



VOLVO C30

# MANUAL DE INSTRUCCIONES



WEB EDITION

## **ESTIMADO USUARIO DE VOLVO**

GRACIAS POR ELEGIR VOLVO

Esperamos que disfrute muchos años del placer de la conducción de su Volvo. Este automóvil está diseñado para ofrecerles a usted y a sus acompañantes seguridad y confort. Volvo es uno de los automóviles más seguros del mundo. Su Volvo está diseñado también para cumplir con las normas actuales relativas a la seguridad y al medio ambiente.

Para que se sienta más satisfecho con su automóvil, recomendamos que lea este manual para familiarizarse con el equipamiento, las instrucciones y la información de mantenimiento.





## 00 Introducción

Introducción .....	6
Volvo Car Corporation y medio ambiente.....	7



## 01 Seguridad

Cinturones de seguridad.....	12
Sistema de AIRBAG .....	15
Airbags (SRS) .....	16
Conexión/desconexión de airbag (SRS) .....	19
Airbag lateral (SIPS-bag).....	21
Airbag de techo lateral (IC).....	23
WHIPS.....	24
Cuándo se activan los sistemas .....	26
Modo accidente .....	27
Seguridad infantil .....	28

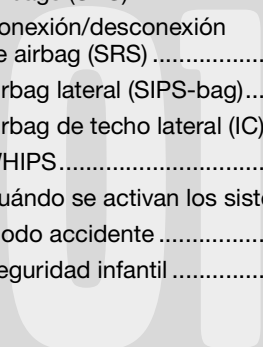

## 02 Instrumentos y mandos

Presentación general, vehículo con volante a la izquierda .....	34
Presentación general, vehículo con volante a la derecha.....	36
Panel de mandos de la puerta del conductor .....	38
Instrumento combinado .....	39
Símbolos de control y advertencia ...	40
Pantalla de información .....	43
Toma eléctrica e interruptores consola central .....	45
Mando de las luces.....	46
Palanca izquierda del volante .....	48
Palanca derecha del volante .....	50
Control de velocidad constante (opcional) .....	52
Teclado del volante (opcional).....	54
Ajuste del volante, luces de emergencia .....	55
Freno de estacionamiento, toma eléctrica .....	56
Elevalunas eléctricos .....	57
Retrovisores .....	59
Techo solar eléctrico (opcional) .....	62
Configuración personal .....	64

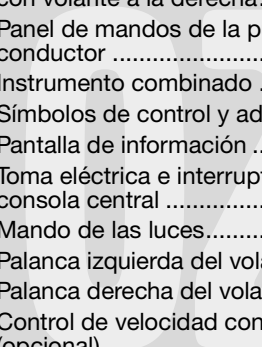

**03 Climatización**

Información general sobre la climatización.....	68
Climatizador manual, A/C .....	70
Climatizador electrónico, ECC (opcional).....	72
Distribución del aire .....	75
Calefactor de estacionamiento accionado por combustible (opcional).....	76

**04 Interior**

Asientos delanteros .....	80
Iluminación del habitáculo .....	82
Compartimentos en el habitáculo.....	84
Asiento trasero.....	86
Maletero.....	87

**05 Cierres y alarma**

Mando a distancia con llave extraíble.....	94
Keyless drive (opcional).....	98
Cierre y apertura.....	100
Alarma (opcional).....	103



## 06 Arranque y conducción

Generalidades .....	108
Repostaje .....	110
Arranque del motor.....	111
Keyless drive (opcional).....	113
Caja de cambios manual .....	114
Caja de cambios automática .....	116
Sistema de frenos.....	119
Sistema de control dinámico de estabilidad y tracción .....	121
Control de distancia de aparcamiento (opcional) .....	123
Sistema de información de puntos ciegos BLIS (opcional).....	125
Remolque y asistencia en carretera .....	128
Arranque asistido .....	130
Conducción con remolque .....	131
Eganche de remolque.....	133
Eganche desmontable.....	135
Colocación de la carga.....	140
Adaptación del haz luminoso .....	141



## 07 Ruedas y neumáticos

Generalidades .....	144
Presión de los neumáticos .....	148
Triángulo de emergencia y rueda de repuesto .....	150
Cambio de ruedas.....	151
Reparación provisional de neumáticos.....	153



## 08 Cuidado del vehículo

Limpieza.....	162
Retoques de daños en la pintura....	165
Tratamiento anticorrosión .....	166

**09 Mantenimiento y servicio**

Servicio Volvo .....	170
Mantenimiento realizado por el usuario .....	171
Capó y compartimento del motor ..	172
Diesel.....	173
Aceites y líquidos .....	174
Escobillas limpiaparabrisas.....	178
Batería.....	179
Cambio de bombillas .....	181
Fusibles .....	187

**10 Infotainment**

Generalidades .....	196
Funciones del sistema Audio .....	197
Funciones de la radio.....	199
Funciones de cd .....	203
Estructura de menús –equipo de sonido .....	205
Funciones telefónicas (opcional).....	206
Estructura de menús –teléfono .....	213

**11 Especificaciones**

Designaciones de tipo .....	220
Pesos y medidas .....	221
Especificaciones del motor .....	224
Aceite de motor .....	226
Líquidos y lubricantes .....	230
Combustible .....	232
Catalizador .....	234
Sistema eléctrico .....	235



## Introducción

### Manual de instrucciones

Una buena manera de conocer su automóvil es leer el manual de instrucciones, sobre todo antes de conducirlo por primera vez. Así podrá familiarizarse con las nuevas funciones, ver cuál es la mejor manera de manejar el vehículo en diferentes situaciones y aprovechar al máximo todas las características del automóvil. Preste atención a las indicaciones de seguridad que aparecen en las páginas de este manual:



### PRECAUCIÓN

Los textos de Precaución indican que existe riesgo de que las personas sufran lesiones si no se siguen las instrucciones.



### IMPORTANTE

Los textos bajo el título Importante avisan sobre el riesgo de que el automóvil sufra daños si no se siguen las instrucciones.

El equipamiento descrito en el manual de instrucciones no está instalado en todos los modelos. Aparte del equipamiento de serie, presentamos también en el manual equipos opcionales (montados en fábrica) y algunos accesorios (equipos complementarios).



### NOTA

Los automóviles Volvo están equipados de diferente manera para adaptarse a las necesidades de los distintos mercados y a reglamentos y normativas nacionales y locales.

Las especificaciones, los datos de construcción y las ilustraciones que aparecen en el manual de instrucciones no son de carácter definitivo. Nos reservamos el derecho a efectuar modificaciones sin aviso previo.

© Volvo Car Corporation

## Volvo Car Corporation y el medio ambiente

### Política medioambiental de Volvo Car Corporation



El respeto por el medio ambiente, la seguridad y la calidad son los tres valores esenciales de Volvo Cars, que sirven de guía a todas nuestras actividades. Creemos también que nuestros clientes comparten nuestra consideración por el medio ambiente.

Su Volvo cumple rigurosas normas medioambientales internacionales y, además, ha sido construido en una de las fábricas más limpias y más eficaces en el uso de recursos del mundo. Volvo Cars tiene un certificado global se-

gún la normativa ecológica ISO 14001. Esta normativa respalda el trabajo realizado en el campo del medio ambiente.

Todos los modelos de Volvo ofrecen una declaración medioambiental en conformidad con EPI (Environmental Product Information), que le permite comprobar cómo afecta al medio ambiente el ciclo de vida del automóvil.

Lea más detalles en [www.volvocars.com/EPI](http://www.volvocars.com/EPI).

### Consumo de combustible

El consumo de combustible de los automóviles Volvo es altamente competitivo en sus clases respectivas. La reducción del consumo de combustible contribuye en general a disminuir las emisiones de dióxido de carbono, que es un gas que influye en el efecto invernadero.

Como conductor, usted puede influir en el consumo de combustible. Si desea más información, lea el apartado Respeto por el medio ambiente en la página 9.





## Volvo Car Corporation y el medio ambiente

### Depuración eficaz de los gases de escape

Su Volvo ha sido fabricado según el concepto **Limpio por dentro y por fuera**, – un concepto que comprende un entorno limpio en el habitáculo y una depuración eficaz de los gases de escape. En muchos casos, las emisiones de gases de escape son muy inferiores a las normas vigentes.

El radiador está provisto además de un revestimiento especial, PremAir®<sup>1</sup>, que puede convertir el ozono troposférico en oxígeno puro cuando el ozono pasa por el radiador. Cuanto mayor sea la concentración de ozono en el aire, mayor es la cantidad de ozono que es transformado.

### Aire limpio en el habitáculo

Un filtro del habitáculo impide la entrada en este último del polvo y del polen por la toma de aire.

El sofisticado sistema de calidad del aire, IAQS<sup>2</sup> (Interior Air Quality System) garantiza que el aire que entra, sea más limpio que el del exterior en condiciones de mucho tráfico.

El sistema está compuesto por un sensor electrónico y un filtro de carbón. El aire que entra en el habitáculo se supervisa continuamente y, si aumenta demasiado la concentración de algunos gases nocivos como el monóxido de carbono, la toma de aire se cierra. Esta situación puede producirse, por ejemplo, al circular con gran densidad de tráfico, en atascos o en túneles.

La entrada de óxidos de nitrógeno, ozono superficial e hidrocarburos es impedida por el filtro de carbón.

### Calidad del material textil

El interior de un Volvo está diseñado para ser cómodo y agradable, incluso para los que padecen de alergia y asma. Los tapizados y textiles del equipamiento interior han sido probados en lo que se refiere a la ausencia de algunas sustancias nocivas y alérgicas y emisiones. Como consecuencia de ello, estos

<sup>2</sup> Opcional

materiales cumplen también con la normativa ecológica sueca Öko-Tex 100<sup>3</sup>, lo que constituye un gran avance para obtener un ambiente más saludable en el habitáculo.

La certificación Öko-Tex contempla, por ejemplo, el cinturón de seguridad, las alfombrillas, el hilo y las telas. Los tapizados de cuero están curtidos sin cromo y con sustancias naturales del reino vegetal, por lo que cumplen con las normas de la certificación.

### Talleres Volvo y medio ambiente

Sometiendo el vehículo a un mantenimiento periódico, crea las condiciones necesarias para prolongar la vida útil del automóvil y mantener bajo el consumo de combustible y contribuye así a la conservación del medio ambiente. Cuando los talleres Volvo reciben el encargo de reparar y mantener el automóvil, el vehículo pasará a formar parte de nuestro sistema. Hemos adoptado normas que regulan el diseño de nuestros locales de servicio técnico para impedir derrames y emisiones perjudiciales. Nuestro personal técnico cuenta con las herramientas y los conocimientos necesarios para garantizar una buena protección del medio ambiente.

<sup>3</sup> Más información en [www.oekotex.com](http://www.oekotex.com)

<sup>1</sup> Opcional en motores de 5 cilindros. (Algunos mercados)  
PremAir® es una marca registrada de Engelhard Corporation.

## Respeto por el medio ambiente

Es fácil contribuir a la conservación del medio ambiente, por ejemplo, conduciendo de manera económica, comprando productos ecológicos para el cuidado del vehículo y realizando el servicio y el mantenimiento del automóvil conforme a las observaciones del manual de instrucciones.

A continuación ofrecemos algunos consejos de cómo puede contribuir a la protección del medio ambiente:

- Reduzca el consumo de combustible seleccionando la presión de neumáticos ECO, véase la página 148.
- La carga sobre el techo y las cajas para esquís aumentan de forma considerable la resistencia del aire y el consumo de combustible. Desmonte estos componentes inmediatamente después de su uso.
- Saque del automóvil todo objeto innecesario. Cuanto más carga lleve, mayor es el consumo de combustible.
- Si el automóvil está equipado con calefactor de motor, utilícelo siempre antes de arrancar a baja temperatura. Esta medida reduce el consumo y el nivel de emisiones.
- Conduzca con suavidad y evite frenazos bruscos.

- Conduzca en la marcha más larga posible. Cuando el motor gira a bajas revoluciones, el consumo es menor.
- Al bajar por cuestas, pise con menos fuerza el pedal del acelerador.
- Para frenar, aproveche el freno motor.
- Evite hacer funcionar el motor a ralentí. Respete las normas locales. Apague el motor en caso de detenciones del tráfico.



- Deseche los residuos peligrosos como baterías o aceites de forma respetuosa con el medio ambiente. Hable con un taller autorizado Volvo si tiene dudas sobre la eliminación de este tipo de residuos.
- Revise y mantenga el automóvil periódicamente.

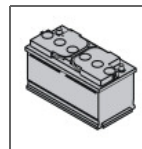

Si sigue estas recomendaciones, podrá reducir el consumo de combustible sin aumentar la duración del viaje ni disminuir el placer de conducir. Reducirá así el desgaste del automóvil, ahorrará dinero y protegerá los recursos de la tierra.

Cinturones de seguridad.....	12
Sistema de AIRBAG.....	15
Airbags (SRS).....	16
Conexión/desconexión de airbag (SRS).....	19
Airbag lateral (SIPS-bag).....	21
Airbag de techo lateral (IC).....	23
WHIPS.....	24
Cuándo se activan los sistemas.....	26
Modo accidente.....	27
Seguridad infantil.....	28

SEGURIDAD



01





## Cinturones de seguridad

### Lleve siempre puesto el cinturón de seguridad

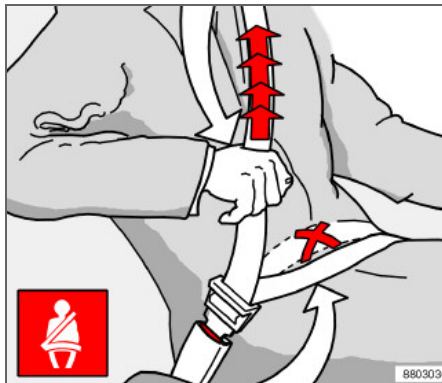

Tensado de la banda subabdominal. la banda de la cintura debe ir baja.

Un frenazo puede acarrear graves consecuencias si no se utiliza el cinturón de seguridad. Compruebe por tanto que todos los ocupantes del automóvil lleven puesto el cinturón.

### Para ponerse el cinturón de seguridad:

- Tire lentamente del cinturón de seguridad y abróchelo introduciendo la hebilla en el cierre. Se oirá un "clic" que indica que el cinturón está abrochado.

### Soltar el cinturón de seguridad

- Pulse el botón rojo del cierre y deje que la bobina recoja el cinturón. Si no queda recogido del todo, introduzca el cinturón manualmente para que no quede suelto.

### El cinturón se bloquea y no puede, por tanto, estirarse más

- si se tira de él con demasiada rapidez.
- cuando el vehículo frena o acelera.
- si el vehículo se inclina mucho.

Para que el cinturón de seguridad proporcione la máxima protección, es importante que vaya pegado al cuerpo. No incline el respaldo demasiado hacia atrás. El cinturón de seguridad está previsto para proteger en una posición de asiento normal.

### Recomendaciones:

- no utilice abrazaderas ni otros objetos que impidan la colocación correcta del cinturón.
- asegúrese de que el cinturón no se retuerza ni quede atrapado.
- la banda de la cintura debe ir baja (no por encima del abdomen).
- estire la banda subabdominal tirando de la banda diagonal tal como puede verse en la figura.

### PRECAUCIÓN

El cinturón y el airbag funcionan de forma conjunta. Si el cinturón de seguridad no se utiliza o si se emplea de forma incorrecta, puede verse afectada la capacidad de protección del airbag en caso de colisión.

### PRECAUCIÓN

Los cinturones están previstos para una sola persona.

### PRECAUCIÓN

Nunca efectúe modificaciones o reparaciones del cinturón usted mismo. Póngase en contacto con un taller autorizado Volvo. Si el cinturón sufre una carga muy intensa a causa, por ejemplo, de una colisión, sustituya el cinturón de seguridad completo. El cinturón puede haber perdido parte de sus propiedades protectoras, aunque no parezca haber recibido daños. Sustituya también el cinturón si está desgastado o deteriorado. El cinturón de seguridad nuevo debe estar homologado y diseñado para montarse en el mismo sitio que el cinturón sustituido.

### PRECAUCIÓN

El asiento trasero está previsto como máximo para dos pasajeros.



## Cinturones de seguridad

### Testigo del cinturón de seguridad

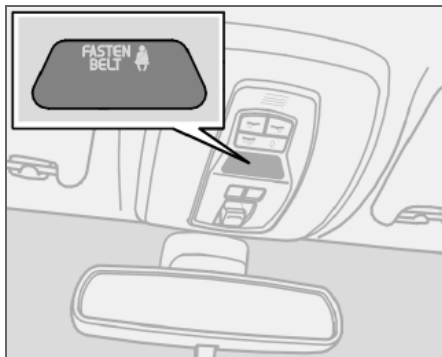

El sistema avisa los que no se han abrochado cinturón de seguridad con señales acústicas y luminosas. El aviso acústico depende de la velocidad. La señal luminosa puede verse en la consola del techo y en el instrumento combinado. Si se circula a baja velocidad, el aviso acústico sólo se emite los primeros seis segundos.

Los asientos de seguridad infantil no están incluidos en el sistema recordatorio del cinturón.

### Asiento trasero

El testigo del cinturón de seguridad del asiento trasero tiene dos funciones:

- Informar sobre los cinturones de seguridad que se utilizan en el asiento trasero. Esta información aparece presentada en la pantalla de información. El mensaje se borra automáticamente después de aproximadamente 30 segundos, aunque también puede confirmarse manualmente pulsando el botón **READ**.
- Avisar de que se ha desabrochado alguno de los cinturones de seguridad del asiento trasero durante el trayecto. La advertencia se realiza mediante un mensaje en la pantalla de información acompañado de una señal acústica y luminosa. El aviso cesa una vez que se ha abrochado el cinturón, pero también puede ser confirmado manualmente pulsando el botón **READ**.

El mensaje de la pantalla de información, que muestra los cinturones usados, está siempre disponible. Para consultar los mensajes guardados, pulse el botón **READ**.

### Algunos mercados

Si el conductor no lleva puesto el cinturón de seguridad, el sistema le avisa con señales acústicas y luminosas. Si se circula a baja velocidad, el aviso acústico sólo se emite los primeros seis segundos.

### Cinturón de seguridad y embarazo



El cinturón de seguridad debe utilizarse en todo momento durante el embarazo. Sin embargo, es importante que se utilice de manera correcta. El cinturón debe ir ajustado al hombro, con la banda diagonal entre los pechos y a un lado del estómago. La banda de la cintura debe ir plana hacia el lado del muslo y colocarse tan baja como sea posible debajo del estómago. No deje nunca que se deslice hacia arriba. El cinturón de seguridad debe ir tan ceñido al cuerpo como sea posible, sin holguras innecesarias. Compruebe también que no se retuerza.



## Cinturones de seguridad

A medida que avanza el embarazo, la conductora debe modificar la posición del asiento y el volante para tener pleno control sobre el automóvil (lo que implica llegar con facilidad al volante y a los pedales). En estas circunstancias, debe procurarse obtener la mayor distancia posible entre el estómago y el volante.

### Pretensor del cinturón de seguridad

Todos los cinturones de seguridad están equipados con pretensores. Se trata de un mecanismo que tensa el cinturón de seguridad alrededor del cuerpo en caso de una colisión de suficiente intensidad. De este modo, el cinturón de seguridad consigue retener con mayor rapidez a los ocupantes del vehículo.

### Guía del cinturón

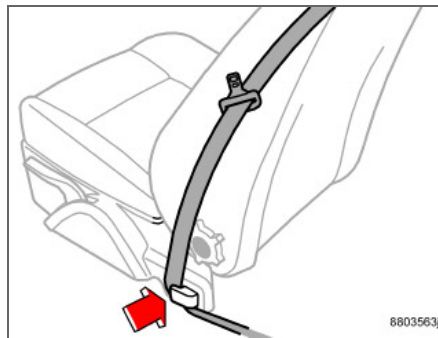

*Tanto el asiento del conductor como en el del acompañante tienen guías de cinturón.*

La guía del cinturón es un elemento auxiliar previsto para mejorar el acceso al cinturón de seguridad. Al entrar o salir del asiento trasero, el cinturón debe sacarse de la guía y colocarse atrás en la barra del cinturón.



### Símbolo de advertencia en el instrumento combinado

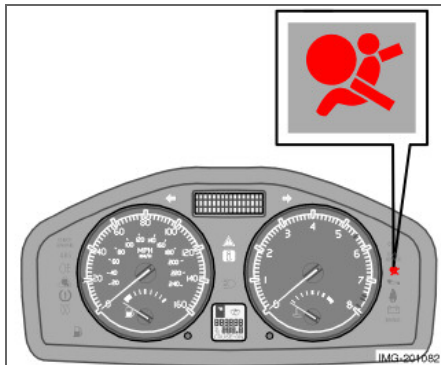

El sistema Airbag<sup>1</sup> es objeto de una supervisión constante por parte de la unidad de mando del sistema. El símbolo de advertencia del instrumento combinado se enciende cuando la llave de contacto se gira a la posición I, II o III. El símbolo se apaga después de aproximadamente siete segundos si el sistema AIRBAG<sup>1</sup> funciona satisfactoriamente.



Junto con el símbolo de advertencia aparece, en caso necesario, un mensaje en la pantalla de información. Si el símbolo de advertencia está fundido, se enciende el triángulo de emergencia y aparece el mensaje **REV.SRS-AIRBAG URGENTE** en la pantalla de información. Póngase

en contacto con un taller autorizado Volvo en cuanto sea posible.



### PRECAUCIÓN

Si el símbolo de advertencia del sistema Airbag permanece encendido o se enciende mientras conduce el vehículo, es una señal de que el sistema Airbag no funciona de manera satisfactoria. El símbolo puede indicar una avería en el sistema de cinturones, el sistema SIPS, el sistema SRS o el sistema DMIC. Póngase en contacto con un taller autorizado Volvo en cuanto sea posible.

<sup>1</sup> Incluye SRS y pretensores de cinturón, SIPS e IC.





## Airbags (SRS)

### Airbag (SRS) en el lado del conductor

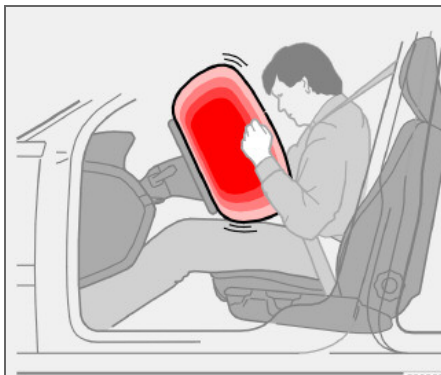

Como complemento del cinturón de seguridad, el automóvil está equipado con un airbag, SRS (Supplemental Restraint System), en el volante. El airbag está plegado en el centro del volante. El volante lleva estampado las letras **SRS AIRBAG**.

#### PRECAUCIÓN

El cinturón y el airbag funcionan de forma conjunta. Si el cinturón de seguridad no se utiliza o si se emplea de forma incorrecta, puede verse afectada la capacidad de protección del airbag en caso de colisión.

### Airbag (SRS) en el lado del acompañante

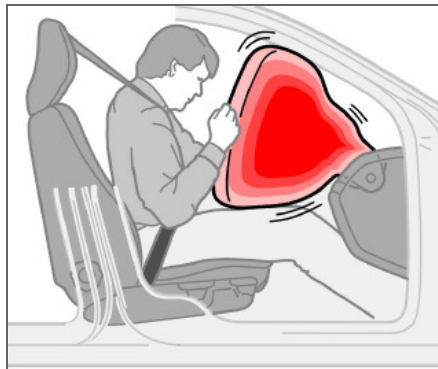

Como complemento del cinturón de seguridad, el automóvil está equipado con un airbag, SRS (Supplementary Restraint System). El airbag del lado del acompañante<sup>1</sup> se guarda plegado en un compartimento situado encima de la guantera. El panel lleva estampado las letras **SRS AIRBAG**.

<sup>1</sup> No todos los automóviles están provistos de airbag (SRS) en el lado del acompañante. El primer comprador puede haber renunciado a esta opción al adquirir el vehículo.

#### PRECAUCIÓN

Para no lesionarse al activarse el airbag, el ocupante del automóvil deben estar sentado lo más enderezado posible, con los pies en el piso y la espalda apoyada en el respaldo. El cinturón de seguridad debe ir puesto.

#### PRECAUCIÓN

No coloque nunca a niños en un asiento infantil o un cojín elevador en el asiento delantero si el airbag (SRS) está conectado.<sup>1</sup>

No permita nunca que los niños permanezcan de pie o sentados delante del asiento del acompañante. Las personas de estatura inferior a 140 cm no deben ir nunca sentados en el asiento del acompañante delantero si el airbag (SRS) está conectado.

Si no se siguen estas recomendaciones, el niño puede sufrir lesiones mortales.

<sup>1</sup> Para obtener información sobre la conexión/desconexión del airbag (SRS), véase la página 19.



## Airbags (SRS)

## Sistema SRS

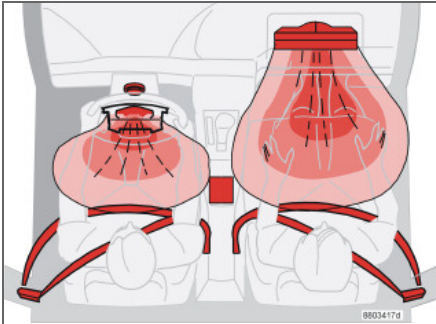

Sistema SRS, vehículos con volante a la izquierda.

El sistema consta de airbags y sensores. Cuando se produce una colisión de cierta intensidad, los sensores reaccionan y el airbag/ los airbags se inflan y, al mismo tiempo, se calientan. Para amortiguar el impacto con la bolsa, el airbag vuelve a desinflarse cuando es sometido a presión. Con motivo de ello, se forma cierta cantidad de humo en el automóvil, lo que es completamente normal. Todo el proceso de inflado y desinflado del airbag no dura más que unas décimas de segundo.

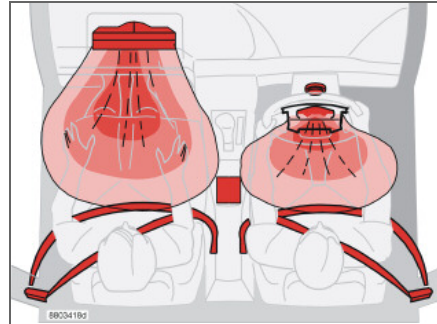

Sistema SRS, vehículos con volante a la derecha.

**i** NOTA

Los sensores reaccionan de distinta manera, según las circunstancias de la colisión y si se utiliza o no el cinturón de seguridad en el lado del conductor y del acompañante. Por eso pueden producirse situaciones de accidentes en que solamente se active uno (o ninguno) de los airbags. El sistema SRS registra la violencia de la colisión a la que se ve expuesto el vehículo y se adapta a ella de forma que se activen uno o varios airbags.

**i** NOTA

El sistema SRS está provisto de una función que permite adaptar la capacidad de los airbag a la fuerza del impacto que sufre el vehículo.

**!** PRECAUCIÓN

Los airbags sólo pueden ser reparados por un taller autorizado Volvo. La intervención en el sistema SRS pueden causar que el airbag funcione de manera incorrecta y provocar graves lesiones en personas.



## Airbags (SRS)

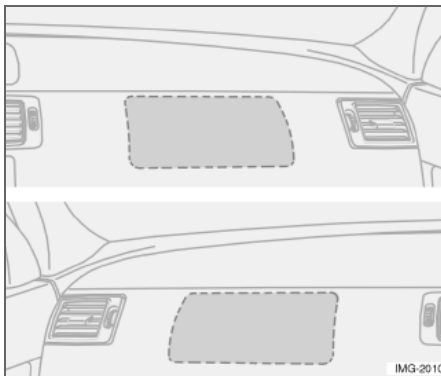

*Situación del airbag en el lado del acompañante, vehículo con volante a la izquierda y a la derecha*

### PRECAUCIÓN

Nunca modifique los componentes del airbag del volante ni los del panel situado encima de la guantera.

No está permitido colocar ni pegar objetos o accesorios en el panel identificado con las letras **SRS AIRBAG** (encima de la guantera) o alrededor de éste ni tampoco en la zona de despliegue del airbag.



## Conexión/desconexión de airbag (SRS)

### PACOS (opcional)



Indicación que muestra que el airbag (SRS) del acompañante está desconectado.

El airbag (SRS) del lado del acompañante puede desconectarse con un conmutador. Esta medida es necesaria, por ejemplo, para colocar un asiento infantil en esta plaza.

### Indicación

En el panel del techo aparece un mensaje de advertencia indicando que el airbag (SRS) del asiento del acompañante está desconectado.

### Conexión/desconexión

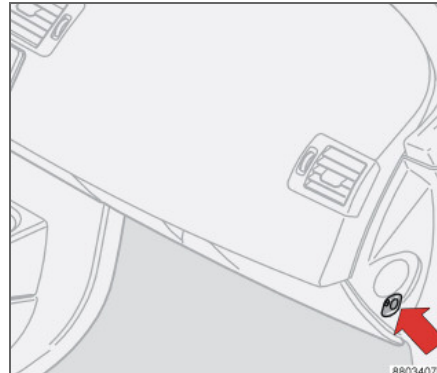

Conmutador de PACOS (Passenger Airbag Cut Off Switch).

El conmutador está situado en el extremo del salpicadero por el lado del acompañante y queda accesible cuando se abre la puerta. Compruebe que el interruptor está en la posición deseada. Volvo recomienda que se utilice la llave de contacto para cambiar la posición. (También pueden utilizarse otros objetos con forma similar a una llave).

### ⚠ PRECAUCIÓN

Si el automóvil está equipado con airbag (SRS) en el puesto del acompañante delantero, pero carece de PACOS, el airbag está siempre conectado.

### ⚠ PRECAUCIÓN

**Airbag conectado** (lado del acompañante): No coloque nunca a un niño en un asiento infantil o en un cojín elevador en el lado del acompañante cuando el airbag está conectado. Se aplica a todas las personas de estatura inferior a 140 cm.

**Airbag desconectado** (plaza del acompañante): Las personas de estatura superior a 140 cm no deben ir nunca sentados en el asiento del acompañante cuando el airbag está desconectado.

Si no se siguen estas recomendaciones, ello puede implicar peligro de muerte.



## Conexión/desconexión de airbag (SRS)

### Posición del conmutador



Conmutador para SRS en posición ON.

**ON** = El airbag (SRS) está conectado. Con el conmutador en esta posición, pueden ocupar el asiento del acompañante personas de estatura superior a 140 cm y nunca niños sentados en un asiento infantil o en un cojín elevador.



Conmutador para SRS en posición OFF.

**OFF** = El airbag (SRS) está desconectado. Con el conmutador en esta posición, pueden ocupar el asiento del acompañante niños sentados en un asiento infantil o un cojín elevador y nunca personas de estatura superior a 140 cm.



### PRECAUCIÓN

No deje que nadie se sienten en el asiento del acompañante si el texto que aparece en el panel del techo indica que el airbag (SRS) está desconectado, al mismo tiempo que aparece el símbolo de advertencia del sistema AIRBAG en el instrumento combinado. Esta indicación es señal de que se ha producido un error grave. Diríjase a un taller autorizado Volvo en cuanto sea posible.



## Airbag lateral (SIPS-bag)

## Airbag lateral – SIPS-bag

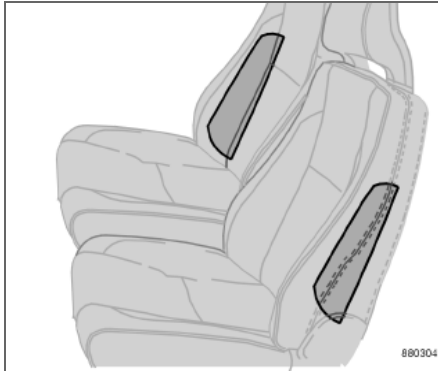

Situación de airbag laterales.

El sistema SIPS (Side Impact Protection System) distribuye una gran parte de la fuerza de colisión a los largueros, los montantes, el piso, el techo y otros componentes de la carrocería. Los airbags laterales, situados junto a las plazas del conductor y la del acompañante, protegen el pecho y son una parte importante del sistema SIPS. El airbag lateral está colocado en el bastidor del respaldo del asiento delantero.

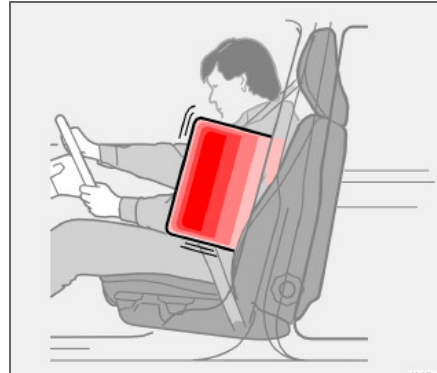

Airbag lateral inflado.

**PRECAUCIÓN**

Los airbags laterales constituyen un complemento del sistema SIPS. Lleve siempre puesto el cinturón de seguridad.

**PRECAUCIÓN**

La reparación únicamente debe ser realizada por un taller de Volvo autorizado.

Las intervenciones en el sistema SIPS pueden causar que el sistema funcione de manera incorrecta y tener como consecuencia lesiones graves en personas.

**PRECAUCIÓN**

No coloque objetos en el espacio que hay entre el costado del asiento y el panel de la puerta, ya que esta zona puede verse afectada por el despliegue del airbag lateral.

**PRECAUCIÓN**

Utilice solamente tapicerías Volvo o tapizados aprobados por la empresa. El uso de otras tapicerías puede obstruir el despliegue de los airbags laterales.

## Asiento infantil y airbag lateral

El airbag lateral no afecta negativamente a las funciones de seguridad del automóvil en lo que se refiere al uso de un asiento infantil o un cojín elevador.

El asiento de seguridad infantil/cojín para niños puede colocarse en el asiento delantero, siempre que el automóvil no esté equipado con un airbag conectado<sup>1</sup> en el lado del pasajero.

<sup>1</sup> Para obtener información sobre la conexión/desconexión del airbag (SRS), véase la página 19.



## Airbag lateral (SIPS-bag)

### SIPS-bag



*Lado del conductor*



*Lado del pasajero*

El sistema SIPS-bag está compuesto por airbags laterales y sensores. Cuando se produce una colisión de cierta intensidad, los sensores reaccionan y el airbag lateral se infla. El airbag se infla entre el ocupante del vehículo y el panel de la puerta y amortigua, de este modo, el impacto producido en el momento de la colisión al mismo tiempo que se desinfla. Normalmente, el airbag lateral se infla únicamente en el lado de la colisión.



## Airbag de techo lateral (IC)

## Propiedades

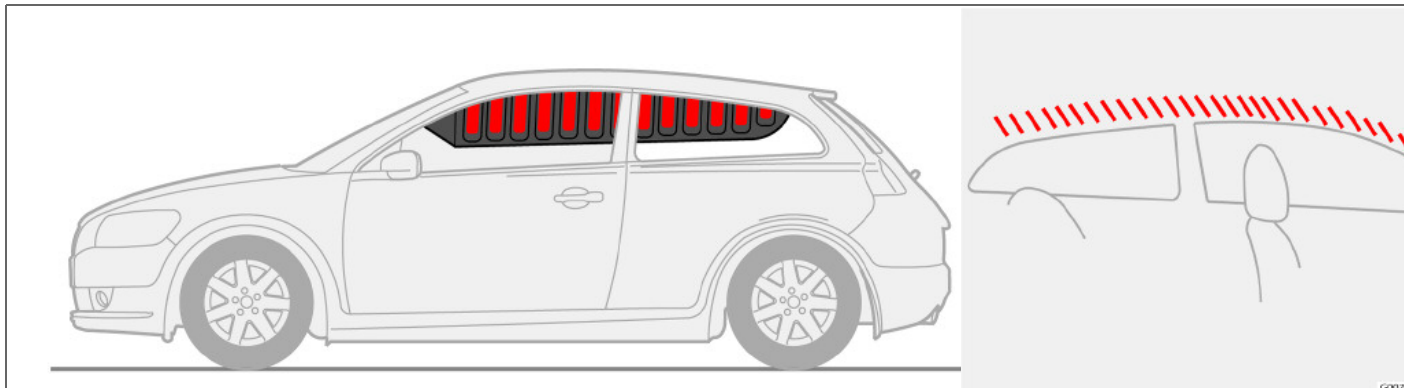

El airbag de techo lateral IC (Inflatable Curtain) es un complemento del sistema SIPS y está montado a lo largo del techo interior en ambos lados del automóvil para proteger a los ocupantes tanto de los asientos delanteros como del asiento trasero. Cuando se produce una colisión de cierta intensidad, los sensores reaccionan y el airbag de techo lateral se infla. El airbag de techo lateral contribuye a impedir que conductor y los acompañantes golpeen la cabeza contra el interior del automóvil al producirse una colisión.

**PRECAUCIÓN**

No cuelgue ni fije nunca objetos pesados en el asidero del techo. El colgador sólo está previsto para prendas ligeras (no objetos duros como, por ejemplo, un paraguas).

No atornille ni instale ningún accesorio en el panel del techo, los montantes de las puertas o los paneles laterales. De lo contrario, puede perderse el efecto de protección previsto. Utilice únicamente piezas originales Volvo aprobadas para colocarse en estas zonas.

**PRECAUCIÓN**

No está permitido cargar el automóvil a una altura superior a 50 mm por encima del borde superior de las ventanillas laterales. De lo contrario, puede perderse la protección del airbag de techo lateral que está oculto detrás del revestimiento del techo.

**PRECAUCIÓN**

El airbag de techo lateral es un complemento del cinturón de seguridad.

Lleve siempre puesto el cinturón de seguridad.





## WHIPS

### Protección contra lesiones por latigazo cervical – WHIPS

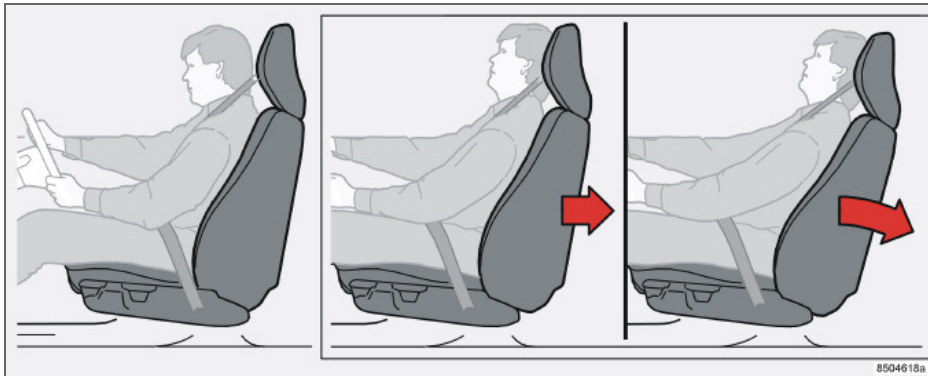

El sistema WHIPS (Whiplash Protection System) consta de respaldos que absorben la energía de un impacto y reposacabezas adaptados al sistema en los asientos delanteros. El sistema se activa durante una colisión por alcance en función del ángulo de incidencia, la velocidad y las características del vehículo con el que se choca.

#### PRECAUCIÓN

El sistema WHIPS es un complemento del cinturón de seguridad. Lleve siempre puesto el cinturón de seguridad.

#### Propiedades del asiento

Cuando se activa el sistema WHIPS, los respaldos de los asientos delanteros se desplazan hacia atrás para modificar la postura del conductor y del ocupante del asiento delantero. De este modo disminuye el riesgo de traumatismos en el cuello a causa del latigazo cervical.

#### PRECAUCIÓN

Nunca efectúe modificaciones o reparaciones del asiento o del sistema WHIPS usted mismo. Póngase en contacto con un taller autorizado Volvo.

#### Sistema WHIPS y asiento infantil/cojín elevador

El sistema WHIPS no afecta negativamente las funciones de seguridad automóvil en lo que se refiere al uso de un asiento infantil o un cojín elevador.

#### Posición de asiento adecuada

Para disfrutar de la mayor protección posible, el conductor y el acompañante del asiento delantero deben ir sentados en el centro del asiento y reducir al mínimo la distancia entre la cabeza y el reposacabezas.



## WHIPS

01

### No obstaculice el funcionamiento del sistema WHIPS



#### **PRECAUCIÓN**

No coloque cajas ni cargas similares de manera que no quede espacio entre el cojín del asiento trasero y el respaldo del asiento delantero. Procure no obstaculizar el funcionamiento del sistema WHIPS.



#### **PRECAUCIÓN**

Si uno de los respaldos del asiento trasero está abatido, el asiento delantero correspondiente debe desplazarse hacia adelante de manera que no esté en contacto con el respaldo abatido.

#### **PRECAUCIÓN**

Si el asiento sufre una carga muy intensa a causa, por ejemplo, de una colisión por alcance, el sistema WHIPS debe ser revisado en un taller autorizado Volvo.

El sistema WHIPS puede haber perdido una parte de su capacidad de protección aunque el asiento no parezca haber recibido daños.

Póngase en contacto con un taller autorizado Volvo para revisar el sistema incluso después de colisiones por alcance de poca importancia.



## Cuándo se activan los sistemas

Sistema	Se activa
Pretensor del cinturón de seguridad	En una colisión frontal y/o lateral y/o en caso de vuelco.
Airbags SRS	En caso de colisión frontal <sup>1</sup> .
Airbags laterales SIPS	En caso de colisión lateral <sup>1</sup> .
Airbag de techo lateral IC	En caso de colisión lateral <sup>1</sup> .
Protección contra el latigazo cervical WHIPS	En colisiones por alcance.

<sup>1</sup>El automóvil puede resultar muy deformado en una colisión sin que ello provoque el inflado de los airbags. La activación de los diferentes sistemas de seguridad del automóvil depende de una serie de factores como la rigidez y el peso del objeto con el que se choca, la velocidad del vehículo, el ángulo de colisión, etc.

Si se despliegan los airbags, recomendamos lo siguiente:

- Haga transportar el automóvil en grúa a un taller autorizado Volvo. No conduzca nunca con los airbags desplegados.
- Confíe a un taller autorizado Volvo la sustitución de los componentes del sistema de seguridad del automóvil.
- Solicite siempre asistencia médica.

### NOTA

La activación de los sistemas SRS, SIPS e IC y del sistema de cinturones de seguridad sólo tiene lugar una vez al producirse una colisión.

### PRECAUCIÓN

La unidad de mando del sistema AIRBAG está situada en la consola central. Si la consola central se inunda de agua u otro líquido, desconecte los cables de la batería. No intente arrancar el automóvil, ya que los airbags pueden desplegarse. Haga transportar el automóvil en grúa a un taller autorizado Volvo.

### PRECAUCIÓN

No conduzca nunca con los airbags desplegados. Los airbags pueden dificultar las maniobras de dirección. También puede haber otros sistemas de seguridad del automóvil que estén dañados. Una exposición intensa al humo y al polvo que se forma al desplegarse los airbags puede provocar irritaciones/daños en los ojos y en la piel. En caso de molestias, lávese con agua fría. La velocidad del despliegue en combinación con el material de la tela del airbag puede producir roces y quemaduras en la piel.



## Modo de proceder después de una colisión

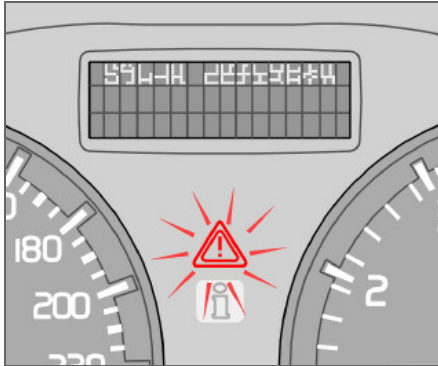

Si el automóvil ha sufrido una colisión, puede aparecer el texto **MODO ACCIDENTE, VER MANUAL** en la pantalla de información. La aparición de este mensaje significa que ha disminuido la funcionalidad del vehículo. El modo accidente es una función de seguridad que se activa cuando existe la posibilidad de que la colisión haya dañado una función importante del automóvil como, por ejemplo, conductos de combustible o sensores de alguno de los sistemas de seguridad o del sistema de frenos.

### Intento de arranque

Compruebe antes que el automóvil no haya sufrido fugas de combustible. No debe haber tampoco olor a combustible.

Si todo parece normal y se ha comprobado que no hay fuga de combustible, puede intentar arrancar el automóvil.

Saque primero la llave de contacto y vuelva a colocarla. A continuación, el sistema electrónico del automóvil intentará adoptar de nuevo su estado normal. Después trate de arrancar el automóvil. Si aparece todavía en la pantalla el texto **MODO ACCIDENTE**, no conduzca ni remolque el automóvil. La existencia de daños ocultos puede hacer que resulte imposible maniobrar el vehículo, aunque éste parezca operativo.

### Desplazamiento

Si aparece en la pantalla el texto **NORMAL MODE** después de reponer el **modo accidente**, el automóvil puede retirarse con cuidado de una situación peligrosa para el tráfico. No conduzca el automóvil más de lo necesario.

### ⚠ PRECAUCIÓN

No intente reparar el automóvil o reponer los componentes electrónicos usted mismo después de haber pasado el automóvil al modo accidente. Ello podría ocasionar lesiones en personas o que el automóvil no funcione de forma normal. Confíe siempre a un taller autorizado Volvo el control y la reposición del automóvil al **modo normal** después de haber aparecido el texto **MODO ACCIDENTE**.

### ⚠ PRECAUCIÓN

No intente bajo ningún concepto volver a arrancar el automóvil si hay olor a combustible cuando aparece el mensaje **Modo accidente**. Salga inmediatamente del automóvil.

### ⚠ PRECAUCIÓN

No está permitido remolcar el automóvil cuando se ha activado el **modo accidente**. Haga transportarlo en grúa a un taller autorizado Volvo.



## Seguridad infantil

### Los niños deben ir sentados de forma cómoda y segura

La colocación del niño en el automóvil y el equipamiento que debe utilizarse vienen determinados por el peso y el tamaño del niño. Para más información, consulte la página 30.

#### NOTA

Las normativas que regulan la colocación de los niños en el automóvil varían de un país a otro. Infórmese sobre las normas vigentes.

Los niños de cualquier edad o constitución deben ir siempre bien sujetos en el automóvil. Nunca deje que un niño se sienta en el regazo de otro pasajero.

El equipamiento de seguridad infantil de Volvo está previsto específicamente para su automóvil. Utilice el equipamiento original de Volvo con el fin de obtener las mejores condiciones para que los puntos de fijación y los dispositivos de sujeción queden correctamente colocados y tengan la suficiente resistencia.

Está permitido colocar:

- un asiento infantil/cojín elevador en el asiento del acompañante, mientras no haya un airbag conectado<sup>1</sup> en el lado del acompañante.

<sup>1</sup> Para obtener información sobre la conexión/desconexión del airbag (SRS), véase la página 19.

- un asiento infantil en sentido contrario a la marcha que no esté apoyado en el respaldo del asiento delantero.

### Asiento infantil y airbag

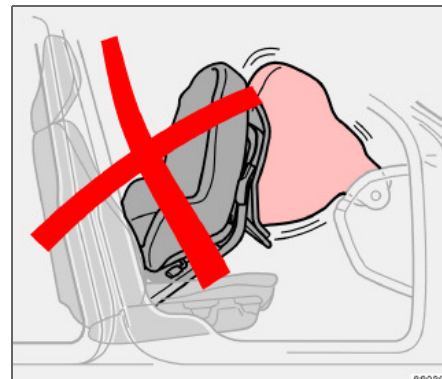

*Los asientos de seguridad infantil y los airbag no son compatibles.*

Coloque siempre al niño en el asiento trasero si el airbag del acompañante está conectado<sup>1</sup>. El niño puede sufrir lesiones graves si el airbag se infla cuando está sentado en un asiento infantil colocado en el asiento del acompañante.



#### PRECAUCIÓN

Las personas de estatura inferior a 140 cm sólo pueden ir sentadas en el asiento delantero si el airbag del asiento del acompañante está desconectado.



## Seguridad infantil

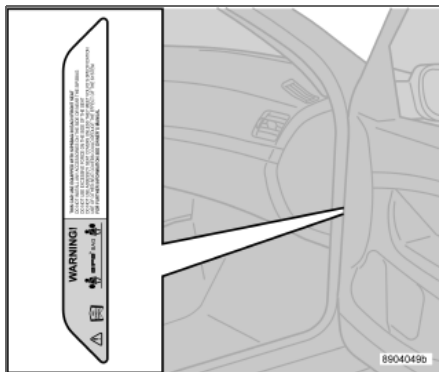

Situación de la placa de airbags en el marco de la puerta del lado del acompañante



Pegatina situada en el extremo del salpicadero.



Placa situada en el extremo del salpicadero (solo Australia).

### PRECAUCIÓN

No coloque nunca a niños en un asiento infantil o un cojín elevador en el asiento delantero si el airbag (SRS) está conectado<sup>1</sup>. Si no se siguen estas recomendaciones, el niño puede sufrir lesiones mortales.

<sup>1</sup> Para obtener información sobre la conexión/desconexión del airbag (SRS), véase la página 19.



## Seguridad infantil

### Colocación de los niños en el automóvil

Peso/edad	Asiento delantero <sup>1</sup>	Asiento trasero
<10 kg (0–9 meses)	Asiento infantil en sentido contrario a la marcha, se fija con cinturón de seguridad y correas de fijación. Utilice un cojín de protección entre el asiento infantil y el salpicadero. L <sup>2</sup> : Homologación nº E5 03135	Asiento infantil en sentido contrario a la marcha, se fija con cinturón de seguridad, patas de apoyo y correas y anillas de fijación <sup>3</sup> . L <sup>2</sup> : Homologación nº E5 03135
9–18 kg (9–36 meses)	Asiento infantil en sentido contrario a la marcha, se fija con cinturón de seguridad y correas de fijación. Utilice un cojín de protección entre el asiento infantil y el salpicadero. L <sup>2</sup> : Homologación nº E5 03135	Asiento infantil en sentido contrario a la marcha, se fija con cinturón de seguridad, patas de apoyo y correas y anillas de fijación. <sup>3</sup> L <sup>2</sup> : Homologación nº E5 03135
15–36 kg (3–12 años)	Cojín elevador con respaldo o sin él. L <sup>2</sup> : Homologación nº E5 03139	Cojín elevador con respaldo o sin él. L <sup>2</sup> : Homologación nº E5 03139

<sup>1</sup> Para obtener información sobre la conexión/desconexión del airbag (SRS), véase la página 19.

<sup>2</sup> L: Apropiado para asientos infantiles especiales que figuran en la lista de la homologación de tipo mencionada. Los asientos infantiles pueden ser de tipo específicos, limitados, semiuniversales o universales.

<sup>3</sup> Para montar un asiento infantil en sentido contrario a la marcha en el asiento trasero, póngase en contacto con un concesionario autorizado Volvo para que le monten los puntos de fijación.



## Seguridad infantil

### Montaje de un asiento infantil

Volvo ofrece productos de seguridad infantil que están diseñados y probados para utilizarse en automóviles Volvo.

#### **PRECAUCIÓN**

No se deben utilizar cojines para niños/asientos de seguridad infantil con anillas de acero u otra construcción que pueda quedar contra el botón de apertura del broche del cinturón, ya que pueden hacer que se abra el broche del cinturón de forma involuntaria.

No deje que la parte superior del asiento de seguridad infantil quede apoyado en el parabrisas.

Cuando utiliza otros productos de venta en el mercado, es importante que lea las instrucciones de montaje que acompañan al producto.

- No fije las correas del asiento infantil en la barra de ajuste longitudinal del asiento ni en muelles, raíles o barras situadas debajo del asiento. Los bordes afilados pueden dañar las correas.
- Apoye el respaldo del asiento en el salpicadero. Esta medida se refiere a automóviles que no están equipados con airbag en el lado del acompañante o si el airbag está desconectado.

#### **PRECAUCIÓN**

No coloque nunca el asiento infantil en el asiento delantero si el automóvil está equipado con un airbag conectado<sup>1</sup> en la plaza del acompañante. Si surgen problemas durante el montaje de un producto de seguridad infantil, póngase en contacto con el fabricante para solicitar instrucciones más comprensibles.

<sup>1</sup>Para obtener información sobre la conexión/desconexión del airbag (SRS), véase la página 19.

### Sistema de fijación ISOFIX para asientos infantiles (opcional)

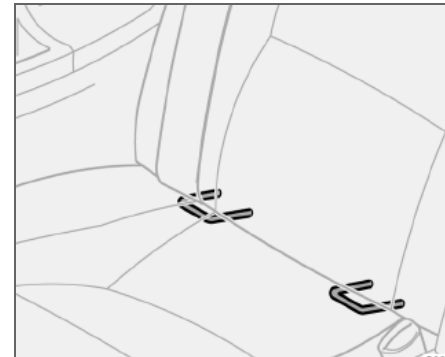

En las plazas laterales del asiento trasero encontrará preparaciones para el sistema de fijación ISOFIX. Póngase en contacto con un concesionario Volvo si desea más información sobre accesorios de seguridad infantil.



Presentación general, vehículo con volante a la izquierda .....	34
Presentación general, vehículo con volante a la derecha .....	36
Panel de mandos de la puerta del conductor .....	38
Instrumento combinado .....	39
Símbolos de control y advertencia .....	40
Pantalla de información.....	43
Toma eléctrica e interruptores consola central.....	45
Mando de las luces .....	46
Palanca izquierda del volante.....	48
Palanca derecha del volante .....	50
Control de velocidad constante (opcional) .....	52
Teclado del volante (opcional).....	54
Ajuste del volante, luces de emergencia.....	55
Freno de estacionamiento, toma eléctrica.....	56
Elevalunas eléctricos.....	57
Retrovisores .....	59
Techo solar eléctrico (opcional).....	62
Configuración personal.....	64

## INSTRUMENTOS Y MANDOS



# 02



## Presentación general, vehículo con volante a la izquierda

02

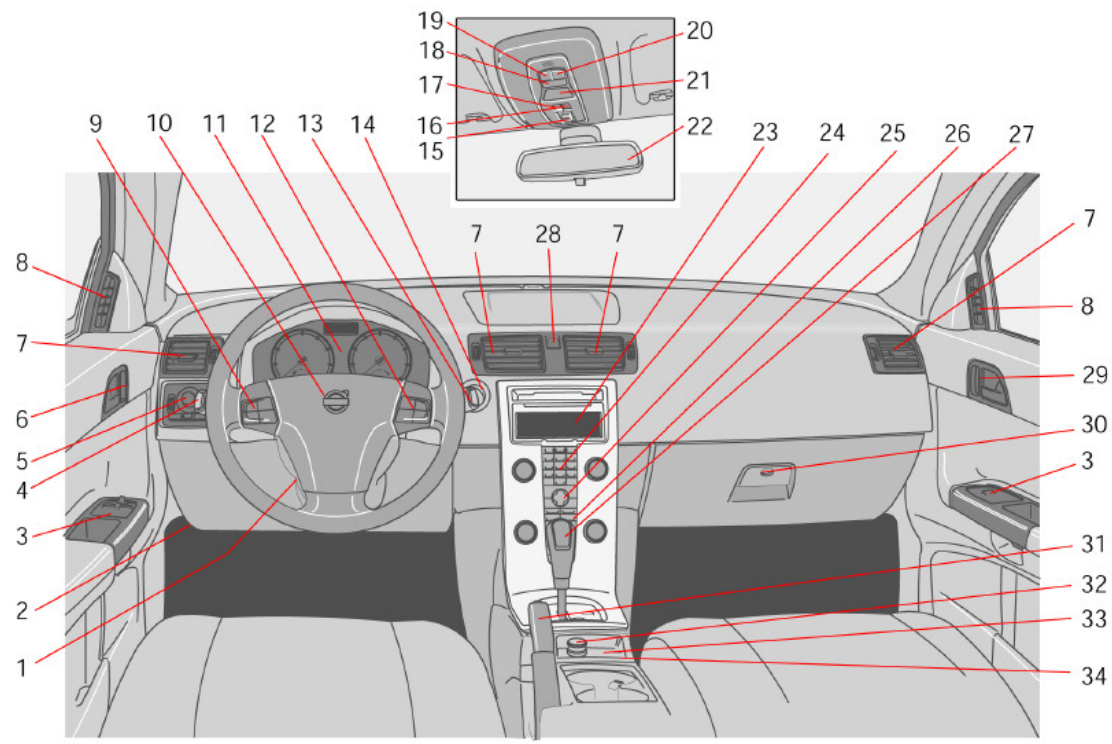

G007400



### Presentación general, vehículo con volante a la izquierda

1. Ajuste del volante
2. Apertura del capó
3. Panel de control
4. Intermitentes, luces largas, ordenador de a bordo
5. Iluminación, apertura de la tapa del depósito de combustible
6. Tirador de apertura de la puerta, botón de cierre
7. Difusores de ventilación, salpicadero
8. Difusores de ventilación, ventanilla
9. Control de velocidad constante
10. Bocina, airbag
11. Instrumento combinado
12. Teclado de infotainment
13. Limpiaparabrisas, lavaparabrisas y lavafaros
14. Cerradura de encendido
15. Accionamiento, techo solar
16. Sin función
17. Desconexión de sensores de alarma, bloqueo de puertas
18. Iluminación interior, interruptor
19. Lámpara de lectura, lado izquierdo
20. Lámpara de lectura, lado derecho
21. Testigo del cinturón de seguridad
22. Retrovisor interior
23. Pantalla de climatización e infotainment
24. Infotainment
25. Ajustes de climatización e infotainment y opciones personales
26. Climatizador
27. Palanca de cambios
28. Luces de emergencia
29. Tirador de apertura de la puerta
30. Guantero
31. Freno de estacionamiento
32. Toma eléctrica/encendedor
33. Sistema de información de puntos ciegos, BLIS
34. Interruptor, accesorio opcional



## 02 Instrumentos y mandos

### Presentación general, vehículo con volante a la derecha

02

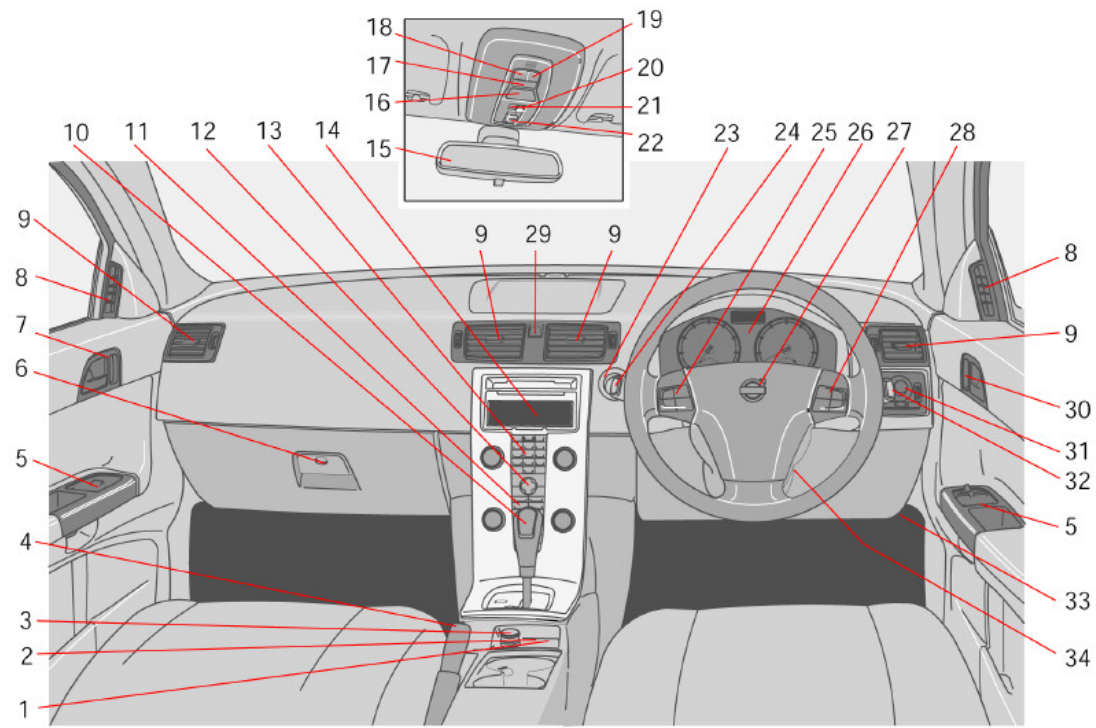

G007401



### Presentación general, vehículo con volante a la derecha

1. Interruptor, accesorio opcional
2. Sistema de información de puntos ciegos, BLIS
3. Toma eléctrica, encendedor
4. Freno de estacionamiento
5. Panel de control
6. Guantero
7. Tirador de apertura de la puerta
8. Difusores de ventilación, ventanilla
9. Difusores de ventilación, salpicadero
10. Palanca de cambios
11. Climatizador
12. Ajustes de climatización e infotainment y opciones personales
13. Infotainment
14. Pantalla de climatización e infotainment
15. Retrovisor interior
16. Testigo del cinturón de seguridad
17. Iluminación interior, interruptor
18. Lámpara de lectura, lado izquierdo
19. Lámpara de lectura, lado derecho
20. Sin función
21. Desconexión de sensores de alarma, bloqueo de puertas
22. Accionamiento, techo solar
23. Cerradura de encendido
24. Limpiaparabrisas, lavaparabrisas y lavafaros
25. Control de velocidad constante
26. Instrumento combinado
27. Bocina, airbag
28. Teclado de infotainment
29. Luces de emergencia
30. Tirador de apertura de la puerta, botón de cierre
31. Iluminación, apertura de la tapa del depósito de combustible
32. Intermitentes, luces largas, ordenador de a bordo
33. Apertura del capó
34. Ajuste del volante



### Panel de mandos de la puerta del conductor

#### Panel de mandos de la puerta del conductor

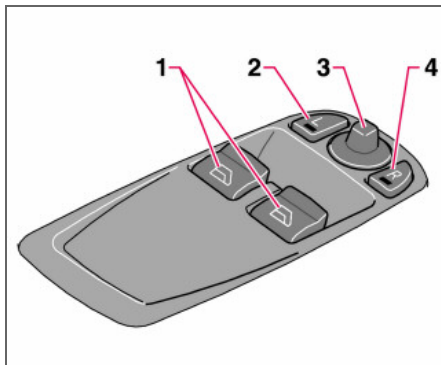

1. Elevalunas eléctricos
2. Retrovisor exterior izquierdo
3. Retrovisores exteriores, ajuste
4. Retrovisor exterior derecho



## Instrumento combinado

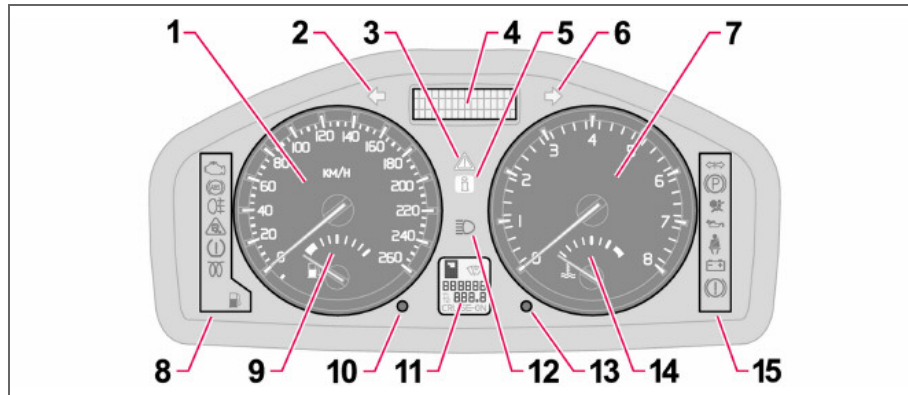

1. Velocímetro.
2. Intermitentes, izquierda.
3. Símbolo de advertencia.
4. Pantalla de información – La pantalla presenta mensajes de información o advertencia e indica la temperatura exterior y la hora. Cuando la temperatura exterior está entre  $+2\text{ }^{\circ}\text{C}$  y  $-5\text{ }^{\circ}\text{C}$ , se enciende en la pantalla el símbolo de copo de nieve. Este símbolo avisa del riesgo de calzada resbaladiza. Cuando el automóvil ha estado parado, el indicador de temperatura exterior puede indicar un valor demasiado elevado.
5. Símbolo de información.
6. Intermitentes, derecha.
7. Cuentarrevoluciones – Indica el régimen de giro del motor en miles de revoluciones por minuto.
8. Símbolos de control y advertencia.
9. Indicador de combustible.
10. Botón de cuentakilómetros parcial – Se utiliza para medir trayectos cortos. Con una pulsación corta del botón, se alterna entre los dos cuentakilómetros T1 y T2. Con una pulsación larga (más de 2 segundos), se pone a cero el cuentakilómetros activado.
11. Pantalla – Muestra las posiciones de marchas en la caja de cambios automática, el sensor de lluvia, el cuentakilómetros, el cuentakilómetros parcial y el control de velocidad constante.
12. Indicación de luces largas.
13. Botón del reloj – Gire el botón para programar la hora.
14. Indicador de temperatura – Indica la temperatura del sistema de refrigeración del motor. Si la temperatura sube de forma excesiva y la aguja entra en el campo rojo, aparece un mensaje en la pantalla. Tenga en cuenta que la instalación de luces complementarias delante de la toma de aire reduce la capacidad de refrigeración del sistema cuando la temperatura exterior es muy alta y el esfuerzo del motor muy elevado.
15. Símbolos de control y advertencia.



## Símbolos de control y advertencia

### Prueba de funcionamiento, símbolos

Todos los símbolos de control y advertencia<sup>1</sup> se encienden cuando la llave de contacto se gira a la posición **II** antes de arrancar. De esta manera, se comprueba que todos los símbolos funcionan. Tras arrancar el motor, todos los símbolos deben apagarse a excepción del símbolo del freno de mano, que no se apaga hasta quitar este freno.

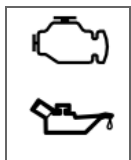

Si el motor no se arranca después de cinco segundos, se apagarán todos los símbolos a excepción de los de avería en el sistema de depuración de gases de escape y baja presión de aceite. Algunos símbolos

pueden no tener una función definida, según el equipamiento del automóvil.

### Símbolos en el centro del tablero de instrumentos

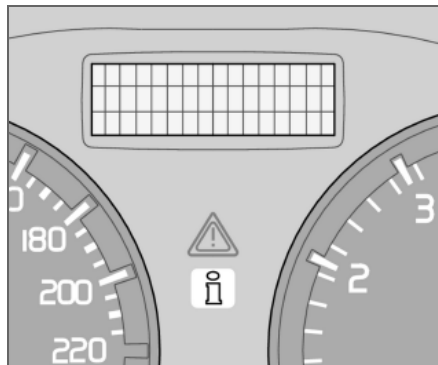

El símbolo de advertencia rojo se enciende cuando se ha indicado una avería que puede influir en la seguridad y/o la maniobrabilidad del automóvil. Al mismo tiempo, aparece un mensaje aclaratorio en la pantalla de información. El símbolo y el mensaje no desaparecen hasta haberse remediado la avería.

El símbolo de advertencia también puede encenderse en combinación con otros símbolos.

- Pare el automóvil en un lugar seguro. El automóvil no debe seguir conduciéndose.

- Lea la información que aparece en la pantalla.
- Adopte las medidas indicadas en las instrucciones o contacte un taller autorizado Volvo.

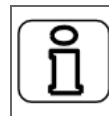

El símbolo de información amarillo se enciende en combinación con un mensaje en la pantalla de información cuando se produce alguna alteración en el sistema del automóvil. El mensaje se apaga con ayuda del botón **READ**, véase la página 43, o desaparece automáticamente al cabo de dos minutos.

El símbolo de información amarillo se puede encender también en combinación con otros símbolos.

### NOTA

Cuando aparece el mensaje **MOMENTO DE REVISIÓN RUTIN**, la lámpara del símbolo y el texto del mensaje se apagan con el botón **READ** o desaparecen automáticamente al cabo de dos minutos.

<sup>1</sup> En algunas variantes de motor, no se utiliza el símbolo de baja presión de aceite. Se avisa mediante un texto en la pantalla, véase la página 174.



## Símbolos de control y advertencia

### Símbolos de control – lado izquierdo

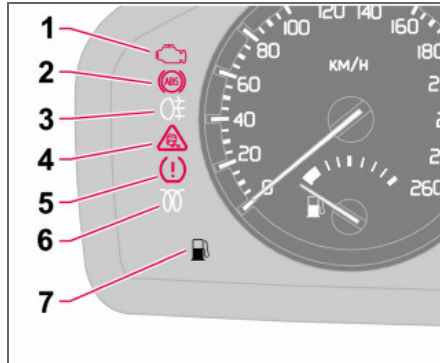

#### 1. Avería en el sistema de depuración de gases de escape del automóvil



Lleve el vehículo a un taller autorizado Volvo para su revisión.

#### 2. Avería en el sistema ABS



El símbolo se enciende cuando el sistema no funciona. El sistema de frenos del automóvil sigue funcionando pero sin la función ABS.

- Detenga el vehículo en un lugar seguro y apague el motor.
- Vuelva a arrancar el motor.

- Lleve el automóvil a un taller autorizado Volvo para controlar el sistema ABS si el símbolo continúa encendido.

#### 3. Luz antiniebla trasera

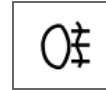

El símbolo se enciende cuando están conectadas las luces antiniebla.

#### 4. Sistema de estabilidad STC o DSTC



Para obtener información sobre las funciones y los símbolos del sistema, consulte la página 121.

#### 5. Sin función

#### 6. Precalentador del motor (diésel)

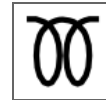

El símbolo se enciende cuando está en marcha el precalentamiento del motor. El precalentamiento se conecta cuando la temperatura es inferior a  $-2\text{ }^{\circ}\text{C}$ . Cuando el símbolo se apaga, el automóvil puede arrancarse.

#### 7. Nivel bajo en el depósito de combustible



Cuando se enciende el símbolo, quedan aproximadamente 8 litros de combustible en automóviles con motor de gasolina y 7 litros en automóviles con motor diésel.

### Símbolos de control – lado derecho

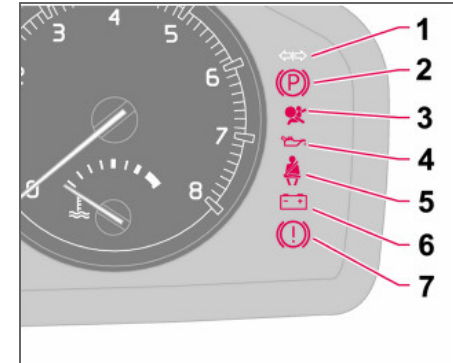

#### 1. Testigo de remolque

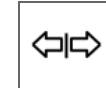

El símbolo parpadea cuando se utilizan los intermitentes y el remolque está enganchado. Si el símbolo no parpadea, alguna de las lámparas del remolque o del automóvil está fundida.



## Símbolos de control y advertencia

### 2. Freno de estacionamiento aplicado



El símbolo se enciende cuando está apretado el freno de estacionamiento. Apriete siempre el freno de estacionamiento hasta el

tope.

#### **NOTA**

La lámpara se enciende independientemente de la fuerza con la que se ha apretado el freno de estacionamiento.

### 3. Airbags – (SRS)



El símbolo permanece encendido o se enciende durante la marcha si se detecta una avería en el cierre del cinturón o en los sistemas

SRS, SIPS o IC. Lleve el vehículo tan pronto como sea posible a un taller autorizado Volvo para su revisión.

### 4. Presión de aceite demasiado baja <sup>1</sup>



Si el símbolo se enciende durante la marcha, la presión de aceite del motor es demasiado baja. Pare inmediatamente el motor y com-

pruebe el nivel de aceite del motor, añada

<sup>1</sup> En algunas variantes de motor, no se utiliza el símbolo de baja presión de aceite. Se avisa mediante un texto en la pantalla, véase la página 174.

más en caso necesario. Si el símbolo se enciende aunque el nivel de aceite sea normal, póngase en contacto con un taller autorizado Volvo.

### 5. Testigo del cinturón de seguridad



El símbolo se enciende si alguno de los ocupantes de los asientos delanteros no lleva puesto el cinturón de seguridad o si se lo quita alguno de los ocupantes del asiento trasero.

### 6. El alternador no carga

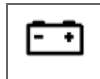

El símbolo se enciende durante la marcha si se produce un fallo en el sistema eléctrico. Diríjase a un taller autorizado Volvo.

### 7. Avería en el sistema de frenos



Si el símbolo se enciende, el nivel líquido de frenos puede ser demasiado bajo.

- Detenga el vehículo en un lugar seguro y compruebe el nivel del depósito del líquido de frenos, véase la página 177. Si el nivel es inferior a la señal MIN del depósito, no siga conduciendo. Haga transportar el automóvil en grúa a un taller autorizado Volvo para comprobar el sistema de frenos.



Si se encienden al mismo tiempo los símbolos de frenos y ABS, puede haber una avería en la distribución de la fuerza de frenado.

- Detenga el vehículo en un lugar seguro y apague el motor.
- Vuelva a arrancar el motor.
- Si se apagan ambos símbolos, siga conduciendo.
- Si los símbolos siguen encendidos, compruebe el nivel del recipiente de líquido de frenos, vea la pág. 177.
- Si el nivel de líquido de frenos es normal y los símbolos siguen encendidos, conduzca con mucha precaución el automóvil a un taller autorizado Volvo para controlar el sistema de frenos.
- Si el nivel está por debajo de la señal **MIN** en el depósito de líquido de frenos, no siga conduciendo. Haga transportar el automóvil en grúa a un taller autorizado Volvo para comprobar el sistema de frenos.

#### **PRECAUCIÓN**

Si se encienden al mismo tiempo los símbolos de FRENO y ABS, hay riesgo de que el tren trasero derrape en caso de frenazo brusco.



## Pantalla de información

### Aviso – puertas sin cerrar

Si no se cierra debidamente una de las puertas, el capó<sup>1</sup> o el portón trasero, el sistema avisará al conductor.

### Baja velocidad



Si el vehículo circula a una velocidad inferior a aprox. 7 km/h, se encenderá el símbolo de información y aparecerá al mismo tiempo el texto **PUERTA CONDUCTOR**

**ABIERTA, PUERTA ACOMPAÑANTE ABIERTA, CAPÓ ABIERTO** en la pantalla.

Detenga el automóvil en un lugar seguro y cierre la puerta o la tapa que esté abierta.

### Alta velocidad



Si se conduce el vehículo a una velocidad superior a los 7 km/h aprox., se encenderá el símbolo, al tiempo que la pantalla mostrará

alguno de los textos especificados en el párrafo anterior.

### Aviso portón trasero



Si el portón trasero está abierto, se enciende el símbolo de información y aparece el texto **POR-TÓN TRASERO ABIERTO** en la pantalla.

### Mensajes

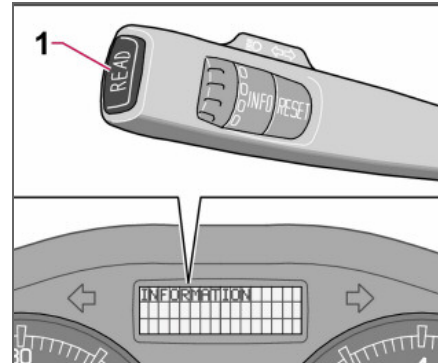

Cuando se enciende un símbolo de advertencia o de control, aparece al mismo tiempo un mensaje complementario en la pantalla de información.

– Pulse el botón **READ** (1).

Desplácese entre los mensajes con el botón **READ**. Los mensajes de averías se guardan en una lista de memoria hasta haberse remediado la avería.



### NOTA

Si aparece un mensaje de advertencia cuando se utiliza el ordenador de a bordo, el mensaje debe leerse (pulse el botón **READ**) antes de poder reanudar la actividad anterior.

02

<sup>1</sup> Sólo automóviles provistos de alarma.



## 02 Instrumentos y mandos

### Pantalla de información

Mensaje	Especificaciones
<b>PARE ENSEGUIDA</b>	Detenga el vehículo de manera segura y apague el motor. Peligro de daños de gravedad.
<b>PARE EL MOTOR</b>	Detenga el vehículo de manera segura y apague el motor. Peligro de daños de gravedad.
<b>REVISIÓN URGENTE</b>	Lleve el automóvil a un taller autorizado Volvo para que lo revisen de inmediato.
<b>CONSULTE MANUAL</b>	Consulte el manual de instrucciones.
<b>REVISIÓN NECES.</b>	Lleve el automóvil a un taller autorizado Volvo para que lo revisen lo antes posible.
<b>MOMENTO DE REVISIÓN RUTIN.</b>	Ha llegado el momento de realizar una revisión periódica en un taller autorizado Volvo. La fecha depende de los kilómetros recorridos, los meses transcurridos desde el última revisión y el tiempo de funcionamiento del motor.
<b>CONTROLAR NIVEL DE ACEITE</b>	Compruebe el nivel de aceite. El mensaje aparece cada 10 000:e km <sup>1</sup> . Para informarse sobre el control del nivel de aceite, véase la página 175.
<b>FILTRO DE HOLLÍN LLENO VEA MANUAL</b>	El filtro de partículas diésel necesita ser regenerado, vea pág. 111.
<b>STC/DSTC CTRL ROTAC BLOQU</b>	La intervención del sistema de control dinámico de estabilidad y tracción es reducida, vea pág. 122 para más variantes.

<sup>1</sup>Algunas variantes de motor



## Toma eléctrica e interruptores consola central

### Toma eléctrica de 12 V

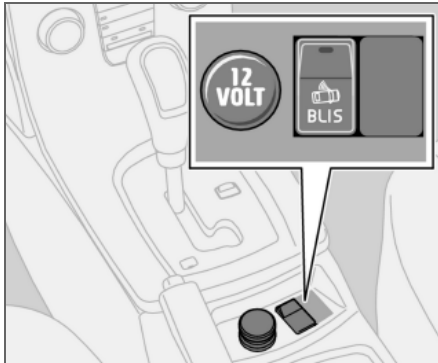

Toma eléctrica, BLIS y accesorios opcionales

La toma eléctrica puede utilizarse con diversos accesorios previstos para una tensión de 12 V, por ejemplo, un teléfono móvil o una nevera. La intensidad de corriente máxima es de 10 A. Para que la toma eléctrica suministre corriente, la llave de contacto debe estar como mínimo en la posición I.

### PRECAUCIÓN

Mantenga siempre cerrada la toma con el tapón cuando no se utiliza.

### Encendedor (opcional)

El encendedor se activa apretando el botón. Una vez concluida la función de encendido, el botón salta. Saque el encendedor y utilice la zona candente para encender.

### Accesorio opcional

Posición para colocar otro interruptor para accesorios instalados posteriormente.

## Mando de las luces

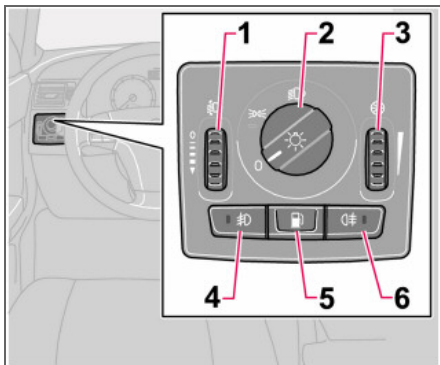

### Posición Especificaciones

	Luz de cruce automática/desconectada. Sólo ráfaga de luces largas.
	Luces de posición/de estacionamiento
	Luz de cruce automática. La luz larga y la ráfaga de luces largas funcionan en esta posición.

### Regulación de altura de las luces

El automóvil modifica la altura de las luces de los faros que puede causar el deslumbramiento de un vehículo que circula en dirección contraria. Evite esto ajustando la altura de las luces.

- Gire la llave de contacto a la posición **II**.
- Gire el mando de las luces (2) a una de las posiciones finales.
- Desplace la rueda (1) arriba o abajo para subir o bajar la altura de las luces.

Los automóviles con faros<sup>1</sup> Bi-Xenon llevan una regulación automática de la altura de las luces, por lo que carecen de la rueda (1).

### Luces de posición/de estacionamiento

Las luces de posición/estacionamiento pueden encenderse al margen de la posición de la llave de contacto.

- Gire el mando de las luces (2) a la posición central.

Cuando la llave de contacto está en la posición **II**, permanecen encendidas las luces de posición/estacionamiento y la iluminación de la matrícula.

<sup>1</sup> Accesorios opcionales.

### Faros

#### Luces de cruce automáticas (algunos países)

Las luces de cruce se encienden de manera automática cuando la llave de contacto se gira a la posición **II**, excepto cuando el mando (2) está en la posición central. En caso necesario, la luz de cruce automática puede desconectarse en un taller autorizado Volvo.

#### Luz de cruce automática, luz larga

- Gire la llave de contacto a la posición **II**.
- La luz de cruce se conecta girando por completo el mando de las luces (2) en el sentido de las agujas del reloj.
- La luz larga se conecta desplazando por completo la palanca izquierda hacia el volante y soltando la palanca, véase la página 48.

La luz se desconecta automáticamente al girar la llave de contacto a la posición **I** o **0**.

#### Iluminación de instrumentos

La iluminación de los instrumentos está encendida cuando la llave de contacto está en la posición **II** y el mando de las luces (2) se ha girado por completo en uno de los sentidos. La iluminación se atenúa automáticamente por el día y puede regularse manualmente por la noche.



## Mando de las luces

- Mueva la rueda (3) arriba o abajo para obtener una iluminación más intensa o débil.

### Aumento de la iluminación de la pantalla

Para facilitar la comprobación del cuentakilómetros, los cuentakilómetros parciales, el reloj y el indicador de temperatura exterior, la iluminación de estos instrumentos se enciende al abrir el automóvil y al sacar la llave de la cerradura de contacto. Las pantallas se apagan al cerrar el automóvil.

### Luces antiniebla

#### NOTA

Las normas de utilización de luces antiniebla varían de un país a otro.

### Luces antiniebla (opcional)

Los faros antiniebla se pueden encender en combinación ya sea con los faros o ya con las luces de posición/estacionamiento.

- Pulse el botón (4).

La luz del botón (4) se activa al encender los faros antiniebla.

### Luz antiniebla trasera

Las luces antiniebla traseras sólo se pueden encender en combinación ya sea con los faros o ya con los faros antiniebla.

- Pulse el botón (6).

El símbolo de control de la luz antiniebla trasera del instrumento combinado y la luz del botón (6) se activan al encender la luz antiniebla trasera.

### Tapa del depósito

Pulse el botón (5) para abrir la tapa del depósito de combustible cuando el automóvil está sin cerrar, véase la página 110.



## Palanca izquierda del volante

### Posiciones de la palanca del volante

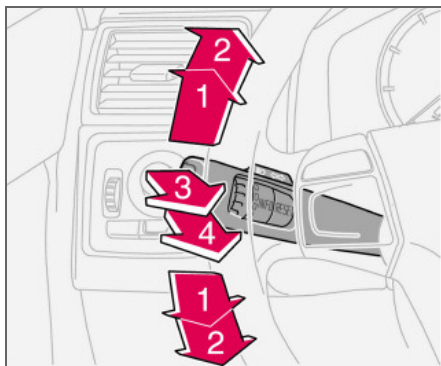

1. Secuencia intermitente corta, intermitentes
2. Secuencia intermitente continua, intermitentes
3. Ráfaga de luces largas
4. Conmutación de luces largas y de cruce, así como la luz de seguridad

### Intermitentes

#### Secuencia intermitente continua

- Lleve la palanca del volante hacia arriba o hacia abajo. (2).

La palanca se detiene en su posición final y se la hace retroceder a mano o automáticamente con el movimiento del volante.

#### Secuencia intermitente corta

- Lleve la palanca del volante hacia arriba o hacia abajo hasta la posición (1) y suéltela. Los intermitentes parpadean tres veces y la palanca del volante retorna a su posición inicial.

#### Conmutación de luces largas y de cruce

La llave de contacto tiene que estar en la posición II para que se puedan encender las luces largas.

- Gire el mando de las luces en el sentido de las agujas del reloj, véase la página 46.
- Lleve la palanca del volante hacia el volante hasta la posición final (4) y suelte.

#### Ráfaga de luces largas

- Lleve la palanca ligeramente hacia el volante hasta la posición (3).

Las luces largas se encienden hasta que se suelta la palanca.

#### Luz de seguridad

Una parte del alumbrado exterior puede mantenerse encendido y funcionar como luces de seguridad después de haber cerrado el automóvil. La duración es de 30 segundos<sup>1</sup>, pero puede cambiarse a 60 ó 90 segundos, véase la página 65.

- Saque la llave de la cerradura de encendido.

<sup>1</sup> Config. fábrica

- Lleve la palanca del volante hacia el volante hasta la posición final (4) y suelte.
- Salga del automóvil y cierre la puerta con llave.

### Ordenador de a bordo (opcional)

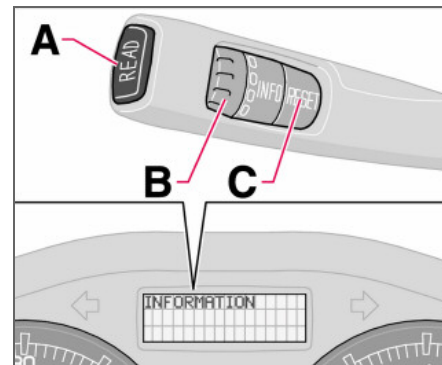

### Mandos

Para poder acceder a la información del ordenador, gire gradualmente la rueda selectora (B) hacia arriba o hacia abajo. Girando otra vez, se llega de nuevo a la posición inicial.



## Palanca izquierda del volante

### NOTA

Si aparece un mensaje de advertencia mientras se utiliza el ordenador, es necesario confirmar la recepción del mensaje. Para ello, pulse el botón **READ** (A), tras lo cual se regresará a la función del ordenador.

### Funciones

El ordenador de a bordo presenta la siguiente información:

- **VELOCIDAD MEDIA**
- **VELOCIDAD REAL MPH<sup>1</sup>**
- **CONSUMO ACTUAL**
- **CONSUMO MEDIO**
- **KILÓMETROS HASTA DEP. VACÍO**
- **STC/DSTC**, véase la página 121

### VELOCIDAD MEDIA

Cuando se desconecta el encendido, la velocidad media se almacena en la memoria y constituye la base del nuevo valor de velocidad media al reanudar la marcha. Se pone a cero con el botón **RESET** (C).

### VELOCIDAD REAL<sup>1</sup>

La velocidad actual se indica en mph.

<sup>1</sup> Algunos países.

### CONSUMO ACTUAL

El cálculo del consumo de combustible actual se realiza cada segundo. El dato indicado en la pantalla se actualiza con unos segundos de intervalo. Cuando el automóvil está parado, la pantalla muestra una serie de guiones: "----". Mientras está en marcha el proceso de regeneración<sup>2</sup>, el consumo de combustible puede aumentar, véase la página 111.

### CONSUMO MEDIO

Consumo medio de combustible desde la última puesta a cero (**RESET**). Cuando se desconecta el encendido, el consumo medio se almacena y queda guardado en la memoria hasta que la función se pone a cero. Se pone a cero con el botón **RESET** (C).

### NOTA

Si se utiliza un calefactor accionado con combustible, pueden producirse indicaciones incorrectas.

### KILÓMETROS HASTA DEP. VACÍO

El cálculo de la autonomía hasta depósito vacío se basa en el consumo medio durante los últimos 30 km. Cuando la autonomía hasta depósito vacío es inferior a 20 km, aparece en la pantalla el signo "----".

<sup>2</sup> Vale solamente para automóviles diésel con filtro de partículas.

### NOTA

La indicación puede ser ligeramente incorrecta si se produce una alteración del consumo de combustible causada, por ejemplo, por un cambio de la técnica de conducción o el uso de un calefactor accionado por combustible.

### Puesta a cero

- Seleccione **VELOCIDAD MEDIA** o **CONSUMO MEDIO**
- Mantenga pulsado el botón **RESET** (C) durante por lo menos cinco segundos para poner a cero la velocidad media y el consumo medio al mismo tiempo.

## Palanca derecha del volante

### Limpiaparabrisas

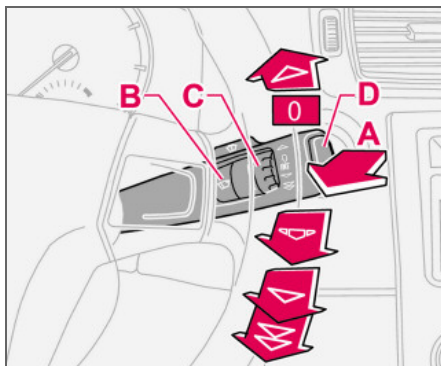

- A. Lavaparabrisas y lavafaros
- B. Sensor de lluvia – conexión/desconexión
- C. Rueda selectora
- D. Limpiacristales y lavacristales luneta trasera

### Limpiaparabrisas desconectados

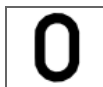

Los limpiaparabrisas están desconectados cuando la palanca está en la posición **0**.

### Barrido único

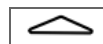

Desplace la palanca hacia arriba para efectuar un solo barrido.

### Barrido intermitente



La frecuencia de barrido puede ajustarse. Gire la rueda selectora (C) hacia arriba para aumentar la frecuencia de barrido. Gire hacia abajo para reducir la frecuencia.

### Barrido continuo

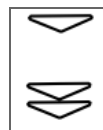

Los limpiaparabrisas barren a velocidad normal.

Los limpiaparabrisas barren a alta velocidad.

### ! IMPORTANTE

Utilice líquido de lavado en abundancia cuando los limpiaparabrisas limpian el parabrisas. El parabrisas debe estar mojado cuando están en funcionamiento los limpiaparabrisas.

### Lavaparabrisas/lavafaros

Desplace la palanca hacia el volante para activar los lavaparabrisas y los lavafaros. Después de soltar la palanca, los limpiaparabrisas hacen tres barridos.

### Lavado a alta presión de los faros (opcional en algunos mercados)

El lavado a alta presión de los faros consume grandes cantidades de líquido de lavado. Para ahorrar líquido de lavado, los faros se lavan de la siguiente manera:

Alumbrado de cruce conectado con el mando de las luces:

Los faros se lavan la primera vez que se activa el lavaparabrisas. A continuación, los faros se lavan solamente cada quinta vez, siempre que las activaciones del lavaparabrisas se produzcan a intervalos de diez minutos. Si el intervalo es superior a diez minutos, los faros se lavan cada vez.

Luces de posición/estacionamiento conectadas con el mando de las luces:

- Los faros Bi-Xenon se lavan solamente cada cinco activaciones del lavaparabrisas al margen del tiempo transcurrido.
  - Los faros halógenos no se lavan.
- El mando de las luces en la posición **0**:
- Los faros Bi-Xenon se lavan solamente cada cinco activaciones del lavaparabrisas al margen del tiempo transcurrido.
  - Los faros halógenos no se lavan.



## Palanca derecha del volante

### Limpiacristales y lavacristales luneta trasera

Desplace la palanca hacia adelante para iniciar el lavado y el barrido de la luneta del portón trasero. La escobilla hace algunos barridos después de terminar el lavado. El botón exterior de la palanca tiene tres posiciones:

Barrido intermitente:

- Pulse la sección superior del intermitente.

Velocidad normal:

- Pulse la sección inferior del intermitente.

Posición neutra:

- La función está desconectada.

### Limpiacristales – marcha atrás

Si se pone la marcha atrás cuando están activados los limpiaparabrisas delanteros, el limpiacristales de la luneta trasera adoptará la posición de barrido intermitente. Si el limpiacristales trasero ya está en funcionamiento a velocidad normal, no se produce ninguna modificación.

La función de barrido intermitente al hacer marcha atrás puede desconectarse. Póngase en contacto con un taller autorizado Volvo.

### Sensor de lluvia (opcional)

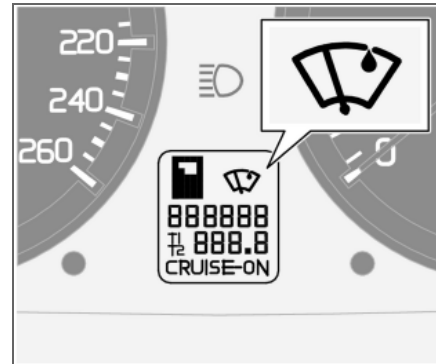

El sensor de lluvia detecta la cantidad de agua que cae sobre el parabrisas y activa los limpiaparabrisas de manera automática. La sensibilidad del sensor de lluvia se ajusta con la rueda selectora (C).

Gire la rueda selectora en sentido horario para aumentar la sensibilidad y en sentido contrario para reducirla. (Los limpiaparabrisas harán otro barrido cuando la rueda selectora se gira en sentido horario.)

### Conexión/Desconexión

Para conectar el sensor de lluvia, la llave de contacto debe estar en la posición **I** o **II** y la palanca del limpiaparabrisas en la posición **0**.

Conectar el sensor de lluvia:

- Pulse el botón (B). En la pantalla aparece un símbolo para indica la conexión del sensor.

Para desconectar el sensor, elija uno de los siguientes procedimientos:

- Pulse el botón (B)
- Desplace la palanca hacia abajo a otro programa de barrido. Si la palanca se desplace hacia arriba, el sensor de lluvia sigue activo, los limpiaparabrisas efectúan un barrido adicional y regresan a la posición del sensor de lluvia, cuando la palanca vuelve a la posición **0**.

El sensor de lluvia se desconecta automáticamente al extraer la llave del contacto de encendido, o bien cinco minutos después de desconectar el encendido.

### ! IMPORTANTE

Si lava el automóvil en un túnel de lavado: Desconecte el sensor de lluvia pulsando el botón (B) cuando la llave de contacto está en la posición **I** o **II**. De lo contrario, los limpiaparabrisas pueden activarse y sufrir daños.

### Rueda selectora

Ajuste la frecuencia de barrido con la rueda selectora al seleccionar la función de intermitencia del limpiaparabrisas o la sensibilidad a la lluvia al seleccionar el sensor de lluvia.



### Control de velocidad constante (opcional)

#### Conexión

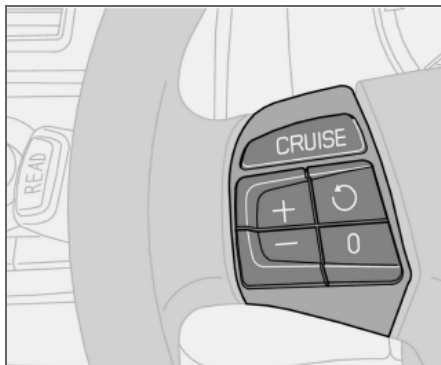

Los mandos del control de velocidad constante están situados en la parte izquierda del volante.

Ajuste de la velocidad de su preferencia:

- Pulse el botón **CRUISE**. En el instrumento combinado aparecerán las letras **CRUISE**.
- Pulse ligeramente las teclas + o - para fijar la velocidad de automóvil. En el instrumento combinado aparecerá el texto **CRUISE-ON**.

El control de velocidad constante no puede conectarse a velocidades inferiores a 30 km/h o superiores a 200 km/h.

#### Aumente o disminuya la velocidad

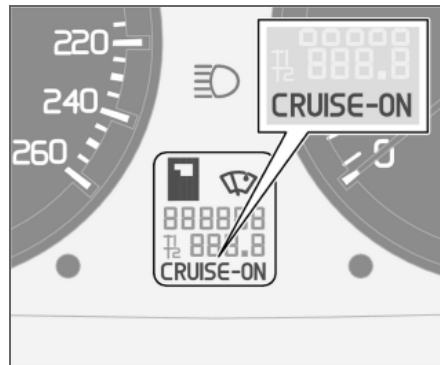

- Para aumentar o disminuir la velocidad fijada, pulse las teclas + o -. A continuación, la velocidad que tiene el automóvil cuando se suelta el botón quedará programada.

Una pulsación breve (menos de medio segundo) en + o - equivale a un cambio de velocidad de 1 km/h o 1,6 km/h<sup>1</sup>.

#### **i** NOTA

Un aumento momentáneo de la velocidad (menos de un minuto) con el pedal del acelerador como, por ejemplo, en un adelantamiento, no afecta al ajuste del control de velocidad constante. Cuando se suelta el pedal del acelerador, el automóvil vuelve a adoptar la velocidad programada.

#### Desconexión temporal

- Pulse **0** para desconectar temporalmente el control de velocidad constante. En el instrumento combinado aparecerá el texto **CRUISE**. La velocidad programada se guarda en la memoria después de una desconexión temporal.

El control de velocidad constante se desconecta automáticamente:

- si se pisa el pedal de freno o el embrague
- si la velocidad en subida desciende a menos de 25-30 km/h<sup>1</sup>
- el selector se coloca en la posición **N**
- al patinar o bloquearse las ruedas.
- si se produce un aumento temporal de la velocidad durante más de un minuto.

<sup>1</sup> Según tipo de motor.



### Control de velocidad constante (opcional)

#### Volver a la velocidad programada



–Pulse el botón para regresar a la velocidad previamente programada. En el instrumento combinado aparecerá el texto **CRUISE ON**.

#### Desconexión

- Pulse **CRUISE** para apagar el control de velocidad constante. El texto **CRUISE ON** se apagará en el instrumento combinado.



## 02 Instrumentos y mandos

### Teclado del volante (opcional)

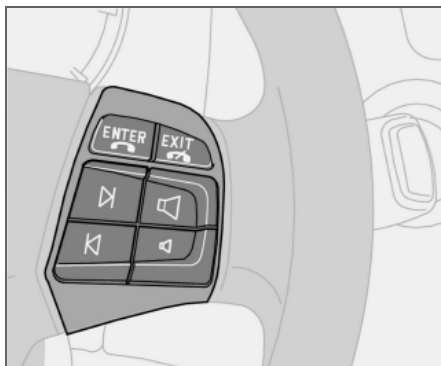

Las cuatro teclas inferiores del teclado del volante se utilizan tanto para la radio como para el teléfono. La función del botón depende del sistema que está activo. Con el teclado del volante puede alternar entre emisoras preseleccionadas, cambiar de pista de CD/MD y ajustar el volumen.

Mantenga pulsada una de las teclas de flecha para realizar un rebobinado rápido o buscar una emisora.

Para poder realizar ajustes en el sistema de audio, el teléfono debe estar conectado.

El teléfono debe estar conectado con el botón **ENTER** para poder controlar las funciones del teléfono con las flechas.

Para volver exclusivamente al sistema de Audio, pulse **EXIT**.



## Ajuste del volante, luces de emergencia

### Ajuste del volante

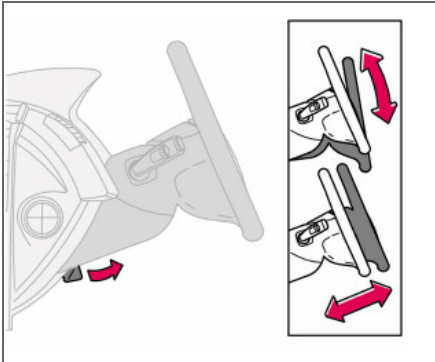

El volante puede ajustarse en altura y en profundidad.

- Empuje la palanca hacia el volante para soltar el volante.
- Ajuste el volante a su medida.
- Coloque la palanca en su posición inicial para fijar el volante. Si encuentra resistencia, ejerza cierta presión sobre el volante al mismo tiempo que desplaza la palanca.

### PRECAUCIÓN

Ajuste el volante antes de empezar a conducir, nunca mientras está conduciendo. Antes de iniciar la marcha, compruebe que el volante está fijo en su posición.

### Luces de emergencia

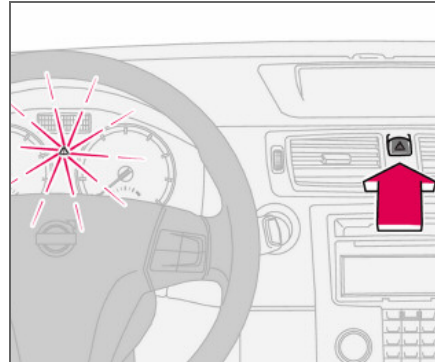

Utilice las luces de emergencia (destellan todos los indicadores de dirección) cuando el automóvil está parado en un lugar en el que puede suponer un peligro o un obstáculo para el tráfico. Pulse el botón para conectar esta función.

### NOTA

La normativa de uso de las luces de emergencia varía de un país a otro.





### Freno de estacionamiento, toma eléctrica

#### Freno de estacionamiento (Freno de mano)

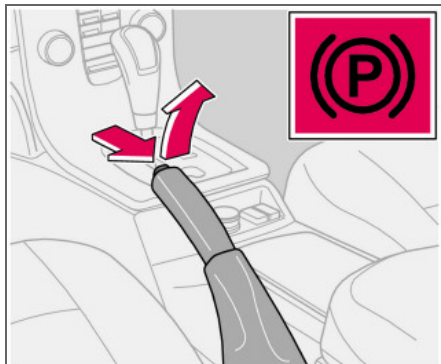

La palanca está situada entre los asientos delanteros.

#### **i** NOTA

El símbolo de advertencia del instrumento combinado se enciende sin importar la fuerza con la que se aplica el freno de estacionamiento.

#### Aplicación del freno de estacionamiento

- Pise a fondo el pedal del freno de servicio.
- Levante la palanca del freno estacionamiento hasta el máximo.

- Suelte el pedal del freno de servicio y compruebe que el automóvil no se mueve.
- Si el vehículo se pone en movimiento, tire de la palanca con mayor fuerza.
- Al aparcar el vehículo, ponga siempre el selector de marchas en **1** a (cajas de cambios manuales) o en **P** (cajas de cambios automáticas)

#### Estacionamiento en pendientes

Si aparca el automóvil cuesta arriba: gire las ruedas en sentido contrario al borde de la acera.

Si aparca el automóvil cuesta abajo: gire las ruedas hacia el borde de la acera.

#### Liberación del freno de estacionamiento

- Pise a fondo el pedal del freno de servicio.
- Levante ligeramente la palanca del freno de estacionamiento, pulse el botón, baje la palanca y suelte el botón.

#### Toma eléctrica del asiento trasero



El enchufe eléctrico se puede utilizar para distintos accesorios como, por ejemplo, un teléfono móvil o una nevera. Está prevista para 12 V. La intensidad de corriente máxima es de 10 A. La llave de contacto debe estar como mínimo en la posición **I** para que el enchufe pueda suministrar corriente.

#### Encendedor (opcional)

Introduzca el encendedor para conectarlo. Una vez concluida la función, el encendedor salta. Sáquelo y utilice la zona candente para encender.



## Elevallunas eléctricos

### Accionamiento

Los elevallunas eléctricos se accionan con los mandos de las puertas. Los elevallunas funcionan en la posición de encendido I y II. Después de detener el vehículo y haber sacado la llave de contacto, seguirá siendo posible abrir y cerrar las ventanillas durante cierto tiempo si no se abre ninguna de las puertas. Vigile el movimiento de los elevallunas.

Apertura de la ventanilla:

- Apriete la sección delantera del mando.

Cierre de la ventanilla:

- Levante la sección delantera del mando.

### Mando a distancia y botones de cierre

Para accionar los elevallunas eléctricos con botones de cierre y el mando a distancia, véase las páginas 94 y 101.

#### PRECAUCIÓN

Asegúrese de que los niños u otros ocupantes del automóvil no pongan las manos al cerrar las ventanillas. Preste especial atención si acciona las ventanillas de las puertas traseras desde la puerta del conductor o si cierra las ventanillas con el mando a distancia.

### Puerta del conductor

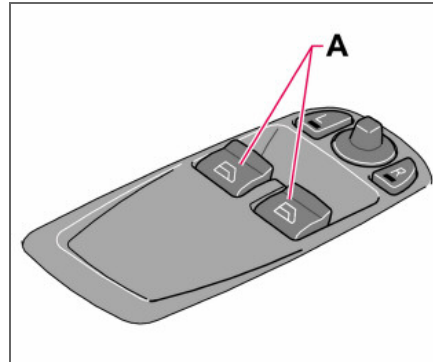

A. Mandos elevallunas delanteros

El conductor puede controlar ambos elevallunas desde su asiento.

Las ventanillas pueden abrirse y cerrarse de dos maneras:

#### Control manual

- Apriete ligeramente o levante alguno de los mandos (A). Los elevallunas subirán o bajarán mientras se accionen los mandos.

#### Control automático

- Apriete o levante alguno de los mandos (A) y, a continuación, suéltelo. Las ventanillas se abrirán o se cerrarán automáticamente.

Si algún objeto obstruye la ventanilla, el movimiento se interrumpe.

#### PRECAUCIÓN

La función que interrumpe el movimiento de las ventanillas en caso de obstrucción actúa tanto si el cierre es automático como si es manual, aunque no después de haberse disparado la protección antiobstrucciones.

#### PRECAUCIÓN

Si hay niños en el automóvil:

No olvide cortar la corriente de los elevallunas sacando la llave de contacto si el conductor sale del automóvil.

Asegúrese de que los niños u otros ocupantes del automóvil no pongan las manos al cerrar las ventanillas.



### Elevalunas eléctricos

#### Plaza del acompañante

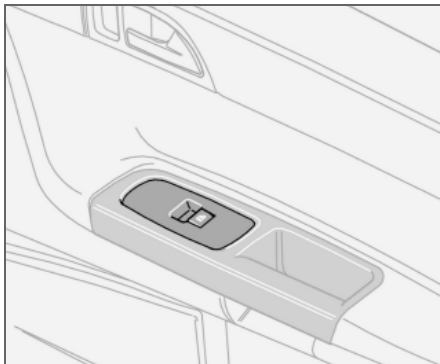

*Plaza del acompañante*

El mando de elevalunas de la plaza del acompañante sólo sirve para accionar la ventanilla de ese lado.



## Retrovisores

### Retrovisor interior

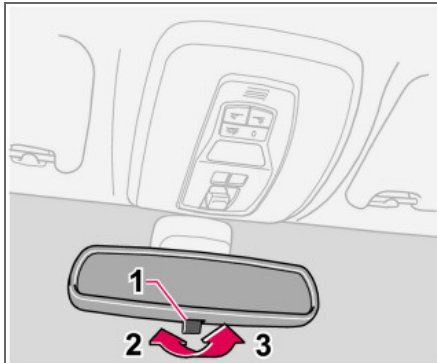

Si hay una luz muy intensa detrás del automóvil, esta luz puede ser reflejada por el espejo retrovisor y deslumbrar al conductor. Accione el mando cuando resulte molesta la luz que hay detrás del automóvil.

### Sistema antideslumbramiento

1. Mandos del sistema antideslumbramiento
2. Posición normal
3. Posición atenuada.

### Antideslumbramiento automático (opcional)

Si hay una luz muy intensa detrás del automóvil, la función antideslumbramiento se activa automáticamente. El mando (1) no está incluido en retrovisores con sistema antideslumbramiento automático.

### Retrovisor interior con brújula (opcional en algunos mercados)

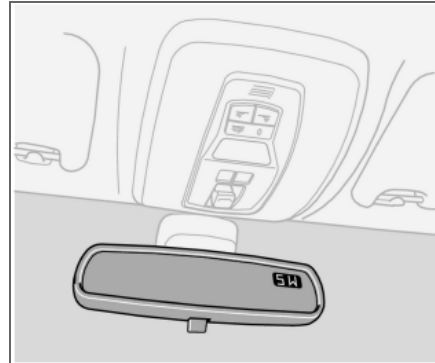

En la esquina superior derecha del retrovisor hay un display que indica el rumbo del automóvil. Pueden aparecer ocho puntos cardinales con abreviaturas en inglés: **N** (norte), **NE** (noroeste), **E** (este), **SE** (sudeste), **S** (sur), **SW** (sudoeste), **W** (oeste) y **NW** (noroeste).

### Calibrado de la brújula

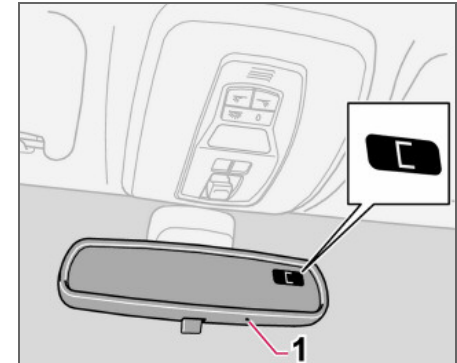

La tierra está dividida en 15 zonas magnéticas. La brújula está ajustada para la zona geográfica en la que fue entregado el automóvil. La brújula debe calibrarse si el automóvil se desplaza atravesando varias zonas magnéticas.

- Detenga el automóvil en una gran superficie abierta, con el motor al ralentí.
- Mantenga pulsado el botón (1) durante como mínimo 6 segundos. A continuación aparecerá el signo **C** (el botón está oculto, por lo que debe utilizarse, por ejemplo, un clip para pulsarlo).
- Mantenga pulsado el botón (1) durante como mínimo 3 segundos. Aparecerá el número de la zona magnética actual.

## Retrovisores

- Pulse varias veces el botón (1) hasta que aparezca la zona magnética deseada (1-15), consulte el mapa de zonas magnéticas para brújula.
- Espere a que vuelva a aparecer en la pantalla el signo C.
- Después, pulse el botón durante 9 segundos y seleccione L para automóviles con volante a la izquierda y R, para los que tienen el volante a la derecha.

Conduzca lentamente haciendo un círculo a una velocidad máxima de 10 km/h hasta que vuelva a indicarse el rumbo en la pantalla, lo que indica que el calibrado ha terminado.

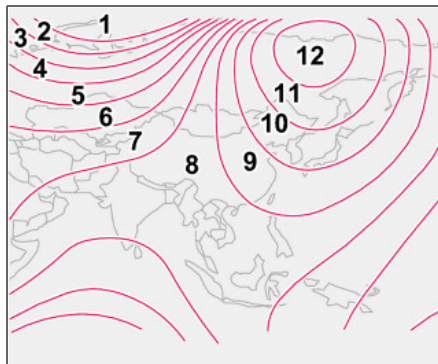

Zonas magnéticas, Asia.

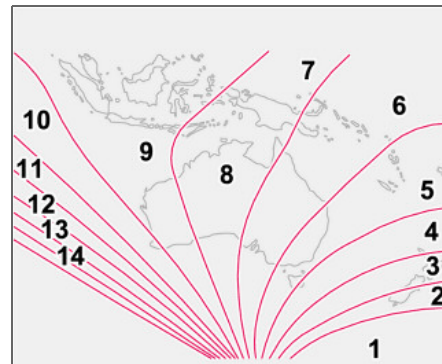

Zonas magnéticas, Australia.

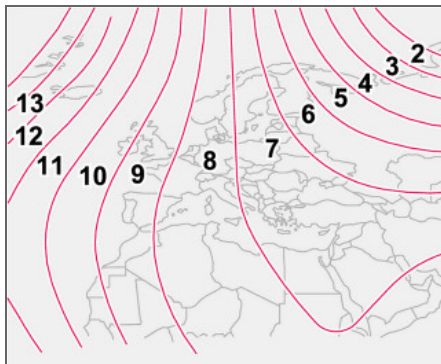

Zonas magnéticas, Europa.

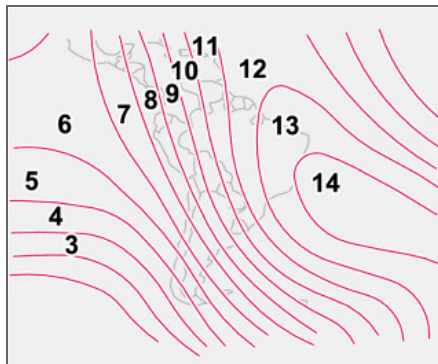

Zonas magnéticas, Sudamérica.

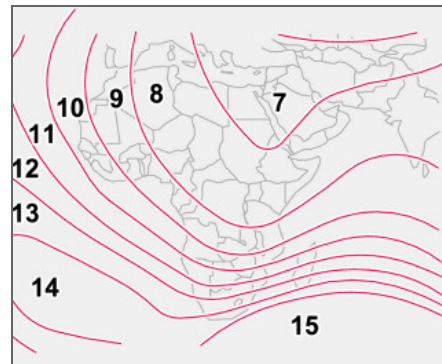

Zonas magnéticas, África.



## Retrovisores

### Retrovisores exteriores

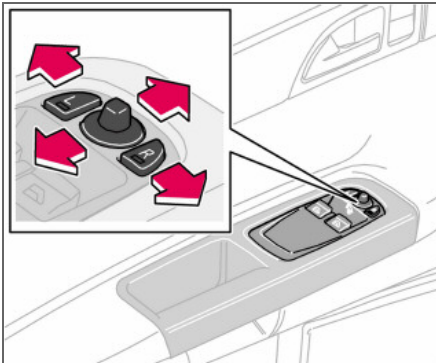

Los mandos para ajustar los dos retrovisores exteriores están situados en el extremo delantero del apoyabrazos del conductor. Los retrovisores pueden accionarse con el encendido en la posición I y II.

- Pulse el botón **L** para ajustar el retrovisor izquierdo o el botón **R** para ajustar el derecho. La luz del botón se enciende.
- Ajuste la posición con la palanca de ajuste situada en el centro.
- Pulse una vez el botón **L** o **R**. La luz se apaga.

### Retrovisores exteriores plegables (opcional)

Para aparcar o conducir en espacios estrechos, los retrovisores pueden plegarse. Esto puede hacerse con el encendido en la posición I y II.

#### Plegar los retrovisores

- Pulse los botones **L** y **R** al mismo tiempo.
- Suelte los botones. Los retrovisores se paran automáticamente cuando están completamente plegados.



#### IMPORTANTE

No utilice rasquetas para quitar el hielo de los retrovisores, puesto que los cristales pueden rayarse. Utilice en lugar de ello la función de desempañado, véase la página 71.



#### PRECAUCIÓN

Los retrovisores son de tipo granangular para ofrecer una buena visión panorámica. Sin embargo, puede dar la sensación de que los objetos reflejados se encuentran a mayor distancia de lo que realmente están.

#### Desplegar los espejos

- Pulse los botones **L** y **R** al mismo tiempo.

- Suelte los botones. Los retrovisores se paran automáticamente cuando están completamente desplegados.

#### Reposición a la posición neutra

Los espejos que han sido desplazados de su posición como consecuencia de una acción externa, han de ser repuestos a la posición neutra para que funcione el plegado o el desplegado eléctrico.

- Pliegue los retrovisores con los botones **L** y **R**.
- Despliegue de nuevo los retrovisores con los botones **L** y **R**. A continuación, los retrovisores están repuestos en posición neutra.

#### Luz de aproximación con retardo y luz de seguridad

La lámpara de los retrovisores (opcional) se enciende cuando se activa la luz de aproximación o la luz de seguridad.

#### Sistema de información de puntos ciegos BLIS (opcional)

BLIS es un sistema de información que en algunas circunstancias ayuda a advertir al conductor de vehículos que circulan en el mismo sentido que el automóvil en el ángulo muerto de los retrovisores, véase la página 125.

### Techo solar eléctrico (opcional)

#### Posiciones de apertura

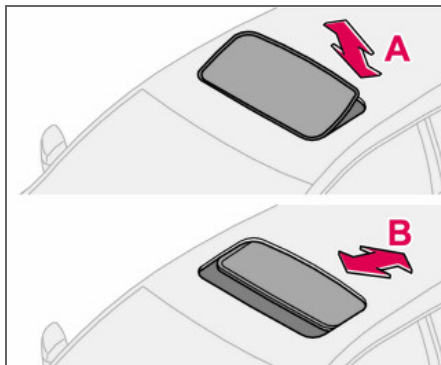

El panel de control del techo solar está situado en el techo. El techo solar puede abrirse en dos posiciones:

- A. Posición de ventilación, parte trasera hacia arriba
- B. Posición de desplazamiento, hacia atrás/hacia adelante

La llave de contacto debe estar en la posición I o II.

#### PRECAUCIÓN

Si hay niños en el automóvil:

Corte el suministro de corriente al techo solar sacando la llave de contacto si el conductor sale del automóvil.

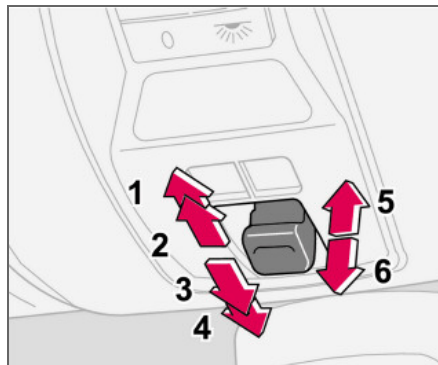

1. Apertura, automática
2. Apertura, manual
3. Cierre, manual
4. Cierre, automático
5. Apertura, posición de ventilación
6. Cierre, posición de ventilación

#### Posición de ventilación

##### Abrir:

- Desplace la parte trasera del mando (5) hacia arriba.

##### Cierre:

- Desplace la parte trasera del mando (6) hacia abajo.

De la posición de ventilación a la posición de apertura máxima:

- Desplace el mando hacia atrás hasta el tope (1) y suelte.

#### Posición de desplazamiento

##### Control automático

- Desplace el mando más allá de la posición de punto de resistencia (2) hasta el tope trasero (1) o más allá de la posición de punto de resistencia (3) hasta el tope delantero (4) y suelte el mando. El techo solar se abre/se cierra por completo.

##### Control manual

##### Abrir:

- Desplace el mando hacia atrás hasta el punto de resistencia (2). El techo solar se desplaza hacia la posición de apertura máxima mientras se mantiene apretado el mando.

##### Cierre:

- Desplace el mando hacia adelante hasta el punto de resistencia (3). El techo solar se desplaza hacia la posición de apertura máxima mientras se mantiene apretado el mando.

#### PRECAUCIÓN

La protección antiobstrucciones del techo solar sólo funciona si el cierre es automático y no si es manual.



## Techo solar eléctrico (opcional)

### Cierre con mando a distancia o botón de cierre

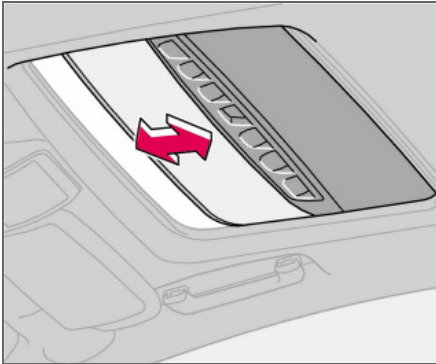

- Mantenga pulsado el botón de cierre durante dos segundos para cerrar el techo solar y las ventanillas. Las puertas se cierran.

Si es necesario interrumpir el cierre:

- Pulse de nuevo el botón de cierre.

### PRECAUCIÓN

Compruebe que los niños u otros ocupantes del vehículo no se pillen los dedos al cerrar el techo solar con el mando a distancia. Vigile el movimiento de del techo solar.

### Cortinilla

El techo solar lleva incorporada una cortinilla interior que puede correrse a mano. Al abrir el techo solar, la cortinilla se corre automáticamente hacia atrás. Sujete el asidero y corra la cortinilla hacia adelante para cerrarla.

### Protección antiobstrucciones

El techo solar dispone de una protección antiobstrucciones que se activa si algún objeto obstruye la tapa del techo solar. En caso de obstrucción, el techo solar se detiene y, a continuación, se abre automáticamente hasta la última posición de apertura.

### PRECAUCIÓN

La protección antiobstrucciones del techo solar sólo funciona si se cierra de manera automática, no de manera manual.

Asegúrese de que los niños no se pillen los dedos al cerrar el techo solar.



## Configuración personal

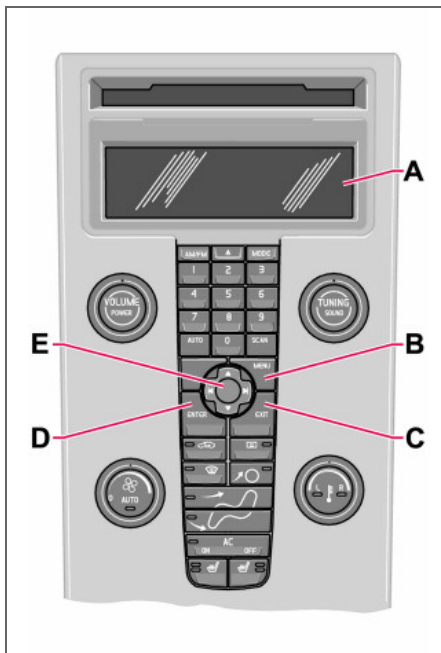

Panel de control.

### Configuraciones posibles

Algunas de las funciones del automóvil admiten configuraciones personales. Sobre todo, las funciones de cierre, climatización y audio. Para las funciones de audio, véase la página 196.

#### Panel de control

A. Display

B. MENU

C. EXIT

D. ENTER

E. Navegación

#### Uso

Los ajustes aparecen mostrados en la pantalla (A).

Abra el menú para introducir los ajustes:

- Pulse **MENU** (B).
- Desplácese, por ejemplo, a **Ajustes del vehículo** con el botón de navegación (E).
- Pulse **ENTER** (D).
- Seleccione una opción con el botón de navegación (E).
- Active la opción con **ENTER**.

Cerrar el menú:

- Mantenga pulsado el botón **EXIT** (C) durante un segundo.

### Ajustes del climatizador

#### Ajuste del ventilador en el modo automático

En automóviles equipados con ECC, puede ajustarse la velocidad del ventilador en el modo AUTO:

- Seleccione entre **Bajo**, **Normal** y **Alto**.

#### Temporizador de recirculación

Cuando el temporizador está activo, el aire se recircula en el habitáculo durante 3 – 12 minutos, en función de la temperatura exterior.

- Seleccione **On/Off** para determinar si el temporizador de recirculación debe estar activo o no.

#### Reponer todos los valores

Restituye los valores originales de las funciones de climatización.

### Ajustes del vehículo

#### Indicación de apertura, alumbrado

Cuando se abre el automóvil con el mando a distancia, puede determinarse que los intermitentes del vehículo destellen una vez. Dispone de las opciones **On/Off**.



## Configuración personal

### Indicación de cierre, alumbrado

Cuando se cierra el automóvil con el mando a distancia, puede determinarse que los intermitentes del vehículo destellen una vez. Dispone de las opciones **On/Off**.

### Cierre automático – puertas

Cuando la velocidad del vehículo supera los 7 km/h, las puertas y el portón trasero pueden cerrarse automáticamente. Dispone de las opciones **On/Off**.

### Apertura de puertas

Dispone de dos opciones de apertura:

- **Todas las puertas** – las dos las puertas y el portón trasero se abren con una pulsación en el mando a distancia.
- **Apertura en dos etapas** – la puerta del conductor se abre con una pulsación en el mando a distancia. Con otra pulsación, se abre la puerta del acompañante y el portón trasero.

### Apertura de puerta sin llave

- **Todas las puertas** – las dos puertas y el portón trasero se abren al mismo tiempo.
- **Una de las puertas delanteras** – una de las puertas o el portón trasero puede cerrarse independientemente.

### Luz de aproximación

Seleccione el tiempo en que deben estar encendidas las luces del automóvil pulsando el

botón de la función de luz de aproximación del mando a distancia. Dispone de las siguientes opciones: **30/60/90 segundos**.

### Luz de seguridad

Seleccione el tiempo que han de estar encendidas las luces del automóvil al desplazar hacia atrás la palanca izquierda del volante después de haber sacado la llave de contacto. Dispone de las siguientes opciones: **30/60/90 segundos**.

### Información

- **El número VIN** (Vehicle Identification Number) es el número de identificación exclusivo del automóvil.
- **Número de llaves**. Aquí se indica la cantidad de llaves registradas para el automóvil.

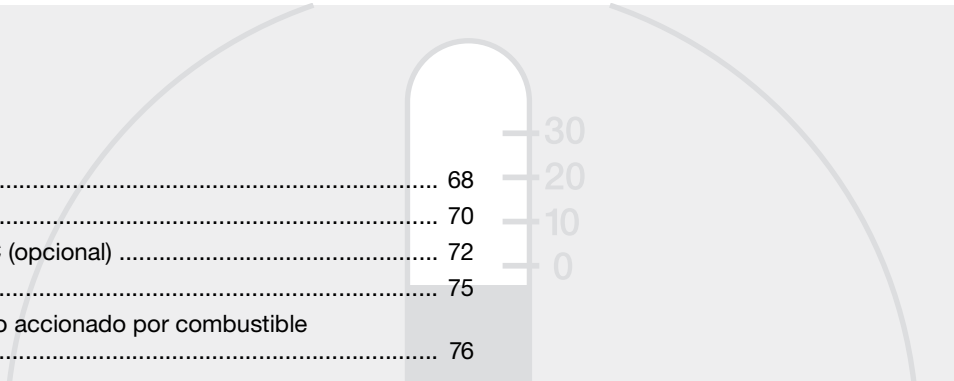

Información general sobre la climatización.....	68
Climatizador manual, A/C .....	70
Climatizador electrónico, ECC (opcional) .....	72
Distribución del aire .....	75
Calefactor de estacionamiento accionado por combustible (opcional).....	76

CLIMATIZACIÓN



03





### Información general sobre la climatización

#### Aire acondicionado

El climatizador enfría o calienta y deshumedece el aire del habitáculo. El automóvil está equipado con regulación manual (A/C) o automática (ECC) de la climatización.

#### NOTA

El aire acondicionado puede desconectarse, pero se debe mantener encendido para lograr una óptima calidad de aire en el habitáculo y evitar que las lunas se empañen de vaho.

#### Vaho en la parte interior de las ventanillas

Reduzca el problema de que los cristales se empañen por dentro limpiando las ventanillas. Utilice un limpiacristales normal.

#### Hielo y nieve

Elimine el hielo y la nieve de la toma de aire del climatizador (la ranura entre el capó y el parabrisas).

#### Localización de averías y reparación

Para la localización de averías y reparación del climatizador diríjase siempre a un taller autorizado Volvo.

#### Fluido refrigerante

El climatizador lleva el fluido refrigerante R134a que no contiene cloro, por lo que no afecta a la capa de ozono. Al cambiar o añadir más fluido, utilice exclusivamente el R134a. Confíe este trabajo a un taller autorizado Volvo.

#### Filtro de habitáculo

Todo el aire que entra en el habitáculo del automóvil se depura con un filtro. Este filtro debe cambiarse periódicamente. Siga el intervalo de cambio recomendado del programa de servicio de Volvo. Al conducir en ambientes muy contaminados, puede ser necesario cambiar el filtro con mayor frecuencia.

#### NOTA

Existen diferentes tipos de filtro de habitáculo. Asegúrese de instalar el filtro correcto.

#### Display

Encima del panel de climatización hay un display. En este display se visualizan los ajustes de climatización.

#### Configuración personal

En el climatizador, pueden ajustarse dos funciones:

- Velocidad del ventilador en el modo **AUTO** (sólo automóviles con ECC).
- Recirculación del aire del habitáculo regulada por temporizador.

Para ver información sobre cómo efectuar estos ajustes, consulte la pág. 64.



## Información general sobre la climatización

### Difusores de ventilación del salpicadero

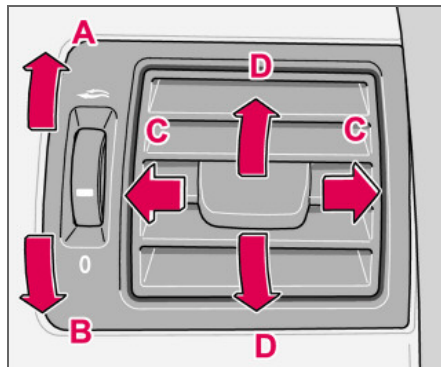

A. Abierto

B. Cerrado

C. Orientación del aire en sentido horizontal

D. Orientación del aire en sentido vertical

Oriente los difusores laterales hacia las ventanillas para desempañar las ventanillas delanteras.

Clima frío: Cierre las boquillas centrales para obtener el mejor confort de climatización y desempañado.

### ECC (opcional)

#### Temperatura real

La temperatura seleccionada corresponde a la sensación física que impera en el interior y el exterior del automóvil teniendo en cuenta la velocidad del aire, la humedad, la exposición al sol, etc.

#### Ubicación de los sensores:

- El sensor solar está situado en la parte superior del salpicadero.
- El sensor de temperatura del habitáculo está situado detrás del panel del climatizador.

#### **i** NOTA

No tape ni bloquee los sensores con ropa u otros objetos.

#### Ventanillas y techo solar

Para que el aire acondicionado funcione satisfactoriamente, las ventanillas laterales y el techo solar deben estar cerrados.

#### Aceleración

Al acelerar a fondo, el sistema de aire acondicionado se desconecta temporalmente. Podrá sentir entonces una subida transitoria de la temperatura.



## Climatizador manual, A/C

### Panel de control

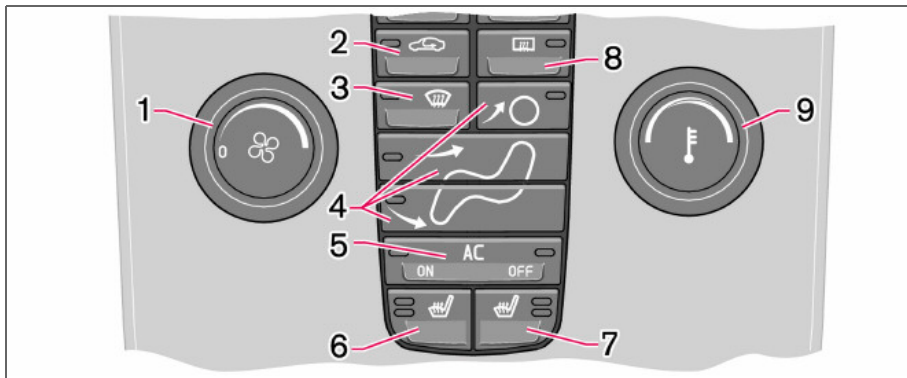

1. Ventilador
2. Recirculación
3. Desempañador
4. Distribución del aire
5. A/C – Conexión/Desconexión (ON/OFF)
6. Asiento delantero izquierdo con calefacción
7. Asiento delantero derecho con calefacción
8. Desempañadores de la luneta trasera y de los retrovisores exteriores
9. Temperatura

### Funciones

#### 1. Ventilador

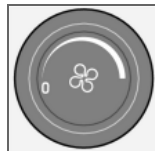

Aumente o reduzca la velocidad del ventilador girando el mando.

Si gira el mando hacia la izquierda y desaparece de la pantalla la indicación del

ventilador, se desconectan el ventilador y el aire acondicionado. En la pantalla aparece el símbolo del ventilador y las letras **OFF**.

#### 2. Recirculación



La recirculación impide la entrada de aire contaminado, gases de escape, etc. en el habitáculo. El aire del habitáculo recircula. No entra en el vehículo aire del exterior. Si se selecciona la recirculación (junto con el equipo de aire acondicionado), el habitáculo tarda menos en enfriarse en climas cálidos. Si el aire del automóvil recircula durante mucho tiempo, hay riesgo de que los cristales se empañen.



## Climatizador manual, A/C

### Temporizador

Con la función del temporizador conectada (cuando se ha seleccionado la función de recirculación), se reduce el riesgo de formación de hielo, vaho y aire viciado. Véase la página 64 para conectar/desconectar la función. Si se selecciona el programa Desempañador (3), se desconecta la recirculación.

### 3. Desempañador



Se utiliza para eliminar rápidamente el vaho y el hielo del parabrisas y las ventanillas laterales. Las ventanillas reciben aire a alta velocidad. La luz del botón del desempañador se enciende cuando esta función está conectada.

Al conectar la función del desempañador, el aire del habitáculo se deshumedece al máximo de la siguiente manera:

- el aire acondicionado (A/C) se conecta automáticamente (puede desconectarse con el botón A/C (5))
- la recirculación se desconecta automáticamente.

Cuando se desconecta la función del desempañador, el climatizador vuelve a adoptar los ajustes anteriores.

### 4. Distribución del aire



Pulsando los botones de distribución de aire, puede regular a su voluntad la distribución del aire hacia las ventanillas, el habitáculo y el suelo.

En la pantalla situada encima del panel del climatizador aparece un símbolo y la luz del botón correspondiente se enciende para indicar la función seleccionada. Véase la tabla en la página 75.

### 5. A/C – Conexión/Desconexión

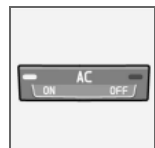

**ON:** El aire acondicionado está conectado. El sistema se regula automáticamente. De esta manera, el aire que entra se enfría y deshumedece.

**OFF:** El aire acondicionado está desconectado.

Al conectar la función del desempañador, el aire acondicionado se conecta automáticamente (puede desconectarse con el botón A/C).

### 6. y 7. Asientos delanteros con calefacción eléctrica



(opcional en algunos mercados)

- Calefacción máxima  
Pulse el botón una vez, se encienden las dos luces.

- Calefacción normal  
Pulse el botón dos veces, se enciende una de las luces.
- Calefacción desconectada  
Pulse el botón tres veces, no se enciende ninguna de las luces.

### 8. Desempañadores de la luneta trasera y de los retrovisores exteriores



Utilice la función de calefacción eléctrica para hacer desaparecer el hielo y el vaho de la luneta trasera y los retrovisores.

Si pulsa el interruptor una vez, se inicia el calentamiento de la luneta trasera y los retrovisores al mismo tiempo. La luz del interruptor se enciende para indicar que la función está activa. La calefacción de los retrovisores se desconecta automáticamente después de unos 6 minutos y la de la luneta trasera al cabo de unos 12 minutos.

### 9. Temperatura

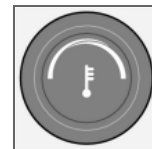

Seleccione refrigeración o calefacción en el lado del conductor y el lado del pasajero.





## 03 Climatización

### Climatizador electrónico, ECC (opcional)

#### Panel de control

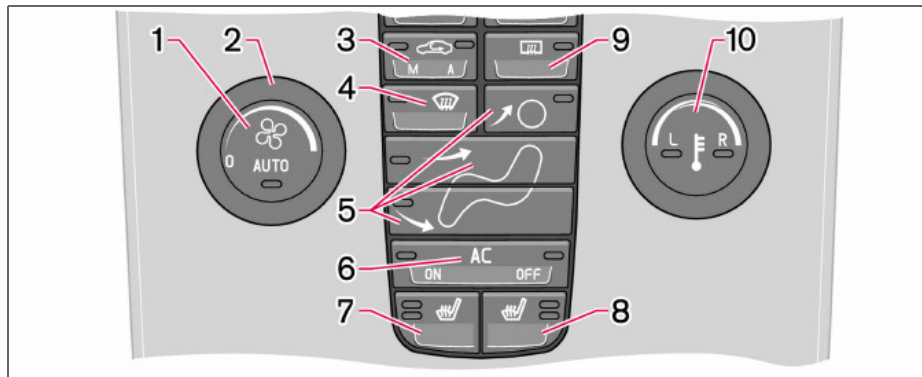

#### 1. **AUTO**

2. Ventilador

3. Recirculación/Sistema de calidad de aire

4. Desempañador

5. Distribución del aire

6. A/C – Conexión/Desconexión (**ON/OFF**)

7. Calefacción del asiento delantero izquierdo

8. Calefacción del asiento delantero derecho

9. Desempañadores de la luneta trasera y de los retrovisores exteriores

10. Selector de temperatura

#### Funciones

##### 1. **AUTO**

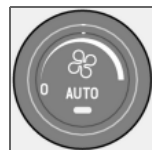

La función **AUTO** regula automáticamente el climatizador para obtener la temperatura seleccionada. La función automática regula la temperatura, el aire acondicionado, la velocidad del

ventilador, la recirculación y la distribución del aire. Al seleccionar una o varias funciones manuales, las demás funciones siguen regulándose automáticamente. Cuando se pulsa el botón **AUTO**, se desconectan todos los ajus-

tes manuales. En la pantalla aparece el texto **CLIMAT AUTOM.**

##### 2. **Ventilador**

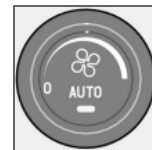

Gire el mando para aumentar o reducir la velocidad del ventilador. Si se selecciona el modo **AUTO**, la velocidad de ventilación se regula automáticamente. La velocidad ajustada anteriormente

se desconecta.



## Climatizador electrónico, ECC (opcional)

### NOTA

Si gira el mando hacia la izquierda y desaparece de la pantalla la indicación del ventilador, se desconectan el ventilador y el aire acondicionado. En la pantalla aparece el símbolo del ventilador y las letras **OFF**.

### 3. Recirculación



La función se selecciona para impedir la entrada de aire contaminado, gases de escape etc. en el habitáculo. El aire del habitáculo recircula, es decir, no entra en el

automóvil aire del exterior cuando la función está conectada. Si el aire del automóvil recircula durante mucho tiempo, hay riesgo de que los cristales se empañen.

### Temporizador

Con la función del temporizador conectada (cuando se ha seleccionado la función de recirculación), se reduce el riesgo de formación de hielo, vaho y aire viciado. Para conectar/desconectar la función, véase Configuración personal en la página 64.

### NOTA

Al seleccionar el desempañador (4), se desconecta siempre la recirculación.

### 3. Sistema de calidad de aire (opcional)



(el mismo botón que la recirculación)

El sistema de calidad de aire está compuesto por un multifiltro y un sensor. El filtro separa los gases y las partículas

para reducir la concentración de olores y contaminaciones en el habitáculo. Cuando el sensor detecta aire exterior contaminado, la toma de aire se cierra y el aire recircula en el habitáculo. Cuando el sensor de calidad de aire está conectado, se enciende la luz verde **(A)** del botón.

Conexión del sensor de calidad de aire

- Pulse el botón **AUTO** (1) para conectar el sensor de calidad de aire (ajuste normal).  
O bien:
- Seleccione una de estas tres funciones pulsando varias veces el botón de recirculación:
- El sensor de calidad de aire se conecta – se enciende la luz **(A)**.
- La recirculación permanece desconectada, a menos que sea necesaria para enfriar el aire en climas cálidos – no se enciende ninguna de las luces.
- La recirculación se conecta – se enciende la luz **(M)**.

Tenga en cuenta lo siguiente:

- Por regla general, conviene tener siempre conectado el sensor de calidad de aire.
- En climas fríos la recirculación funciona de forma limitada para evitar que se empañen las ventanillas.
- Se recomienda, sin embargo, desconectar el sensor de calidad de aire si se empañan los cristales.
- Si se empañan los cristales, utilice también las funciones de desempañador del parabrisas y las ventanillas y de la luneta trasera.

### 4. Desempañador



Se utiliza para eliminar rápidamente el vaho y el hielo del parabrisas y las ventanillas laterales. Las ventanillas reciben aire a alta velocidad. La luz del botón del desempañador se enciende cuando esta función está conectada.

Al conectar la función del desempañador, el aire del habitáculo se deshumedece al máximo de la siguiente manera:

- el aire acondicionado (A/C) se conecta automáticamente (puede desconectarse con el botón **A/C** (6))
- la recirculación se desconecta automáticamente.



## Climatizador electrónico, ECC (opcional)

Cuando se desconecta la función del desempañador, el climatizador vuelve a adoptar los ajustes anteriores.

### 5. Distribución del aire



Pulsando los botones de distribución de aire, puede regular a su voluntad la distribución del aire hacia las ventanillas, el habitáculo y el suelo.

En la pantalla situada encima del panel del climatizador aparece un símbolo y la luz del botón correspondiente se enciende para indicar la función seleccionada.

Véase la tabla en la página 75.

### 6. A/C – Conexión/Desconexión (ON/OFF)

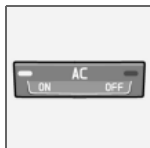

**ON:** El aire acondicionado está conectado. El sistema se regula automáticamente. De esta manera, el aire que entra se enfría y deshumedece.

**OFF:** El aire acondicionado está desconectado.

Al conectar la función del desempañador, el aire acondicionado se conecta automáticamente (puede desconectarse con el botón **A/C**).

### 7 y 8. Asientos delanteros con calefacción eléctrica



(opcional en algunos mercados)

Para calentar un asiento delantero, proceda de la siguiente manera:

- Calefacción máxima: Pulse el botón una vez – se encienden las dos luces.
- Calefacción normal: Pulse el botón dos veces – se enciende una de las luces.
- Calefacción desconectada: Pulse el botón tres veces – no se enciende ninguna de las luces.

### 9. Desempañadores de la luneta trasera y de los retrovisores exteriores



Utilice la función de calefacción eléctrica para hacer desaparecer el hielo y el vaho de la luneta trasera y los retrovisores.

Si pulsa el interruptor una vez, se inicia el calentamiento de la luneta trasera y los retrovisores al mismo tiempo. La luz del interruptor se enciende para indicar que la función está activa. La calefacción de los retrovisores se desconecta automáticamente

después de unos 6 minutos y la de la luneta trasera al cabo de unos 12 minutos.

### 10. Selector de temperatura



La temperatura del lado del conductor y del lado del acompañante puede ajustarse independientemente.

Si pulsa el botón una vez, se activa sólo uno de los lados.

Si pulsa otra vez, se activa el otro lado. Una tercera pulsación, activa ambos lados.

El lado activo se indica con la luz del botón y en la pantalla situada encima del panel del climatizador.

Al arrancar el vehículo se mantiene el último ajuste realizado.











### NOTA

La refrigeración/calefacción no puede acelerarse seleccionando una temperatura superior/inferior a la que realmente se desea.



## Distribución del aire

Distribución del aire	Utilice esta opción:	Utilice esta opción:	Distribución del aire	Utilice esta opción:	
	<p>Aire hacia las ventanillas. Pasa algo de aire por los difusores de ventilación. El aire no recircula. El aire acondicionado está siempre conectado.</p>	<p>Para eliminar con rapidez el hielo y el vaho.</p>		<p>Aire hacia el piso y las ventanillas. Pasa algo de aire por los difusores de ventilación del salpicadero.</p>	<p>Para ofrecer un ambiente agradable y un desempañado eficaz en climas fríos o húmedos.</p>
	<p>Aire hacia el parabrisas y las ventanillas laterales. Pasa algo de aire por los difusores de ventilación.</p>	<p>Para evitar la formación de vaho y hielo en climas fríos y húmedos. (Velocidad de ventilación no demasiado baja.)</p>		<p>Aire hacia el suelo y por los difusores de ventilación del salpicadero.</p>	<p>En días de sol con bajas temperaturas exteriores.</p>
	<p>Flujo de aire hacia las ventanillas y por los difusores de ventilación del salpicadero.</p>	<p>Para ofrecer buen confort en climas cálidos y secos.</p>		<p>Aire hacia el piso. Pasa algo de aire por los difusores de ventilación del salpicadero y hacia las ventanillas.</p>	<p>Para calentar el aire alrededor de los pies.</p>
	<p>Flujo de aire a la altura de la cabeza y el pecho desde los difusores de ventilación del salpicadero.</p>	<p>Para ofrecer una refrigeración eficaz en climas cálidos.</p>		<p>Flujo de aire hacia las ventanillas desde los difusores de ventilación del salpicadero y hacia el suelo.</p>	<p>Para enfriar el aire alrededor de los pies o calentar la parte superior del habitáculo en climas fríos o climas cálidos y secos.</p>

## Calefactor de estacionamiento accionado por combustible (opcional)

### Información general sobre calefactores

El calefactor de estacionamiento puede activarse automáticamente o programarse para dos tiempos de arranque diferentes con **TEMPOR. 1** y **TEMPOR. 2**. El tiempo de arranque se define como la hora en que concluye el calentamiento del automóvil. El sistema electrónico del automóvil determina el momento en que debe iniciarse la calefacción en función de la temperatura exterior. Si la temperatura exterior sobrepasa los 25 °C, el calefactor no se activará. Cuando la temperatura es inferior a -10 °C, el tiempo de funcionamiento máximo del calefactor es de 60 minutos.

### Estacionamiento en pendiente

Si aparca en una pendiente muy inclinada, coloque el automóvil de manera que el frente señale hacia abajo para asegurar el suministro de combustible al calefactor de estacionamiento.

### PRECAUCIÓN

Quando se utiliza un calefactor de gasolina o gasóleo, el automóvil debe estar al aire libre.

### PRECAUCIÓN

Desconecte el calefactor accionado por combustible antes de empezar a repostar. El combustible derramado en el suelo puede inflamarse.

Compruebe en la pantalla de información que el calefactor está apagado. Cuando el calefactor está en funcionamiento, aparece en la pantalla de información el texto **CAL. EST. ON**.



Placa de advertencia en la tapa del depósito.

### Conexión del calefactor

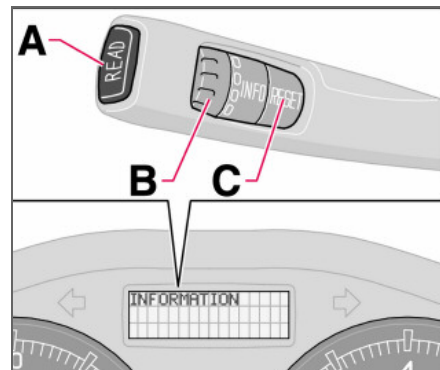

- Indique la hora en que va a utilizarse el automóvil. Pulse **RESET** (C) para programar las horas y los minutos.
- Mantenga pulsado el botón **RESET** (C) hasta que se active el temporizador.

### Activación directa del calefactor

- Pase con la rueda selectora (B) a **ARRANQUE DIRECTO**.
- Pulse **RESET** (C) para acceder a las opciones **ON** y **OFF**.
- Seleccione **ON**. A continuación, el calefactor estará conectado durante 60 segundos. El calentamiento del habitáculo se inicia en cuanto el refrigerante del motor alcance una temperatura de 30 °C.



## Calefactor de estacionamiento accionado por combustible (opcional)

### Desconexión inmediata del calefactor

- Pase con la rueda selectora (B) a **ARRANQUE DIRECTO**.
- Pulse **RESET** (C) para acceder a las opciones **ON** o **OFF**.
- Seleccione **OFF**.

### NOTA

El automóvil puede ser arrancado y conducido mientras el calefactor de estacionamiento aún está en marcha.

### Batería y combustible

Si la carga de la batería no es satisfactoria o el nivel de combustible es demasiado bajo, el calefactor de estacionamiento se apaga de manera automática. A continuación aparece un mensaje en la pantalla de información. Confirme el mensaje pulsando una vez el botón **READ** (A).

### ! IMPORTANTE

El uso frecuente del calefactor de estacionamiento en combinación con trayectos de conducción de poca distancia, puede ocasionar la descarga de la batería y dar lugar a problemas de arranque. Para asegurar que el alternador tenga tiempo de generar la energía necesaria que consume el calefactor sin descargar la batería, conduzca el automóvil durante el mismo tiempo que ha estado conectado el calefactor, si éste se utiliza con asiduidad.

### Programación de TEMPOR. 1 y 2

Por razones de seguridad, sólo pueden programarse tiempos para las siguientes 24 horas, no para varios días seguidos.

- Pase con ayuda de la rueda selectora a **TEMPORIZADOR**.
- Pulse suavemente el botón **RESET** para acceder a la función parpadeante de programación de horas.
- Seleccione con la rueda selectora la hora que desea programar.
- Pulse suavemente el botón **RESET** para acceder a la programación de minutos.
- Seleccione con la rueda selectora los minutos que desea programar.
- Pulse suavemente el botón **RESET** para confirmar la programación.
- Pulse **RESET** para activar los temporizadores. Después de ajustar el **TEMPOR. 1**,

puede programar otro tiempo de arranque con el **TEMPOR. 2** seleccionando esta función con la rueda selectora. El horario de arranque opcional se programa de la misma manera que con el **TEMPOR. 1**.

### Mensaje en la pantalla

Cuando se activan los ajustes de **TEMPOR. 1**, **TEMPOR. 2** y Arranque directo, se enciende el símbolo de información en el instrumento combinado y aparece en la pantalla un texto aclaratorio. En la pantalla se indica también el temporizador que está conectado cuando el conductor saca la llave de contacto de la cerradura y se dispone a salir del vehículo.

### Reloj/temporizador

Si se ajusta la hora del reloj después de haber programado los temporizadores del calefactor, quedarán anuladas las horas de arranque seleccionadas.

### Calefactor adicional (diésel)

(algunos países)

Con un tiempo frío puede requerirse calor extra del calefactor adicional para lograr la temperatura idónea en el habitáculo.

El calefactor adicional se pone en marcha automáticamente si es necesario calentar más el habitáculo cuando está en marcha el motor. El calefactor se apaga automáticamente cuando se ha obtenido la temperatura prevista o al parar el motor.

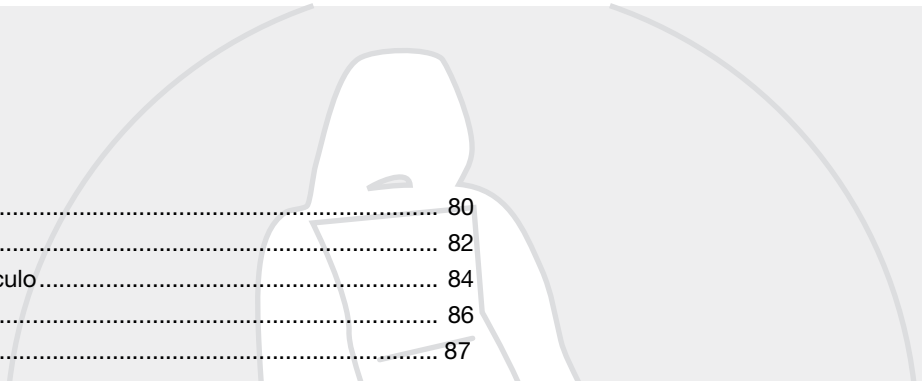

Asientos delanteros.....	80
Iluminación del habitáculo .....	82
Compartimentos en el habitáculo.....	84
Asiento trasero .....	86
Maletero .....	87

INTERIOR



04







## Asientos delanteros

### Posición de asiento



Los asientos del conductor y del acompañante pueden ajustarse para ofrecer una posición de asiento y conducción óptima.

1. Hacia adelante/hacia atrás, levante la palanca para ajustar la distancia más adecuada en relación con el volante y los pedales. Compruebe que el asiento quede fijo después de haber modificado su posición.
2. Elevación/descenso del borde delantero de la almohadilla del asiento, bombee hacia arriba/hacia abajo.
3. Elevación/descenso del asiento, bombee hacia arriba/hacia abajo.
4. Modificación del apoyo lumbar<sup>1</sup>, gire la rueda.

5. Modificación de la inclinación del respaldo, gire la rueda.
6. Panel de control de asiento accionado eléctricamente (opcional).

La palanca (2) no está incluida en todos los modelos de asiento.



### PRECAUCIÓN

Ajuste la posición del asiento del conductor antes de empezar a conducir, nunca mientras conduce.

Compruebe que el asiento esté fijo en su posición.

### Acceso al asiento trasero – Easy entry

Saque el cinturón de seguridad de la guía antes de los pasajeros entren o salgan del vehículo, véase la página 14. La posición Easy entry está prevista para utilizarse cuando no hay nadie sentado en el asiento.

### Asiento mecánico

Para avanzar el asiento:

- Desplace la palanca (1) hacia adelante para liberar el respaldo.
- Abata el respaldo hasta que quede fijado.
- Suelte la palanca y desplace el asiento hacia adelante.

Para retroceder el asiento:

<sup>1</sup> Se aplica también a asiento accionado eléctricamente.

- Desplace el asiento hacia atrás a la posición original.
- Eleve la palanca (1) para levantar el respaldo.

El asiento vuelve a la misma posición que tenía antes de abatirse para facilitar la entrada.

### Asiento accionado eléctricamente

Para avanzar el asiento:

- Desplace la palanca (1) hacia adelante para liberar el respaldo.
- Abata el respaldo hasta que quede fijado.
- Pulse el botón (2) que está situado en el lateral del reposacabezas. Manténgalo pulsado.

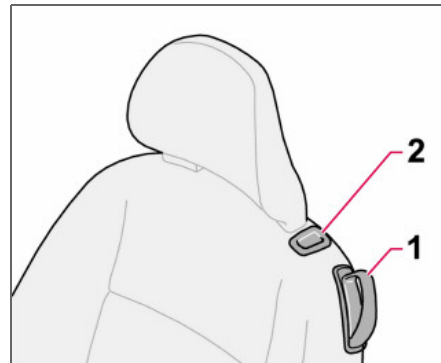

Easy entry



## Asientos delanteros

Para retroceder el asiento:

- Pulse el botón (2) que está situado en el lateral del reposacabezas. Manténgalo pulsado.
- Suba la palanca (1) y vuelva a levantar el respaldo.

### NOTA

El asiento sólo puede desplazarse al máximo hacia adelante (+6 cm) para facilitar la entrada y salida del asiento trasero cuando el respaldo está abatido.

Si el respaldo se levanta cuando el asiento está desplazado al máximo hacia adelante, el asiento se retrasa automáticamente aproximadamente 6 cm después de unos segundos.

### PRECAUCIÓN

Compruebe que el respaldo esté debidamente levantado apretando y tirando del reposacabezas.

El cinturón de seguridad del lado del acompañante debe ir en la guía durante la circulación del vehículo, aunque no haya ningún pasajero sentado en el asiento.

### Alfombrillas (opcional)

Volvo proporciona alfombrillas fabricadas especialmente para su automóvil.

### PRECAUCIÓN

La alfombra del piso de la plaza del conductor debe estar bien introducida y fijada en las presillas de sujeción para no interferir con los pedales.

### Asiento accionado eléctricamente (opcional)

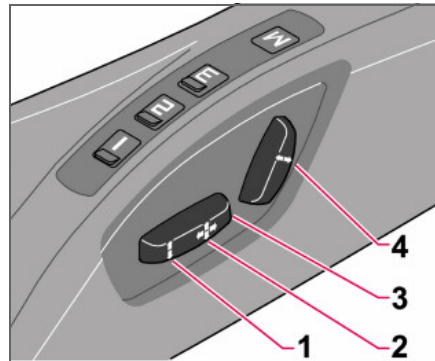

El asiento puede ajustarse algo después de haber abierto la puerta con el mando a distancia, sin haber introducido la llave en la cerradura de contacto. El asiento siempre puede ajustarse en la posición de encendido **I** o **II**.

1. Borde delantero del asiento hacia arriba/hacia abajo
2. Asiento hacia adelante/atrás
3. Asiento arriba/abajo
4. Inclinación del respaldo

Si algún asiento queda bloqueado, se activa una protección de sobrecarga. En este caso, desconecte el encendido y espere un instante antes de volver a accionar el asiento. Sólo es posible modificar los ajustes de un asiento por vez.

### Función de memoria

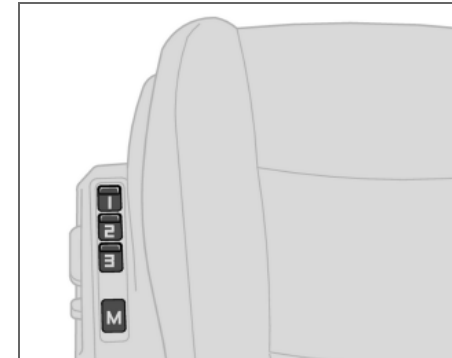

Botones de función de memoria

### Almacenar ajuste

- Ajuste el asiento.
- Mantenga pulsado el botón **M**, al mismo tiempo que pulsa el botón **1**, **2** o **3**.

### Utilizar ajuste almacenado

Pulse uno de los botones de memoria **1 – 3** hasta que el asiento deje de moverse. Si se suelta el botón, el movimiento del asiento se interrumpirá.



## Iluminación del habitáculo

### Parada de emergencia

Si el asiento se pone en movimiento de forma accidental, pulse uno de los botones y se detendrá el movimiento del asiento.

### PRECAUCIÓN

Riesgo de pinzamiento. Asegúrese de que los niños no jueguen con los mandos. Compruebe que no haya objetos delante, detrás o debajo del asiento durante el ajuste. Asegúrese de que ninguno de los ocupantes del asiento trasero pueda quedar atrapado.

### Memoria de llave en llave a distancia

Los ajustes del asiento del conductor se almacenan en la memoria de la llave cuando el automóvil se cierra con la llave a distancia. Cuando se abre el automóvil con la misma llave a distancia, el asiento del conductor adopta los ajustes almacenados cuando se abre la puerta del conductor.

### NOTA

La memoria de la llave es independiente de la memoria del asiento.

### Luces de lectura e iluminación del habitáculo

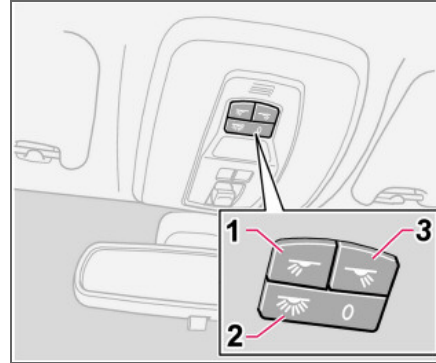

*Iluminación parte delantera del habitáculo y luces de lectura.*

1. Lámpara de lectura delantera izquierda, conexión/desconexión
2. Iluminación parte delantera y trasera del habitáculo
3. Lámpara de lectura delantera derecha, conexión/desconexión

Con el botón (2) se pueden seleccionar tres posiciones de iluminación del habitáculo:

- Desconexión (0)– lado derecho pulsado, iluminación automática desconectada.
- Posición neutra – la iluminación del habitáculo se enciende al abrir una puerta y se

apaga cuando la puerta se cierra. Está activada la función de atenuación.

- Conectado – lado izquierdo pulsado, iluminación de habitáculo encendida.

Las luces de lectura se pueden activar en la posición de encendido I y II y cuando el motor está en marcha. También se pueden activar hasta 30 minutos después de haberse apagado el motor o de haberse abierto o cerrado alguna puerta.

### Iluminación maletero

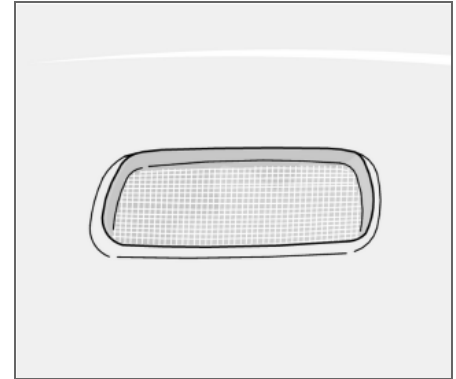

*Iluminación del asiento trasero y el maletero.*

La iluminación del maletero consta de otra lámpara en el lado izquierdo del maletero.



## Iluminación del habitáculo

La iluminación del habitáculo y el maletero se enciende al abrir el portón trasero y permanece encendida durante 5 minutos.

La iluminación se apaga:

- si se cierra el portón trasero.
- si el botón (2) se pone en posición (0), desconectado.

### Iluminación automática

La iluminación del habitáculo se enciende y se apaga automáticamente cuando el botón (2) está en posición neutra.

La iluminación del habitáculo se enciende y permanece encendida durante 30 segundos si:

- se abre el automóvil desde el exterior con la llave o el mando a distancia
- se para el motor y se coloca la llave de contacto en la posición **0**

La iluminación del habitáculo se apaga cuando:

- se arranca el motor.
- se cierra el vehículo desde el exterior con la llave o el mando a distancia

La iluminación del habitáculo se enciende y permanece encendida durante 5 minutos si se abre alguna de las puertas.

La iluminación del habitáculo y el maletero puede encenderse y apagarse durante 30 minutos después de haber girado la llave a la posición **0**, con el botón (2). La iluminación permanece encendida durante 5 minutos si no se apaga.

### Espejo de cortesía<sup>1</sup>

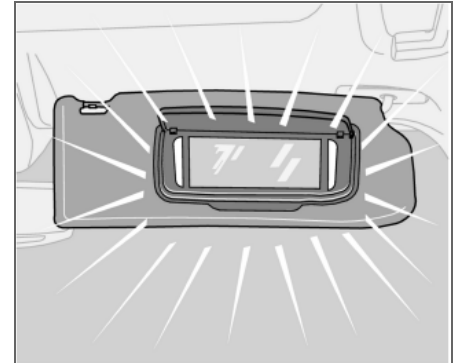

La luz se enciende de forma automática al levantar la tapa.

04

<sup>1</sup> Opcional en algunos mercados.



## Compartimentos en el habitáculo

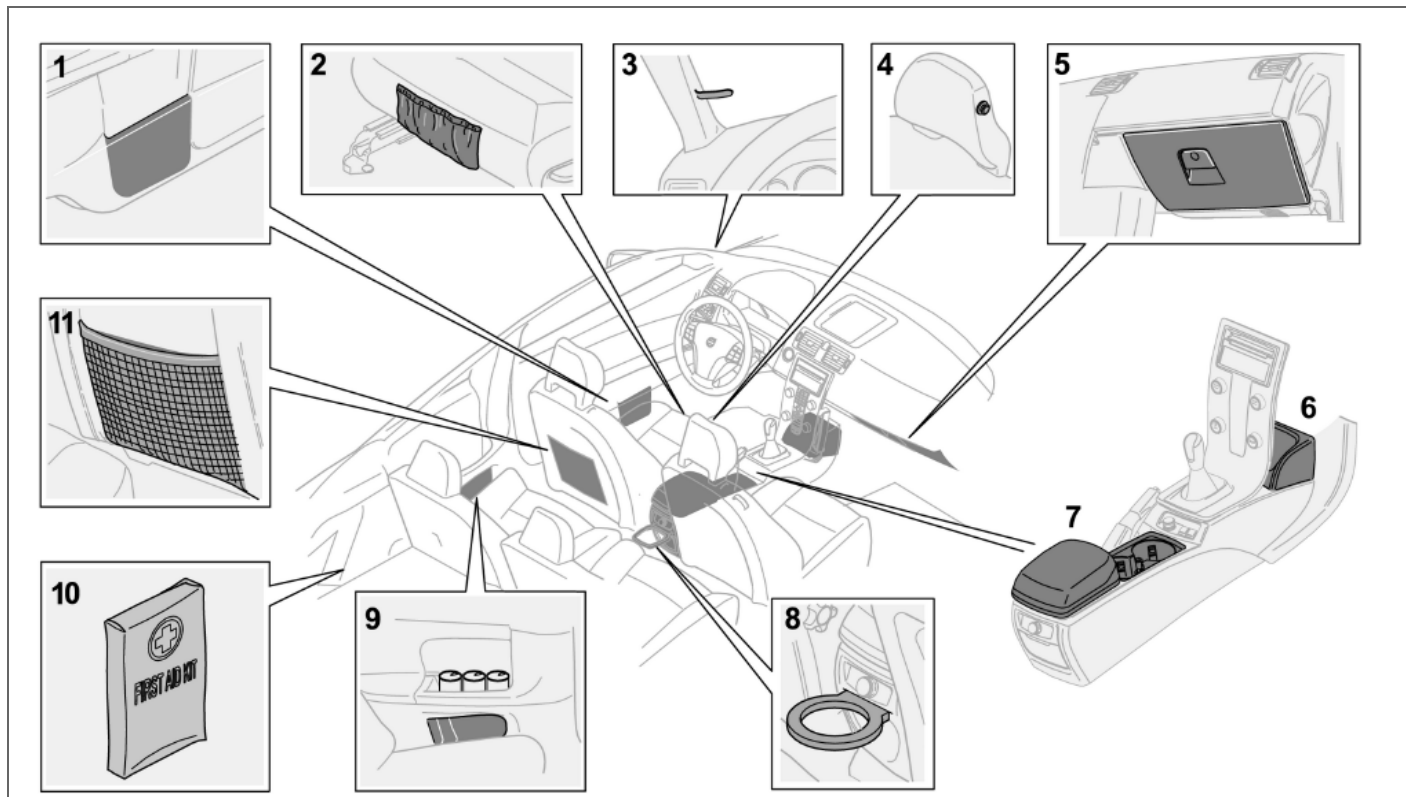

04



## Compartimentos en el habitáculo

### Compartimentos

1. Compartimentos en las puertas
2. Compartimento en la parte delantera de las almohadillas de los asientos delanteros (según tapicería).
3. Pinza portabilletes
4. Colgador de chaquetas, sólo prendas ligeras
5. Guantera
6. Compartimento
7. Compartimento (por ejemplo, para CDs) y portavasos<sup>1</sup>
8. Portabotellas (opcional)
9. Compartimentos en los paneles laterales traseros con espacio para hasta tres latas de refrescos.
10. Compartimento para botiquín.
11. Compartimentos para mapas y revistas.

### **PRECAUCIÓN**

Asegúrese de que no haya objetos duros, afilados o pesados que sobresalgan de manera que puedan ocasionar lesiones en caso de un frenazo brusco.

Afiance siempre los objetos grandes y pesados con uno de los cinturones de seguridad o con correas de sujeción.

<sup>1</sup> Compartimentos en algunos mercados.

### Guantera

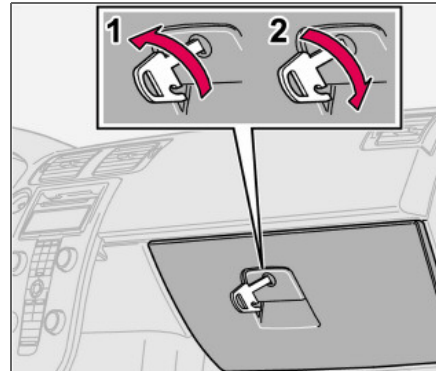

1. Apertura
2. Cierre

En este compartimento puede guardarse el manual de instrucciones, mapas, etc. También dispone de soportes para monedas, bolígrafos y tarjetas de gasolina. La guantera puede cerrarse manualmente con la llave extraíble del mando a distancia. Encontrará más información sobre la llave extraíble en la página 95.

### Alfombrillas (opcional)

Volvo proporciona alfombrillas fabricadas especialmente para su automóvil.

### **PRECAUCIÓN**

La alfombra del piso de la plaza del conductor debe estar bien introducida y fijada en las presillas de sujeción para no interferir con los pedales.



## Asiento trasero

### Abatimiento de los respaldos del asiento trasero

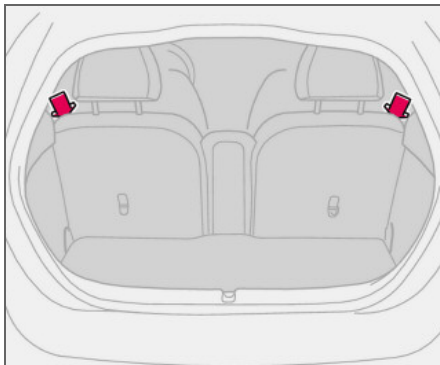

Los respaldos del asiento trasero pueden abatirse juntos o por separado para facilitar el transporte de cargas de gran longitud.

#### Abatimiento del respaldo:

- Tire hacia arriba y hacia adelante del fiador para liberar el respaldo. La señal roja (A) del fiador indica que el respaldo no está bloqueado.
- Abatimiento del respaldo.

#### Elevación del respaldo:

- Levante el respaldo.
- Coloque el cinturón de seguridad encima del respaldo.
- Apriete el respaldo hacia atrás hasta que quede fijo.
- Compruebe que respaldo esté fijo.

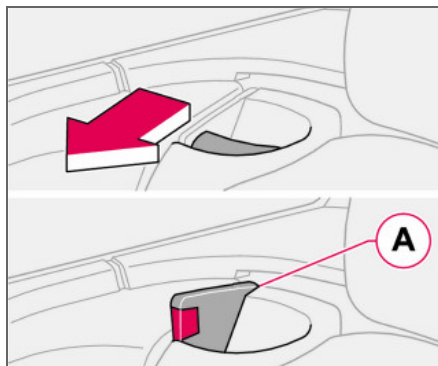

### PRECAUCIÓN

Pasar las bandas de los cinturones por encima de los respaldos antes de levantar y fijar los respaldos.



### NOTA

Tras colocar el respaldo en su posición vertical, la señal roja (A) debe haber desaparecido. Si sigue estando visible, significa que el respaldo no está fijo.

### Apoyabrazos en el asiento trasero

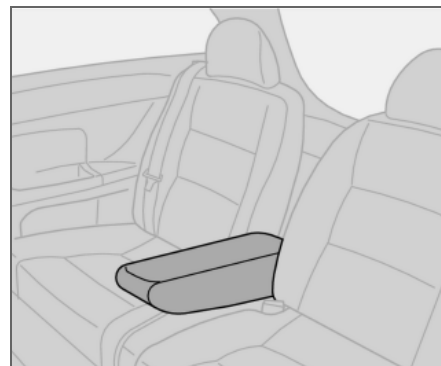

El apoyabrazos en el asiento trasero puede bajarse para aumentar la comodidad de los pasajeros o para crear espacio para cargas de gran longitud. El apoyabrazos se abate al abatir alguno de los respaldos.

Para fijar la carga, véase la página 140.



## Maletero

### Portabotellas (opcional)

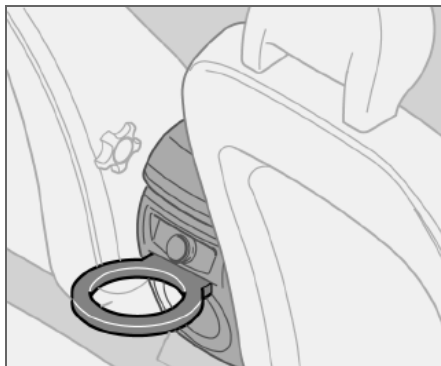

En la parte trasera de la consola del túnel, hay un portabotellas para botellas grandes.

### Cubreobjetos flexible (opcional)

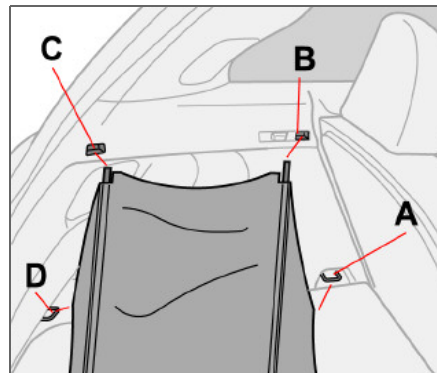

*Cubreobjetos flexible*

El cubreobjetos se corre por encima del equipaje y se fija en las anillas de fijación traseras. Suelte (D) y en caso necesario (C) al colocar carga.

#### Montaje del cubreobjetos

- Fije los ganchos en las anillas de fijación delanteras situadas en el piso (A).
- Introduzca las fijaciones delanteras en (B) comprimiendo la barra telescópica y montándola en ambos lados.
- Introduzca las fijaciones traseras en (C) de la misma manera.

- Fije los ganchos en las anillas de fijación traseras (D).

#### Suspensión de la cubreobjetos cuando no se utiliza

- Suelte los ganchos de las anillas de fijación traseras (D).
- Comprima la barra telescópica y suéltela de la fijación trasera (C). Coloque la barra en la parte delantera del piso del maletero.
- Fije los ganchos en la barra junto a los puntos de fijación (B).

El cubreobjetos queda suspendido junto al respaldo del asiento trasero hasta que sea necesario utilizarlo de nuevo.

#### Desmontaje del cubreobjetos

- Quite los ganchos y suelte una barra por vez comprimiéndolas y soltándolas de sus puntos de fijación.
- Tras haber soltado todos los puntos de fijación, el cubreobjetos puede recogerse y colocarse en la parte trasera del piso del maletero si es necesario hacer sitio para cargas de gran volumen.



#### NOTA

El cubreobjetos no está previsto para fijar la carga. No cargue nada encima del cubreobjetos. Para fijar la carga, véase la página 140.





## Maletero

### Cubreobjetos rígido (opcional)

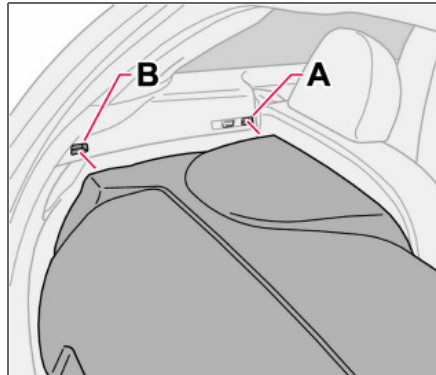
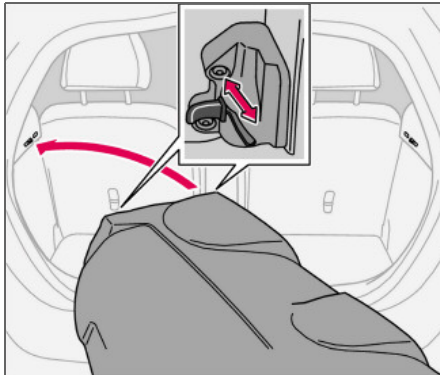

Cierres y vástagos de apoyo

### Montaje del cubreobjetos

- Corra los cuatro cerrojos desplazando los botones de cierre hasta su tope antes de introducir el cubreobjetos en el maletero. Los cerrojos se quedan en posición insertada.
- Introduzca con cuidado el cubreobjetos oblicuamente en el maletero, vuelva a girarlo e incline el borde delantero ligeramente hacia arriba.

- Coloque la parte delantera de los dos vástagos de apoyo detrás de los puntos de cierre (A) a ambos lados.
- Coloque uno de los cierres traseros en (B) y descorra el cerrojo desplazando el botón de cierre hacia adelante.
- Coloque el otro cierre trasero de la misma manera y descorra el cerrojo desplazando el botón de cierre hacia adelante.
- Descorra los cerrojos delanteros, de uno en uno, de manera que queden fijos en sus puntos de cierre (A).

La tapa del cubreobjetos puede abrirse para colocar carga.

### **i** NOTA

El cubreobjetos no está previsto para fijar la carga. No cargue nada encima del cubreobjetos. Para fijar la carga, véase la página 140.

### Desmontaje del cubreobjetos

- Corra los cerrojos delanteros en (A) hasta su tope desplazando los botones de cierre hacia atrás en ambos lados.
- Corra los cerrojos traseros en (B) hasta su tope desplazando los botones de cierre hacia atrás en ambos lados.
- Levante y gire el cubreobjetos antes de sacarlo del maletero.



### Despliegue de la tapa del piso

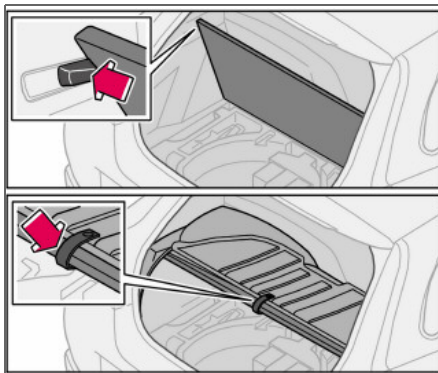

#### Sin cubreobjetos

Levante la tapa del piso y fíjela en los cierres a ambos lados.

#### Con cubreobjetos rígido

Levante la tapa del cubreobjetos. Levante a continuación la tapa del piso y fíjela en el gancho situado debajo del cubreobjetos.



## Maletero

### Red de protección (opcional)

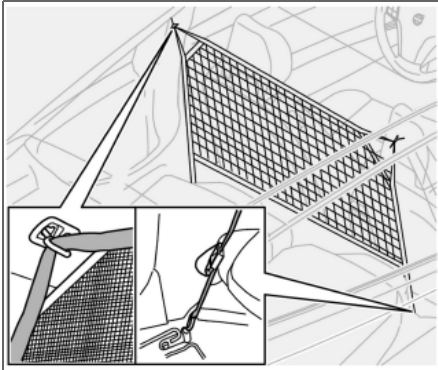

La red de protección se coloca detrás del respaldo de los asientos delanteros. La red de protección sólo está prevista para utilizarse cuando los respaldos del asiento trasero están abatidos. Para fijar la carga, véase la página 140.

### Montaje de la red de protección

- Abata los respaldos en ambos lados, véase la página 86.
- Fije la red de protección en las fijaciones del panel del techo.
- Coloque los ganchos en las anillas de la fijación del piso de los cinturones de seguridad en ambos lados.

- Tense las correas en caso necesario.
- Compruebe todas las fijaciones.

### Desmontaje de la red de protección

- Destense las correas.
- Desenganche los ganchos de las anillas de la fijación del piso de los cinturones de seguridad en ambos lados.
- Suelte la red de los puntos de fijación del panel del techo.
- Pliegue la red de carga y guárdela en la bolsa.



### PRECAUCIÓN

La carga del maletero debe afianzarse bien incluso cuando la red de protección está montada de manera correcta.

### Anillas de fijación de la carga

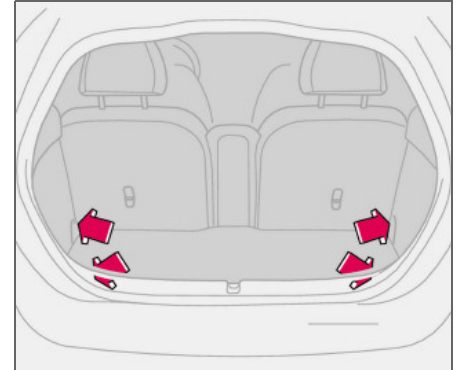

Las anillas de fijación<sup>1</sup> se utilizan para fijar correas o redes con el fin de afianzar objetos en el maletero.

Junto a la barra deslizante de los cinturones de seguridad a cada lado encontrará dos anillas más que pueden utilizarse para fijar la carga cuando no se utilice una red de protección.

Para fijar la carga, véase la página 140.

<sup>1</sup> Opcional en algunos mercados.



A long, empty rectangular box with a thin black border, positioned horizontally near the top of the page.

04



Mando a distancia con llave extraíble.....	94
Keyless drive (opcional) .....	98
Cierre y apertura .....	100
Alarma (opcional) .....	103

## CIERRES Y ALARMA



# 05





### Mando a distancia con llave extraíble

#### Mando a distancia

El vehículo se suministra con dos mandos a distancia. Estos mandos funcionan también como llaves de contacto. Los mandos a distancia incluyen llaves extraíbles de metal para abrir y cerrar mecánicamente la puerta del conductor y la guantera.

Los talleres autorizados Volvo disponen del código exclusivo de la llave extraíble y pueden pedir llaves nuevas.

Para un mismo automóvil, pueden programarse y utilizarse un máximo de seis mandos a distancia/llaves extraíbles.

#### Destellos al cerrar/abrir el vehículo

Cuando el vehículo se cierra con el sistema Keyless drive o el mando a distancia, los intermitentes emiten un destello largo para indicar que el cierre se ha realizado de manera correcta. Esta indicación sólo se emite si se han activado todas las cerraduras después de haber cerrado las puertas. Cuando la apertura es correcta, los intermitentes emiten dos destellos cortos.

La indicación con destellos pueden omitirse en la configuración personal. En ese caso, no será posible comprobar si el estatus de cierre es correcto, véase la página 64.

#### Pérdida del mando a distancia

Si alguno de los mandos a distancia se pierde, lleve los demás mandos a un taller autorizado de Volvo. Para prevenir posibles robos, es necesario borrar del sistema el código del mando a distancia extraviado.

#### Inmovilizador electrónico

Los mandos a distancias están provistos de chips codificados. El código debe coincidir con el lector (receptor) de la cerradura de contacto. El automóvil no puede arrancarse si no se utiliza el mando a distancia correcto con el código correcto.

#### Funciones del mando a distancia

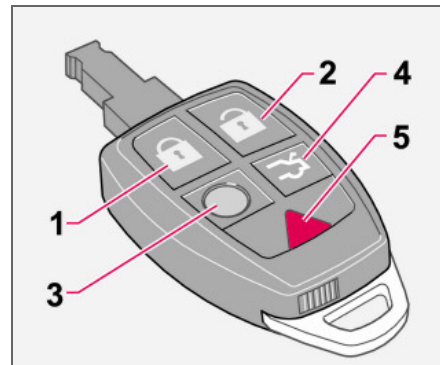

1. Cierre — Cierra las dos puertas y el portón trasero. Con una pulsación larga se cierran también las ventanillas laterales y el techo solar.
2. Apertura – Abre las dos puertas y el portón trasero.
3. Luz de aproximación – Proceda de la siguiente manera cuando se acerca al vehículo:  
pulse el botón amarillo del mando a distancia para encender la iluminación interior, las luces de posición/estacionamiento, la iluminación de la matrícula y las luces de los retrovisores exteriores (opcional). Estas luces se apagan automáticamente al cabo de 30, 60 ó



## Mando a distancia con llave extraíble

90 segundos. Para programar el temporizador, consulte la página 65.

- Portón trasero – con una pulsación del botón se abre sólo el portón trasero.

### **i** NOTA

La función no abre el portón trasero.

- Función de pánico – Se utiliza en caso de emergencia para llamar la atención de otras personas. Si el botón rojo se mantiene pulsado durante como mínimo tres segundos o si se pulsa dos veces en el plazo de tres segundos, se activan los intermitentes y la bocina. La función puede desconectarse con el mismo botón después de haber estado activada durante como mínimo 5 segundos. Si no, se desconectará automáticamente después de 30 segundos.

### **!** IMPORTANTE

La parte estrecha del mando a distancia es muy sensible, ya que es donde se aloja el chip. El automóvil no puede arrancarse si el chip se estropea.

### Llave extraíble

La función está pensada para ser utilizada cuando se deja el automóvil al servicio de aparcamiento de un hotel, a un taller de repa-

ración, etc. El mando a distancia se entrega entonces sin la llave extraíble, que queda en manos del propietario.

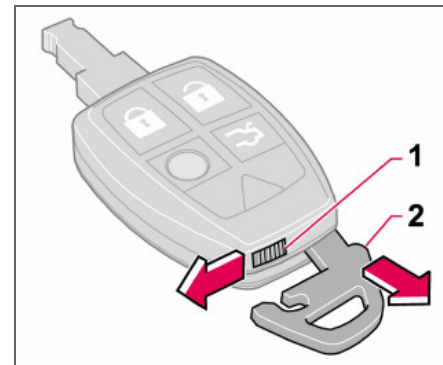

### Extracción de la llave

Saque la llave del mando a distancia:

- Aparte el fiador (1) a un lado al mismo tiempo que saca la llave (2) hacia atrás.

### Colocación de la llave

Proceda con cuidado al volver a colocar la llave extraíble en el mando a distancia.

- Sujete el mando a distancia con el extremo puntiagudo hacia abajo y deje entrar la llave en su ranura.
- Apriete ligeramente la llave para bloquearla en su posición. Se oirá un "clic".





## Mando a distancia con llave extraíble

### Llave extraíble

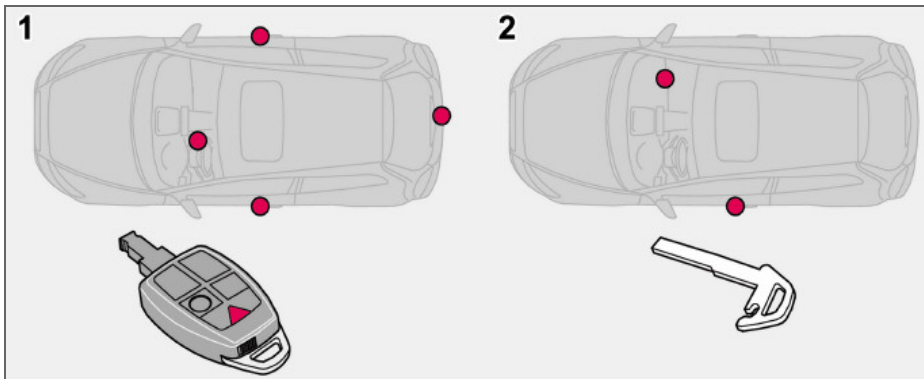

### Puntos de cierre

1. Puntos de cierre, mando a distancia
2. Puntos de cierre, llave extraíble

La llave extraíble del mando a distancia se utiliza para cerrar o abrir la guantera y la puerta del conductor (sin activar el cierre centralizado).



### NOTA

Si se utiliza la llave extraíble para abrir la puerta del conductor, la alarma se activa y debe desconectarse con ayuda del mando a distancia, véase la página 104.



## Mando a distancia con llave extraíble

### Pila gastada en el mando a distancia

Cuando la pila se acerca al punto en que no puede garantizarse un funcionamiento satisfactorio del mando, se enciende el símbolo de información y aparece en la pantalla el texto **PILA MANDO BAJO VOLTAJE**.

### Cambio de la pila del mando a distancia

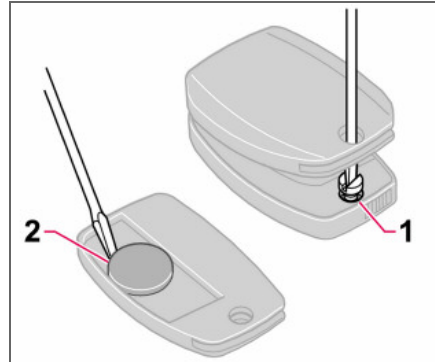

Si las pilas no responden en repetidas ocasiones a las señales del mando a distancia desde una distancia normal, deberá cambiarse la pila (tipo CR 2032, 3 V).

- Saque la llave extraíble.
- Coloque el mando a distancia con el teclado hacia abajo y quite el tornillo (1) con un destornillador pequeño.
- Retire la tapa.
- Estudie la colocación de los polos + y - de la pila en el interior de la tapa.
- Quite (2) y cambie la pila. Procure no tocar la pila y sus superficies de contacto con los dedos.

- Vuelva a colocar la tapa y atorníllela.
  - Coloque la llave extraíble en su sitio.
- Asegúrese de desechar la pila gastada de forma respetuosa con el medio ambiente.



### Keyless drive (opcional)

#### Sistema de cierre y arranque sin llave

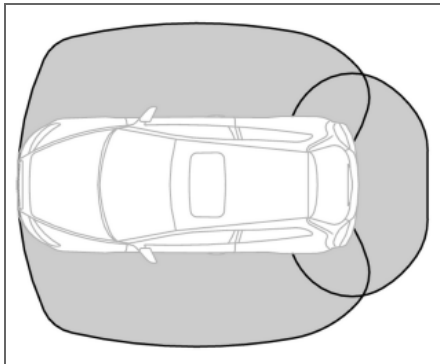

Con el sistema Keyless drive, el automóvil puede abrirse, conducirse y cerrarse sin utilizar una llave. Basta con llevar el mando a distancia en el bolsillo o en el bolso.

El sistema permite abrir el automóvil con mayor comodidad, por ejemplo, cuando lleva las bolsas de la compra en una mano y un niño en la otra. Se evita tener que sacar y buscar el mando a distancia.

Los dos mandos a distancia del automóvil disponen de función "keyless". Es posible encargar más mandos. El sistema tiene capacidad para hasta seis mandos a distancia con función "keyless".

#### Mando a distancia a un máximo de 1,5 m del automóvil

Para poder abrir una puerta o el portón trasero, uno de los mandos a distancia debe estar a como máximo 1,5 m del tirador de la puerta o el portón trasero.

Esto significa que la persona que abre una puerta debe llevar encima el mando a distancia. No es posible abrir una puerta si la llave a distancia está en el otro lado del automóvil.

Los sectores sombreados de la figura representan la zona de cobertura de las antenas del sistema.

Si alguien sale del automóvil y se lleva un mando a distancia con la función "keyless", aparece en la pantalla de información un mensaje de advertencia y se oye al mismo tiempo un aviso acústico. El mensaje de advertencia desaparece, cuando se vuelve a introducir en el automóvil el mando a distancia o cuando se gira el encendido a la posición **0**. La advertencia se da únicamente si el encendido está en la posición **I** o **II** después de que alguien haya abierto y cerrado una puerta.

Cuando el mando a distancia retorna al automóvil, el mensaje de advertencia desaparece y la señal acústica se interrumpe de alguna de las siguientes maneras:

- tras abrir y cerrar una de las puertas.

- tras girar el mando de arranque a la posición **0**
- tras pulsar el botón **READ**.

#### No deje nunca ningún mando a distancia dentro del vehículo

Si se deja olvidado en el automóvil un mando a distancia con la función "keyless", el mando a distancia se pasiviza al cerrar el vehículo. En ese caso, no podrá abrir la puerta ninguna persona no autorizada.

Si alguien entra a robar en el vehículo y encuentra el mando a distancia, el mando puede activarse y utilizarse de nuevo. Maneje por tanto todos los mandos a distancia con el mismo cuidado.

#### Perturbaciones en el mando a distancia

La función "keyless" puede sufrir interferencias de apantallamientos y campos electromagnéticos. Para evitarlo: no coloque el mando a distancia cerca de un teléfono móvil, un objeto metálico o, por ejemplo, un maletín de metal.

Si, aun así, sigue habiendo interferencias, utilice el mando a distancia y la llave extraíble de manera habitual. Véase la página 94.



## Keyless drive (opcional)

### Apertura

Cuando el mando a distancia está dentro de la zona de cobertura de las antenas del sistema:

- Abra las puertas tirando del tirador de la puerta respectiva.
- Abra el portón trasero apretando desde abajo el botón de apertura y levantando el portón.

Si la función "keyless" del mando a distancia no funciona por alguna razón, el automóvil podrá abrirse con ayuda de las funciones del mando a distancia, véase la página 94.

### Desbloqueo con llave extraíble

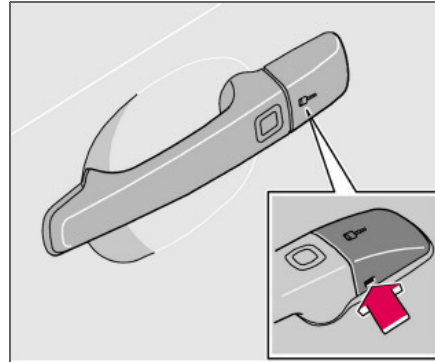

La puerta del conductor (el cierre centralizado no se activa) se puede abrir de las maneras siguientes:

- Suelte con cuidado la tapa de plástico del tirador introduciendo la llave extraíble en el agujero situado en la parte inferior de la tapa.
- Abra la puerta con la llave extraíble.

### Asiento accionado eléctricamente (opcional) – función de memoria del mando a distancia

Si entran en el automóvil varias personas con mandos a distancia provistos de la función "keyless", el asiento del conductor adopta la posición ajustada para el que abre la puerta en primer lugar.

### Cierre

Cierre las puertas y el portón trasero de la siguiente manera:

- Apriete el botón de cierre del tirador de una de las puertas.
- Las dos puertas y el portón trasero deben estar cerrados antes de apretar el botón de cierre. De lo contrario, las cerraduras no se cerrarán.

Al cerrar el automóvil, los botones de cierre de las puertas bajan.

### Configuración personal

Las funciones "keyless" pueden adaptarse a configuraciones personales, véase la página 65.



## Cierre y apertura

### Cierre/apertura del automóvil desde el exterior

#### Apertura

El botón de apertura del mando a distancia puede cerrar el automóvil de dos maneras diferentes (seleccione una de ellas en configuración personal, véase la página 65):

- una pulsación para abrir las dos puertas y el portón trasero.
- una primera pulsación para abrir la puerta del conductor y una segunda para abrir la otra puerta y el portón trasero.

#### Cierre

El mando a distancia cierra las dos puertas y el portón trasero al mismo tiempo. Los botones de cierre y los tiradores del interior se desconectan.

La tapa del depósito de combustible no puede abrirse cuando el automóvil se ha cerrado con el mando a distancia.

#### NOTA

El automóvil puede cerrarse<sup>1</sup> aunque esté abierta una puerta o el portón trasero. Al cerrar la puerta, se corre el riesgo de dejarse las llaves dentro.

<sup>1</sup>Válido en algunos mercados



#### PRECAUCIÓN

Tenga en cuenta que alguien puede quedarse encerrado en el interior, si el automóvil se cierra desde fuera con el mando a distancia. En este caso, los mandos del interior del automóvil no pueden utilizarse para salir.

#### Rebloqueo automático

Si no se abre ninguna de las puertas o el portón trasero en el espacio de dos minutos después de la apertura del vehículo, todas las cerraduras vuelven a cerrarse automáticamente. (no se produce si se cierra desde el exterior). Esta función reduce el riesgo de dejar el automóvil abierto por descuido. Para automóviles con alarma, consulte la página 104.

#### Cierre automático

Cuando la velocidad del automóvil supera los 7 km/h, las puertas y el portón trasero pueden cerrarse automáticamente.

Cuando la función está activada y las puertas se han cerrado, estas pueden abrirse de dos maneras:

- tire dos veces de alguno de los tiradores de apertura de la puerta.
- pulse el botón de apertura situado junto al tirador.

La función puede conectarse/desconectarse en configuración personal, véase la página 65.

### Portón trasero

#### Apertura

Apertura exclusiva del portón trasero:

- Pulse el botón de apertura del portón trasero del mando a distancia.

#### Cierre

Si las puertas están bloqueadas al cerrar el portón trasero, éste quedará sin bloquear. Cierre con el mando a distancia o en el interior para que queden cerradas las dos puertas y el portón trasero.



## Cierre y apertura

### Cierre/apertura del automóvil desde el interior

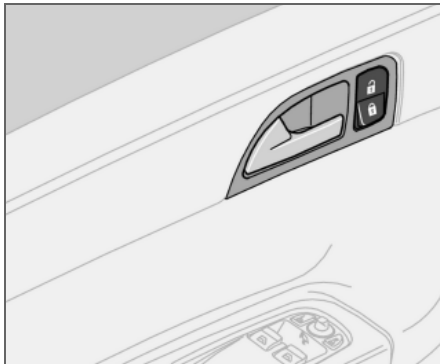

Con ayuda del botón de cierre situado junto al tirador de la puerta, pueden cerrarse o abrirse al mismo tiempo las puertas y el portón trasero.

#### Apertura

- Apriete la parte superior del botón de cierre. Con una pulsación larga, se abren también todas las ventanillas.

#### Cierre

- Apriete la parte inferior del botón de cierre. Con una pulsación larga se cierran, también todas las ventanillas y el techo solar.

Las dos puertas y el portón trasero se cierran con el botón de cierre de la puerta del conductor y de la puerta del acompañante.

#### Abertura de puertas

Cuando las puertas están bloqueadas desde el interior:

- Tire dos veces del tirador y las puertas se desbloquearán y abrirán.

### Cierre de la guantera

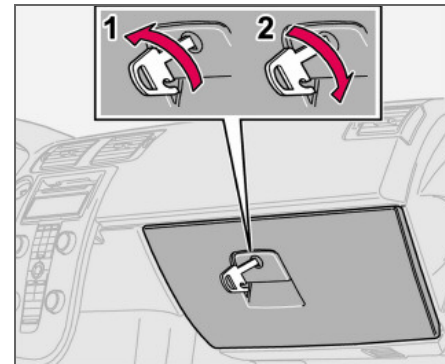

La cerradura de la guantera sólo puede cerrarse/abrirse con la llave extraíble del mando a distancia.

- Para abrir la guantera (1), gire la llave un cuarto de vuelta (90 grados) en sentido contrahorario. Cuando la guantera está abierta, el ojo la cerradura está en sentido vertical.
- Para cerrar la guantera (2), gire la llave un cuarto de vuelta (90 grados) en sentido horario. Cuando la guantera está cerrada, el ojo la cerradura está en sentido horizontal.



### Cierre y apertura

#### Bloqueo de puertas

La función de bloqueo de puertas impide la apertura de las puertas desde el interior cuando están cerradas. La función se activa con el mando a distancia. El bloqueo de puertas se activa con un retraso de 25 segundos después de haber cerrado las puertas.

Cuando está activada la función de bloqueo de puertas, el automóvil sólo puede abrirse con el mando a distancia. Las puertas pueden abrirse también con la llave desde el exterior.

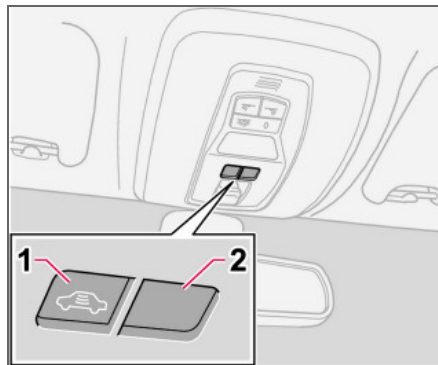

1. Desconexión de sensores y la función de bloqueo de puertas
2. Sin función

#### Desconexión temporal del bloqueo de puertas y sensores de alarma

Si alguien quiere quedarse dentro del automóvil y usted desea impedir de todos modos la apertura las puertas desde el exterior, la función de bloqueo de puertas puede desconectarse.

- Introduzca la llave en el encendido, gírela a la posición **II** y vuelva a colocarla en la posición **I** o **0**.
- Pulse el botón (1).

Si el automóvil está equipado con alarma, se desconectan al mismo tiempo los sensores de movimiento y de inclinación, véase la página 104.

La luz del botón se mantendrá encendida hasta que se cierre el automóvil con la llave o el mando a distancia. Mientras permanezca la llave en el encendido, podrá leerse un mensaje en la pantalla. Al conectar de nuevo el encendido del automóvil, volverán a conectarse los sensores y la función de bloqueo de puertas.



#### PRECAUCIÓN

No permita que nadie permanezca en el automóvil sin haber desconectado antes la función de bloqueo de puertas.

**Alarma (opcional)****Sistema de alarma**

Cuando está conectada, la alarma supervisa de forma continua todas las entradas.

La alarma se activa si:

- se abre una puerta, el capó o el portón trasero.
- se utiliza una llave no programada en la cerradura de encendido o si se intenta forzar la cerradura.
- se detecta un movimiento en el habitáculo (si está provisto de sensor de movimiento).
- se eleva o se remolca el automóvil (si está equipado con sensor de inclinación).
- alguien desconecta el cable de la batería.
- alguien intenta desconectar la sirena.

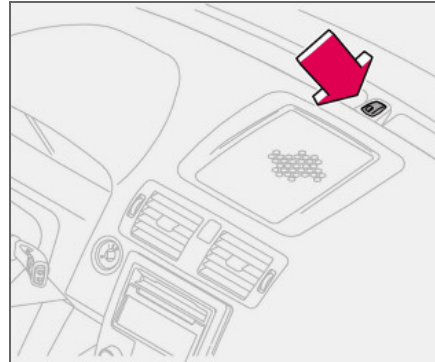
**Luz de alarma del tablero de instrumentos**

El tablero de instrumentos dispone de una luz para indicar el estatus del sistema de alarma:

- Luz apagada – la alarma está desconectada.
- La luz destella rápidamente tras desconectar la alarma y hasta que se conecta el encendido – la alarma se ha disparado.
- La luz parpadea una vez cada dos segundos después de que los intermitentes del automóvil hayan emitido un destello largo – la alarma está conectada.

Si se produce un fallo en el sistema de alarma, aparece un mensaje en la pantalla de informa-

ción. En este caso, póngase en contacto con un taller autorizado Volvo.

**NOTA**

No intente reparar o modificar usted mismo los componentes del sistema de alarma. Cualquier intento en este sentido puede afectar a las condiciones del seguro.

**Conexión de la función de alarma**

- Pulse el botón de cierre del mando a distancia. Una señal larga de los intermitentes del vehículo le confirmará que se ha conectado la alarma y que todas las puertas están cerradas.

**! IMPORTANTE**

La alarma está completamente conectada cuando los intermitentes hacen un destello largo y la luz del panel de instrumentos parpadea una vez por segundo.

**Desconexión de la función de alarma**

- Pulse el botón de apertura del mando a distancia. El sistema emite dos destellos cortos con los intermitentes para confirmar que la alarma está desconectada y que las dos puertas están abiertas.





### Alarma (opcional)

#### Conexión automática de la alarma

Esta función evita que el automóvil se deje involuntariamente con la alarma desconectada.

Si no se abre ninguna de las puertas ni el portón trasero en el espacio de dos minutos después de desconectar la alarma (y abrir el automóvil con el mando a distancia), la alarma volverá a conectarse automáticamente. Al mismo tiempo, el automóvil se cerrará.

#### Desconexión de una alarma disparada

- Pulse el botón de apertura del mando a distancia o introduzca la llave en la cerradura de contacto.

Los intermitentes emitirán dos destellos en señal de confirmación.

#### Señales de alarma

La alarma se dispara de la siguiente manera:

- La sirena sonará durante 25 segundos. La sirena está provista de una pila que se conecta cuando la batería no tiene carga suficiente o está desconectada.
- Los intermitentes parpadean durante cinco minutos o hasta que se desconecte la alarma.

#### El mando a distancia no funciona

Aunque el mando a distancia dejara de funcionar por alguna razón, puede desconectar la

alarma y arrancar el automóvil procediendo de la siguiente manera:

- Abra la puerta del conductor con la llave extraíble. La alarma se disparará y sonará la sirena.
- Introduzca el mando a distancia en la cerradura de contacto. La alarma se desconecta. La luz de alarma parpadea rápidamente hasta girar la llave de contacto a la posición II.

#### Desconexión temporal de sensores de alarma y la función de bloqueo de puertas

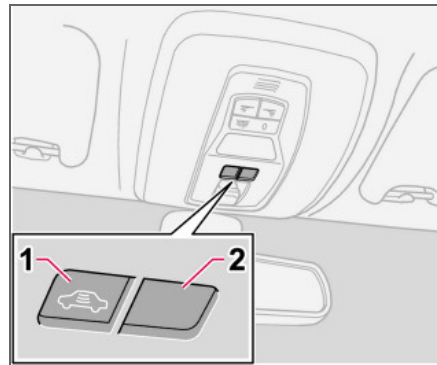

1. Desconexión de los sensores
2. Sin función

Para impedir que la alarma se active de manera involuntaria, por ejemplo, al viajar en un transbordador, los sensores de movimiento y nivel pueden desconectarse temporalmente.

- Coloque la llave de contacto en la posición II y después de nuevo en la posición 0. Saque la llave.
- Pulse el botón (1). La luz del botón se enciende hasta que el automóvil se cierre.

En la pantalla aparece un mensaje mientras la llave siga en la cerradura de contacto (o hasta un minuto después de haber sacado la llave).

La próxima vez que se conecte el encendido, se conectarán de nuevo los sensores.

Si el automóvil está provisto de bloqueo de puertas, esta función se conectará al mismo tiempo.

**Alarma (opcional)****Comprobación del sistema de alarma****Comprobación del sensor de movimiento en el habitáculo**

- Abra todas las ventanillas.
- Conecte la alarma. La conexión de la alarma se confirma con un destello lento de la luz.
- Espere 30 segundos.
- Compruebe el sensor de movimiento del habitáculo sacando, por ejemplo, una bolsa del asiento. A continuación, deberán activarse las señales acústicas y luminosas del sistema de alarma.
- Desconecte la alarma abriendo con el mando a distancia.

**Comprobación de las puertas**

- Conecte la alarma.
- Espere 30 segundos.
- Abra la puerta del conductor con la llave.
- Abra una de las puertas. A continuación, deberán activarse las señales acústicas y luminosas del sistema de alarma.
- Desconecte la alarma abriendo con el mando a distancia.

**Comprobación del capó**

- Siéntese en el automóvil y desconecte el sensor de movimiento.

- Conecte la alarma. Siga sentado en el automóvil y cierre las puertas con el botón del mando a distancia.
- Espere 30 segundos.
- Abra el capó con la palanca situada debajo del salpicadero. A continuación, deberán activarse las señales acústicas y luminosas del sistema de alarma.
- Desconecte la alarma abriendo con el mando a distancia.

Generalidades .....	108
Repostaje .....	110
Arranque del motor .....	111
Keyless drive (opcional) .....	113
Caja de cambios manual.....	114
Caja de cambios automática .....	116
Sistema de frenos .....	119
Sistema de control dinámico de estabilidad y tracción .....	121
Control de distancia de aparcamiento (opcional) .....	123
Sistema de información de puntos ciegos BLIS (opcional) .....	125
Remolque y asistencia en carretera .....	128
Arranque asistido .....	130
Conducción con remolque.....	131
Enganche de remolque .....	133
Enganche desmontable .....	135
Colocación de la carga .....	140
Adaptación del haz luminoso.....	141

## ARRANQUE Y CONDUCCIÓN



06



## Generalidades

### Conducción económica

Conducir de forma económica es hacerlo con suavidad y precaución adaptando la técnica de conducción y la velocidad a las condiciones del momento.

- Caliente el motor lo antes posible.
- No haga funcionar el motor en ralentí sino conduzca lo antes posible con poca carga. Un motor frío consume más combustible que uno caliente.
- Evite los acelerones innecesarios y los frenazos bruscos.
- No lleve el vehículo con carga innecesaria.
- No utilice neumáticos de invierno en calzadas sin nieve ni hielo.
- Desmonte el portacargas cuando no se utilice.
- No conduzca con las ventanillas abiertas.

### Calzadas resbaladizas

Haga ejercicios de conducción por pista resbaladiza de forma controlada, para aprender a conocer las reacciones del nuevo automóvil.

### Motor y sistema de refrigeración

En condiciones especiales, por ejemplo, al conducir por terreno montañoso, a elevada temperatura exterior y con carga muy pesada, hay riesgo de que se recaliente el motor y el sistema de refrigeración.

### Evite el recalentamiento del sistema de refrigeración

- Conduzca a baja velocidad al subir con remolque por una pendiente larga y empinada.
- No apague inmediatamente el motor si para el vehículo después de haber conducido en condiciones muy duras.
- Desmonte las luces complementarias montadas delante de la parrilla si conduce a temperaturas extremadamente altas.

### Evite el recalentamiento del motor

No acelere el motor a más de 4500 revoluciones por minuto (motor diésel: 3500 revoluciones por minuto) si conduce con un remolque o una caravana por terreno montañoso. La temperatura del aceite podría subir demasiado.

### Portón trasero abierto

Evite conducir con el portón trasero abierto. Si, pese a ello, no tiene más remedio que conducir con el portón abierto un trayecto de poca distancia, proceda de la siguiente manera:

- Cierre todas las ventanillas.
- Distribuya el aire hacia el parabrisas y el suelo y ponga el ventilador a la velocidad máxima.



### PRECAUCIÓN

No conduzca con el portón abierto. Por el maletero pueden entrar en el habitáculo gases de escape tóxicos.

### Circulación por agua

El automóvil puede circular por agua con una profundidad máxima de 25 cm y a una velocidad máxima de 10 km/h. Proceda con especial precaución al pasar por agua en movimiento.



### IMPORTANTE

Si entra agua en el filtro de aire, el motor puede sufrir averías. Cuando la profundidad es mayor, pueden entrar agua en la transmisión. En ese caso, la capacidad lubricante de los aceites se reduce, lo que acorta la vida útil de estos sistemas.

Al circular por agua, mantenga una velocidad reducida y no pare el automóvil. Tras haber salido del agua, pise ligeramente el pedal de freno para comprobar si los frenos funcionan con plena capacidad. El agua y, por ejemplo, el barro, pueden mojar los forros de freno, lo que da como resultado un retraso de la actuación de los frenos.



Después de conducir por agua y barro, limpie los contactos eléctricos del calefactor eléctrico del motor y la conexión del remolque.

### **!** IMPORTANTE

No deje que el automóvil permanezca mucho tiempo con agua por encima de los umbrales de las puertas, ya que esta situación puede provocar fallos eléctricos. Si el motor se para con el vehículo sumergido en agua, no intente arrancar de nuevo. Saque el vehículo remolcándolo.

### **No castigue excesivamente la batería**

El consumo de corriente de las funciones eléctricas del automóvil puede variar de un dispositivo a otro. Procure no dejar la llave de encendido en la posición **II** cuando el motor esté desconectado. En lugar de ello, ponga la llave en la posición **I** para reducir el consumo de corriente.

Dispositivos que consumen mucha corriente:

- ventilador del habitáculo
- limpiaparabrisas
- equipo de audio (volumen alto)
- luces de estacionamiento

Preste también atención a los diferentes accesorios eléctricos. No utilice funciones que consumen mucha corriente cuando el motor está apagado.

Si la tensión de la batería es baja, recibirá un aviso en la pantalla. La función de ahorro de energía desconecta algunas funciones o reduce el consumo de corriente reduciendo la velocidad del ventilador o desconectando el equipo de sonido. Cargue la batería arrancando en motor.



## Repostaje

### Apertura de la tapa del depósito



Desconecte el calefactor accionado por combustible antes de repostar.

Abra la tapa del depósito con el botón situado en el panel de luces, véase la página 47. Para que la tapa se abra, el motor debe estar apagado. La tapa del depósito está ubicada en el guardabarros trasero derecho.

### Cierre

Apriete la tapa hasta oír un "clic".

### Tapón del depósito

1. Gire el tapón del depósito hasta sentir una resistencia.

2. Gire pasando de la resistencia hasta el tope.
3. Saque el tapón.
4. Cuelgue el tapón en la parte interior de la tapa del depósito.

### NOTA

Después de repostar, vuelva a poner el tapón del depósito. Gire hasta que se escuche uno o varios clics.

### Llenado de combustible

No rellene en exceso el depósito; interrumpa el repostado, cuando salte la boquilla de la bomba.

### NOTA

Un depósito excesivamente lleno puede rebosar en un clima cálido.

No utilice combustible de peor calidad que la indicada en la página 233, ya que puede influir negativamente en la potencia del motor y en el consumo de combustible.

### PRECAUCIÓN

El combustible derramado en el suelo puede inflamarse en contacto con los gases de escape.

Desconecte el calefactor accionado por combustible antes de empezar a repostar. No lleve nunca un teléfono móvil encendido durante el repostaje de combustible. La señal de llamada puede provocar chispas y prender los vapores de combustible, con el consiguiente riesgo de incendio y lesiones.

### Gasolina

### IMPORTANTE

No agregue a la gasolina aditivos de limpieza, a no ser que Volvo los recomiende.

### Diésel

A baja temperatura (entre  $-5\text{ }^{\circ}\text{C}$  y  $-40\text{ }^{\circ}\text{C}$ ) el gasóleo produce sedimentos de parafina, lo que puede ocasionar dificultades de arranque.

### IMPORTANTE

Utilice un combustible especial preparado para bajas temperaturas durante los meses de invierno.

**Arranque del motor****Antes de arrancar el motor**

- Aplique el freno de estacionamiento.

**Caja de cambios automática**

- El selector de marchas en la posición **P** o **N**.

**Caja de cambios manual**

Coloque la palanca en punto muerto y pise a fondo el pedal del embrague. Este modo de proceder es especialmente importante a temperaturas muy bajas.

**PRECAUCIÓN**

No saque nunca la llave de la cerradura de contacto mientras conduce o cuando el automóvil es remolcado. El bloqueo del volante puede activarse, lo que imposibilita las maniobras de dirección.

Cuando se remolca el vehículo, la llave debe estar en la posición **II**.

**NOTA**

Al arrancar en frío con ciertos tipos de motor, el régimen de giro del motor a ralentí puede ser considerablemente más elevado de lo normal. El propósito de esta función es conseguir que el sistema de depuración de las emisiones alcance lo antes posible su temperatura de funcionamiento normal, lo que reduce al mínimo las emisiones de gases de escape y protege el medio ambiente.

**Arranque del motor****Gasolina**

- Gire la llave de contacto a la posición **III**. Si el motor no arranca al cabo de 5–10 segundos, suelte la llave y haga un nuevo intento de arranque.

**Diésel**

1. Gire la llave de contacto a la posición **II**. El símbolo de control del instrumento combinado indica que está en marcha el precalentamiento del motor, véase la página 41.
2. Gire la llave a la posición **III**, una vez apagado el símbolo de control.

**Arranque automático (5 cilindros)**

Con la función de arranque automático no es necesario mantener la llave de contacto (o el mando de arranque en los vehículos con Keyless drive, véase la página 113) en posición de arranque **III** hasta que se active el motor. Gire la llave de contacto a posición de arranque y suéltela. El motor de arranque funcionará automáticamente hasta que arranque el motor.

**NOTA**

Al arrancar el motor diésel a baja temperatura, sin esperar el precalentamiento del motor, la secuencia automática de arranque puede retrasarse unos segundos.

**Filtro de partículas diésel (DPF)**

Los automóviles con motor diésel están equipados con un filtro de partículas que mejora la depuración de los gases de escape. Al conducir de manera normal, las partículas de los gases de escape se acumulan en el filtro. Para quemar las partículas y vaciar el filtro, se inicia un proceso denominado regeneración. Para iniciar este proceso, es necesario que el motor alcance su temperatura de funcionamiento normal.

El filtro se regenera automáticamente con un intervalo de 300 – 900 km según las condiciones de conducción. La regeneración dura normalmente entre 10 y 20 minutos. Mientras tanto, el consumo de combustible puede aumentar ligeramente.

Para aumentar la carga del motor durante la regeneración, el desempañador de la luneta trasera se puede conectar automáticamente sin indicación.

**Regeneración a baja temperatura**

Si el automóvil se utiliza con mucha frecuencia para conducir trayectos cortos a baja temperatura exterior, el motor no llega a alcanzar la temperatura de funcionamiento normal. Esto implica que la regeneración del filtro de partículas diésel no se produce, con lo que el filtro no se vacía.

Cuando el filtro se llena con partículas hasta aproximadamente un 80 % de su capacidad máxima, se enciende un triángulo de adver-





## Arranque del motor

tencia amarillo en el tablero de instrumentos y, en la pantalla del tablero, aparece el mensaje **FILTRO DE HOLLÍN LLENO VEA MANUAL**.

Para iniciar la regeneración del filtro conduzca el automóvil, a ser posible por una carretera o una autopista, hasta que el motor llegue a la temperatura de funcionamiento normal. Conduzca a continuación el automóvil durante aproximadamente otros 20 minutos. Durante la regeneración, se reduce la potencia del motor del vehículo.

Una vez terminada la regeneración, se borra el mensaje de advertencia automáticamente.

### **!** IMPORTANTE

Si se llena por completo, el filtro puede dejar de funcionar. En este caso, puede ser difícil arrancar el motor y hay riesgo de tener que cambiar el filtro.

Utilice un calefactor de estacionamiento (opcional) en climas fríos para conseguir que el motor alcance antes su temperatura de funcionamiento normal.

### **Llaves de contacto e inmovilizador**

No cuelgue la llave de encendido junto con otras llaves u objetos metálicos en el mismo llavero. De lo contrario, puede activarse accidentalmente el inmovilizador electrónico.

### **Inmovilizador y bloqueo del volante**

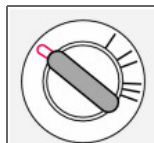

#### **0 – Posición de bloqueo**

El bloqueo del volante se activa al retirar la llave de contacto.

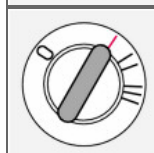

#### **I – Posición de radio**

Pueden conectarse algunos componentes eléctricos. El sistema eléctrico del motor no está conectado.

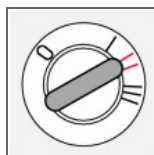

#### **II – Posición de conducción**

La posición de la llave para conducir. Está conectado el sistema eléctrico del vehículo.

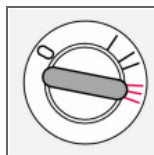

#### **III – Posición de arranque**

Se conecta el motor de arranque. En cuanto arranca el motor, la llave se suelta y vuelve de forma automática a la posición de conducción.

ción.

Si la llave está en una posición intermedia, puede oírse un ruido intermitente. Gire la llave

a la posición **II** y de nuevo a la posición anterior para eliminar el ruido.

### **Conexión del bloqueo del volante**

Cuando las ruedas delanteras están colocadas de manera que se producen tensiones en el bloqueo del volante, aparece en ocasiones un mensaje de advertencia en la pantalla de información y el automóvil no puede arrancar.

1. Saque la llave y gire el volante para eliminar las tensiones.
2. Mantenga el volante en la misma posición mientras introduce la llave y realiza otro intento de arranque.

### **!** PRECAUCIÓN

No saque nunca la llave de la cerradura de contacto mientras conduce o cuando el automóvil es remolcado. De lo contrario, se activa el bloqueo del volante, lo que imposibilita hacer maniobras de dirección.

### **!** PRECAUCIÓN

Saque siempre la llave de la cerradura de contacto cuando sale del automóvil, sobre todo si hay niños en el interior del vehículo.

Asegúrese de que el bloqueo del volante está activado cuando sale del automóvil para reducir el riesgo de robo.



## Keyless drive (opcional)

### Generalidades

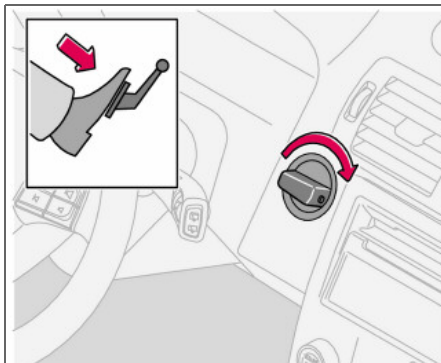

Con el sistema "keyless drive", el automóvil puede abrirse, conducirse y cerrarse sin llave, véase la página 98.

El mando de arranque de la cerradura de encendido se utiliza de la misma forma que una llave. Una condición para que el automóvil pueda arrancar, es que el mando a distancia del automóvil esté dentro del habitáculo o el maletero.

### Puesta en marcha del automóvil

- Pise el pedal del embrague (automóvil con caja de marchas manual) o el pedal del freno (automóvil con caja de marchas automática).

#### Motor de gasolina

- Presione y gire el mando de arranque a la posición **III**.

#### Motor diésel

1. Gire primero el mando de arranque a la posición **II** y espere hasta que el símbolo de control diésel se haya apagado en la unidad de información al conductor, vea la pág. 41.
2. Después, gire el mando de arranque a la posición **III**.

### Arranque con mando a distancia

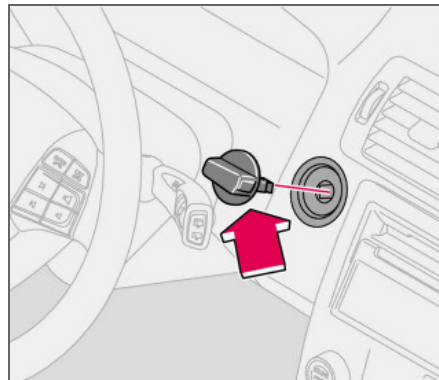

Si la pila del mando a distancia está gastada, el sistema "keyless drive" no funcionará. En ese caso, ponga en marcha el automóvil utilizando el mando a distancia como mando de arranque.

1. Pulse el fiador del mando de arranque y saque el mando de la cerradura de contacto.
2. Introduzca el mando a distancia en la cerradura de contacto y arranque de la misma forma que con el mando de arranque.



### Caja de cambios manual

#### Posiciones de cambio, cinco velocidades

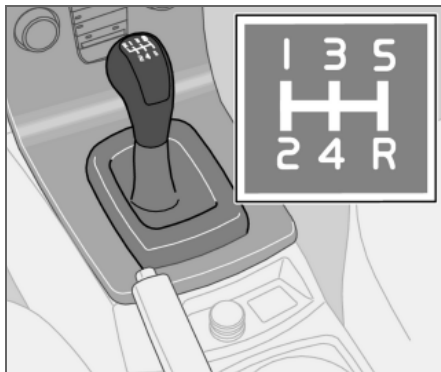

Pise el pedal de embrague a fondo cada vez que realice un cambio de marcha. Retire el pie del pedal del embrague cuando no efectúe cambios. Siga el patrón de cambios de marchas indicado.

Para una óptima eficacia en el consumo de combustible, emplee las marchas más altas posibles siempre que pueda.

#### Inhibidor de marcha atrás, cinco velocidades

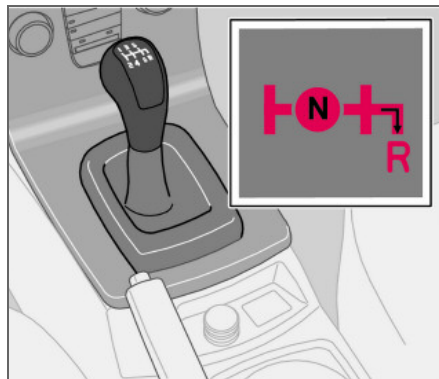

No introduzca la marcha atrás si el automóvil no está parado. Para introducir la marcha atrás, desplace antes la palanca de cambios a la posición **N**. La marcha atrás no puede introducirse directamente desde la quinta marcha por la acción del inhibidor de marcha atrás.

#### Posiciones de cambio, seis velocidades (gasolina)

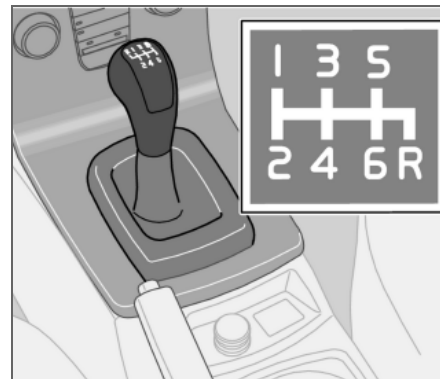

Pise el pedal de embrague a fondo cada vez que realice un cambio de marcha. Retire el pie del pedal del embrague cuando no efectúe cambios. Siga el patrón de cambios de marchas indicado.

Para una óptima eficacia en el consumo de combustible, emplee las marchas más altas posibles siempre que pueda.

Cuando el automóvil está parado, puede resultar difícil encontrar las posiciones de cambio de la quinta y la sexta marcha, puesto que en este caso, no está activado el inhibidor de marcha atrás (que bloquea la inclinación de la palanca).



Caja de cambios manual

Inhibidor de marcha atrás, seis velocidades (gasolina)

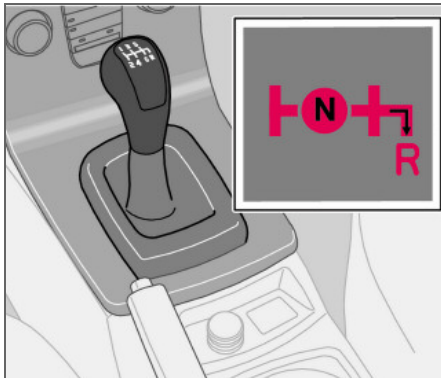

No introduzca la marcha atrás si el automóvil no está parado.

**i** NOTA

La marcha atrás se bloquea electrónicamente si el vehículo avanza a una velocidad superior a 20 km/h.

Posiciones de cambio, seis velocidades (diésel)<sup>1</sup>

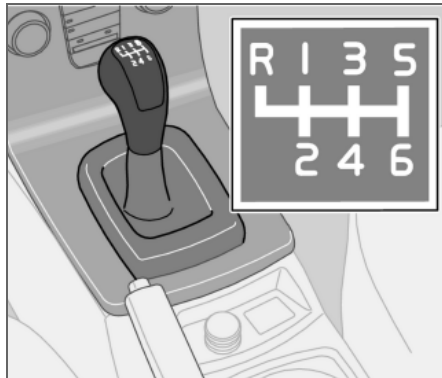

Pise el pedal de embrague a fondo cada vez que realice un cambio de marcha. Retire el pie del pedal del embrague cuando no efectúe cambios. Siga el patrón de cambios de marchas indicado. Para una óptima eficacia en el consumo de combustible, emplee las marchas más altas posibles siempre que pueda.

Inhibidor de marcha atrás, seis velocidades (diésel)

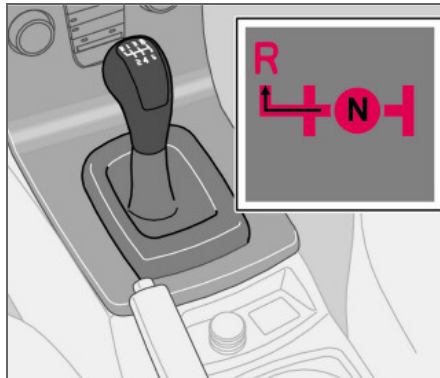

No introduzca la marcha atrás si el automóvil no está parado. Para introducir la marcha atrás, apriete la palanca de cambios y desplácela hacia la izquierda.

06

<sup>1</sup> Algunos mercados.



## Caja de cambios automática

### Arranque en frío

Al arrancar a baja temperatura, los cambios de marcha pueden presentar a veces cierta resistencia. Esto se debe a la elevada densidad del aceite de la caja de cambios en estas condiciones. Para reducir las emisiones de gases de escape del motor, la caja de cambios tarda un poco más de lo normal en cambiar a una marcha superior si el motor se ha arrancado a baja temperatura.

### **i** NOTA

Según la temperatura del motor durante el arranque, el régimen del motor en ralentí es más elevado de lo normal al arrancar en frío con ciertos tipos de motor.

### "Kick-down"

Cuando se pisa a fondo el acelerador (pasando de la posición normal de aceleración plena) se produce un paso automático a la marcha inferior o "kick-down".

Si se suelta el acelerador desde la posición de "kick-down", se produce una subida automática de la marcha.

La función "kick-down" se utiliza cuando es necesario disponer de una aceleración máxima, por ejemplo, al adelantar.

Para impedir la sobreaceleración del motor, el programa de control de la caja de cambios va provisto de una protección contra la bajada de marchas, que impide la función "kick-down".

La función "kick-down" no se puede utilizar en la posición de cambios manual (Geartronic).

### Sistemas de seguridad

Los vehículos con caja de cambios automática tienen sistemas de seguridad especiales:

#### Bloqueo de la llave, "Keylock"

Para poder sacar la llave de contacto, el selector de marchas ha de estar en la posición **P**. En las demás posiciones, la llave está bloqueada.

#### Posición de estacionamiento (P)

Automóvil parado con el motor en marcha:

- Mantenga el pie en el pedal de freno al desplazar el selector a otra posición.

#### Bloqueo de cambios eléctrico – Shiftlock Posición de estacionamiento (posición P)

Para poder desplazar el selector de marchas de la posición **P** a otra posición, es necesario colocar la llave de contacto en la posición **II** y pisar el pedal de freno.

#### Bloqueo de cambios – Punto muerto (posición N)

Si el selector de marchas está en la posición **N** y el automóvil ha estado parado durante como mínimo tres segundos (esté o no esté en marcha el motor), el selector de marchas quedará bloqueado en la posición **N**. Para poder desplazar el selector de marchas de la posición **N** a otra posición de cambio, el pedal de frenos debe estar pisado y la llave de contacto en la posición **II**.

### Desconexión del bloqueo de cambios

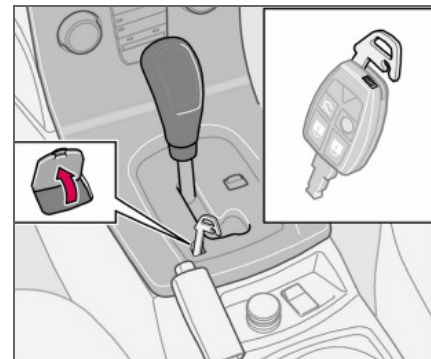

Algunas veces es necesario desplazar el automóvil sin que éste sea maniobrable, por ejemplo, si está descargada la batería. Proceda de la siguiente manera para desplazar el automóvil:

1. Debajo del texto **P-R-N-D** en el panel del selector de marchas, encontrará una pequeña tapa. Abra la tapa por el borde trasero.
2. Introduzca la llave extraíble del mando a distancia hasta el fondo.
3. Mantenga introducida la llave extraíble y saque al mismo tiempo la palanca de cambio de la posición **P**.



## Caja de cambios automática

### Inhibidor del selector de marchas

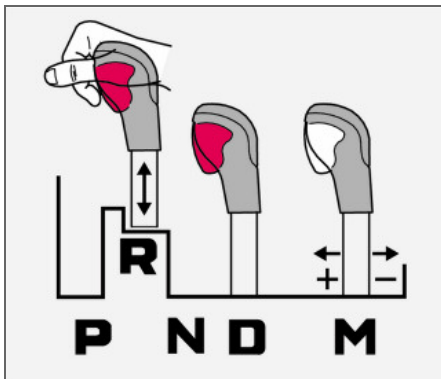

La palanca puede desplazarse libremente adelante o atrás entre **N** y **D**. El resto de posiciones poseen una función bloqueo que se maneja con el botón de bloqueo del selector de marchas.

Pulsando en el botón de bloqueo, la palanca puede desplazarse hacia adelante y hacia atrás entre las diferentes posiciones de cambio.

### Posiciones de cambio automático

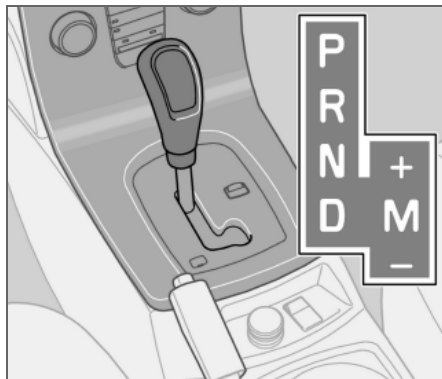

#### **P – Posición de estacionamiento**

La posición **P** se selecciona para arrancar el motor o cuando el automóvil está aparcado.



#### **IMPORTANTE**

Para seleccionar la posición **P**, el automóvil debe estar parado.



#### **NOTA**

Para colocar la palanca en la posición **P**, es necesario pisar el pedal de freno.

En la posición **P**, la caja de cambios queda bloqueada mecánicamente. Ponga siempre el freno de estacionamiento cuando aparque el automóvil.

#### **R – Posición de marcha atrás**

Para seleccionar la posición **R**, el automóvil debe estar parado.

#### **N – Punto muerto**

La posición **N** corresponde a punto muerto. No hay ninguna marcha introducida y el motor puede arrancarse. Aplique el freno de estacionamiento tras parar el automóvil y colocar la palanca de cambios en la posición **N**.

#### **D – Posición de conducción**

**D** es la posición de conducción normal. El paso a marchas superiores e inferiores en toda la gama de marchas de la caja de cambios se produce de forma automática en función de la aceleración y la velocidad. Para seleccionar la posición **D** cuando está introducida la posición **R**, el automóvil debe estar parado.



### Caja de cambios automática

#### Posiciones manuales

Para pasar de la posición de conducción automática **D** a una posición manual, lleve la palanca a la posición **M**. Para pasar de la posición **M** a la posición de conducción automática **D**, lleve la palanca a la posición **D**.

#### Durante la conducción

La posición de cambio manual puede elegirse en cualquier momento durante la marcha. La marcha introducida está bloqueada mientras no se seleccione otra marcha.

Si se lleva el selector de marchas a - (signo negativo), el automóvil reduce la marcha un paso y frena con el motor al mismo tiempo si se suelta el acelerador. Si se lleva el selector de marchas a + (signo positivo), el automóvil sube la marcha un paso.

La marcha elegida se indica en el instrumento combinado, consulte la página 39.

#### NOTA

Geartronic tiene dos funciones de seguridad:

- Geartronic no permite reducciones de marcha/activaciones de "kick-down" que causen revoluciones tan elevadas, que el motor pueda sufrir daños. Si, a pesar de todo, el conductor intenta bajar a una mar-

cha inferior, no pasa nada. La marcha inicial seguirá introducida.

- Para evitar tirones y que se cale el motor, Geartronic baja automáticamente la marcha, si el conductor deja que la velocidad quede por debajo de lo adecuado para la marcha elegida.

#### W – Programa invierno



Pulse el botón **W** para conectar y desconectar el programa de invierno **W**. El símbolo **W** aparecerá en el instrumento combinado al conectar el programa de invierno.

El programa de invierno inicia la caja de cambios con una desmultiplicación superior para facilitar la salida por calzadas resbaladizas. Cuando el programa de invierno está conectado, las marchas más bajas se activan únicamente en caso de "kick-down".

El programa **W** puede seleccionarse independientemente de la posición del selector de marchas, pero sólo está operativo con el selector en posición **D**.

Para impedir la sobreaceleración del motor, el programa de control de la caja de cambios va provisto de una protección contra la bajada de marchas.

**Sistema de frenos****Servofreno**

Si el automóvil es desplazado o remolcado con el motor apagado, será necesario aplicar una fuerza sobre el pedal de freno cinco veces mayor que cuando está en marcha el motor. Si pisa el pedal de freno mientras arranca el motor, el pedal de freno puede dar la sensación de hundirse. Esto es normal, ya que se activa el servofreno. Cuando el automóvil está equipado con EBA (Emergency Brake Assistance), esta sensación puede ser más intensa.

**PRECAUCIÓN**

El servofreno sólo funciona cuando está en marcha el motor.

**NOTA**

Al frenar con el motor apagado, pise el pedal una sola vez con fuerza, no varias veces seguidas.

**Circuitos de frenos**

Si deja de funcionar uno de los circuitos, se enciende este símbolo.

Si uno de los circuitos sufre una avería, seguirá siendo posible frenar el automóvil. El punto de resistencia del pedal de freno estará más bajo y el pedal puede no-

tarse más blando de lo normal. Para obtener la potencia de frenado habitual, será necesario pisar el pedal con mayor fuerza.

**La humedad puede afectar a las características de frenado**

Las piezas del sistema de frenos pueden mojarse si se conduce bajo una lluvia intensa, al atravesar charcos o durante el lavado del vehículo. Las propiedades de fricción de los forros de freno pueden alterarse y hacer que el efecto de frenado se retrase.

Pise ligeramente el pedal de freno de vez en cuando si conduce trayectos largos bajo la lluvia o con nieve húmeda y tras realizar un arranque en condiciones de gran humedad o tiempo frío. De este modo, los forros de freno se calientan y se elimina el agua. Se recomienda también adoptar esta medida antes de aparcar el automóvil varios días seguidos en estas condiciones meteorológicas.

**Si los frenos se fatigan en exceso**

En la conducción en montaña o sobre otras calzadas con importantes desniveles, los frenos del automóvil son sometidos a un intenso esfuerzo, aunque no se pise con especial fuerza el pedal de freno.

Dado que las velocidades que se desarrollan normalmente son bajas, los frenos no se refri-

geran con la misma eficacia que al conducir sobre una calzada plana a alta velocidad.

Para evitar la sobrecarga excesiva de los frenos, cambie a una marcha inferior al bajar por cuestas en lugar de utilizar el pedal de freno. Emplee la misma marcha cuesta arriba y cuesta abajo. De esta forma usará el freno motor de manera más eficaz y sólo necesitará accionar el pedal de freno en contadas ocasiones.

Recuerde que la conducción con remolque carga aún más los frenos del automóvil.

**Sistema de frenos antibloqueo (ABS)**

El sistema ABS (Anti-lock Braking System) impide que las ruedas se bloqueen al frenar.

De esta manera, el conductor conserva la capacidad de maniobra y resulta más fácil, por ejemplo, evadir un obstáculo.

Tras arrancar el motor y en cuanto el vehículo alcanza una velocidad de aproximadamente 20 km/h, el sistema ABS realiza una breve autoprueba que puede oírse y sentirse como impulsos en el pedal de freno.

Para aprovechar completamente el sistema ABS:

1. Pise el pedal de freno hasta el fondo con fuerza. Notará los impulsos.





### Sistema de frenos

2. Gire el volante siguiendo el rumbo del automóvil. No reduzca la presión sobre el pedal.

Efectúe prácticas de freno con el sistema ABS en un lugar cerrado al tráfico en diferentes condiciones meteorológicas.

El símbolo ABS luce durante dos segundos, si se produjo una avería en el sistema ABS la última vez que el motor estuvo en marcha.

#### Refuerzo de circuito de frenos – EBA

(Emergency Brake Assistance) Si es necesario frenar rápidamente, el sistema proporciona plena potencia de frenado de forma inmediata. El sistema detecta el momento en que se frena con fuerza registrando la velocidad con la que pisa el conductor el pedal del freno. Continúe frenando sin soltar el pedal de frenos. La función EBA se interrumpe cuando se reduce la presión sobre el pedal. La función está conectada continuamente. No es posible desconectarla.



#### PRECAUCIÓN

Si se encienden al mismo tiempo los símbolos de frenos y ABS, puede haber una avería en la distribución de la fuerza de frenado. Si el nivel del depósito de líquido de frenos es normal en esta ocasión, conduzca con cuidado el automóvil al taller autorizado Volvo más próximo para que revisen el sistema de frenos.

Si el líquido de freno está por debajo de la cota MIN del depósito, el automóvil no debe seguir circulando hasta haber añadido líquido de freno.

Debe controlarse el motivo de la pérdida de líquido de frenos.



#### NOTA

Cuando el EBA se activa, el pedal de freno se hunde un poco más que de costumbre, pise (mantenga pisado) el pedal el tiempo necesario. Si suelta el pedal, se interrumpe el frenado.



## Sistema de control dinámico de estabilidad y tracción

### Generalidades

El sistema de control dinámico de estabilidad y tracción STC/DSTC (Dynamic Stability and Traction Control) mejora la progresión del automóvil y ayuda al conductor a evitar derrapes.

Cuando el sistema actúa, puede notarse un sonido de impulsos al frenar y al acelerar. Al pisar el acelerador, el automóvil puede acelerar con mayor lentitud de lo previsto.

Según el mercado, el automóvil está equipado con STC o DSTC. En la tabla puede comprobarse las funciones incluidas en el sistema respectivo.

Función/sistema	STC	DSTC
Función antiderrape		X
Función antiderrapaje	X	X
Función de tracción	X	X

### Función antiderrape

La función limita individualmente la fuerza propulsora y de frenado de las ruedas para estabilizar el automóvil.

### Función antiderrapaje

La función impide que las ruedas propulsoras derrapen en la carretera durante la aceleración.

### Función de tracción

La función se conecta a baja velocidad y transmite la fuerza de la rueda propulsora que derrapa a la que no lo hace.

### Intervención reducida

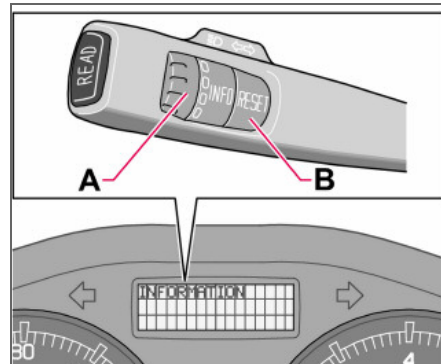

Cada vez que arranca el automóvil, se conecta automáticamente el sistema de estabilidad.

La intervención del sistema en caso de derrape y de aceleración se puede desconectar parcialmente.

La intervención en caso de derrape se retarda y permite así más derrape, lo que da una libertad mayor en caso de conducción dinámica.

La transitabilidad en nieve profunda o arena mejora al no estar ya limitada la aceleración.

### Uso

- Gire la rueda selectora (A) hasta que aparezca el menú STC/DSTC.



## Sistema de control dinámico de estabilidad y tracción

El texto **DSTC ACTIVADO** significa que el sistema funciona de manera normal.

El texto **DSTC CTRL ROTAC BLOQU** significa que la intervención del sistema se reduce.

- Mantenga pulsado **RESET (B)** hasta que cambie el menú DSTC.

Al mismo tiempo, se enciende el símbolo  para avisar que el sistema se ha reducido. El sistema permanece reducido hasta la próxima vez que se arranque el motor.

### PRECAUCIÓN

Las características de conducción del automóvil se pueden modificar, si se reduce la función del sistema.

### NOTA

El texto **DSTC ACTIVADO** aparece durante algunos segundos en la pantalla y el símbolo  se enciende cada vez que se arranca el motor.

### Mensajes en la pantalla de información

El texto **CONTROL TRACCIÓN TEMPORALM. DESC.** significa que el sistema se ha reducido temporalmente debido a una elevada temperatura de los frenos.

La función se reconecta automáticamente una vez enfriados los frenos.

El texto **ANTIDESLIZANTE REVISIÓN NECES.** significa que el sistema se ha desconectado debido a avería.

- Detenga el vehículo en un lugar seguro y apague el motor.

Si el mensaje persiste cuando se arranca de nuevo el motor, lleve el automóvil a un taller autorizado de Volvo.



### Símbolos del instrumento combinado



Sistema DSTC



Información

Si los símbolos  y  se muestran al mismo tiempo, lea el mensaje en la pantalla de información.

Si el símbolo  aparece solo, puede ser de la manera siguiente:

- Si destella, significa que el sistema STC/DSTC está actuando.
- El brillo continuo de la luz durante dos segundos, implica control del sistema al arrancar el motor.

- Si se enciende con luz continua después del arranque del motor o durante la marcha, significa que el sistema STC/DSTC tiene una avería.
- Si se enciende con luz continua después de su desconexión, avisa de que el sistema STC/DSTC se ha reducido.



## Control de distancia de aparcamiento (opcional)

### Generalidades <sup>1</sup>

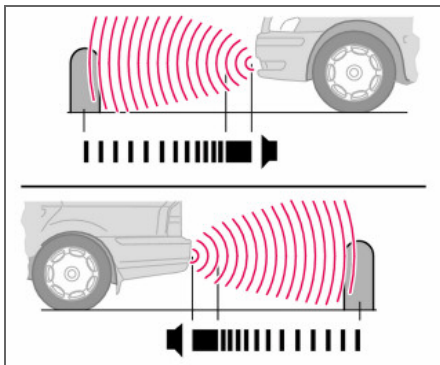

Control de distancia de aparcamiento, parte delantera y trasera.

El control de distancia de aparcamiento se utiliza como medio auxiliar al aparcar. El sistema emite una señal para indicar la distancia al objeto detectado.

<sup>1</sup> Según el mercado, el sistema de **control de distancia de aparcamiento** puede ser de serie, opcional o accesorio.

### PRECAUCIÓN

El control de distancia de aparcamiento no libera al conductor de responsabilidad al aparcar. Los sensores tienen ángulos muertos en los que no se detectan objetos. Observe si hay niños o animales cerca del automóvil.

### Función

El sistema se conecta automáticamente al arrancar el automóvil y el mensaje **Ayuda estacionam. activada Exit para desactiv.** aparece en la pantalla del equipo de sonido.

El control de distancia de aparcamiento está activo a velocidades inferiores a 15 km/h. A velocidades más elevadas, el sistema se desconecta. Cuando la velocidad es inferior a 10 km/h, el sistema vuelve a activarse.

Cuanto más cerca esté objeto situado delante o detrás del automóvil, mayor es la frecuencia con la que se emite la señal. Los otros sonidos del sistema de audio se atenúan automáticamente cuando el volumen es elevado.

Cuando la distancia es de aproximadamente 30 cm, el tono de la señal es constante. Si hay un obstáculo dentro de la zona de tono constante delante o detrás del automóvil, la señal sonará alternativamente en los altavoces del lado izquierdo y el lado derecho.

### Control de distancia de aparcamiento, parte trasera

La zona de sondeo detrás del automóvil es de aproximadamente 1,5 m. El control de distancia de aparcamiento de la parte trasera se conecta al introducir la marcha atrás. Si el sistema está desconectado, aparece en la pantalla del equipo de sonido el texto **Ayuda estacionam. desactivada Enter para activar** al introducir la marcha atrás. La señal acústica se oye en los altavoces traseros.

Al hacer marcha atrás, por ejemplo, con remolque o soporte para bicicletas en la bola de remolque, el sistema debe desconectarse. De lo contrario, los sensores reaccionan al detectar estos objetos.

El control de distancia de aparcamiento hacia atrás se desconecta automáticamente con la utilización de un remolque, en caso de emplear el cable de remolque original de Volvo.

### Control de distancia de aparcamiento, parte delantera

El campo de medición justo por delante del automóvil es de unos 0,8 m. La señal acústica procede del altavoz delantero.

El control de distancia de aparcamiento no puede combinarse en la parte delantera con alumbrado complementario, ya que este alumbrado afectaría a los sensores.



### Control de distancia de aparcamiento (opcional)

#### Indicación de avería en el sistema



Si se enciende el símbolo de información y aparece en la pantalla el texto **ASISTENCIA EST.**

**REVISIÓN NECES.**, el control de distancia de aparcamiento no funcionará.

#### PRECAUCIÓN

Algunas fuentes de sonido pueden engañar al sistema con señales falsas. Por ejemplo, bocinas, neumáticos húmedos sobre asfalto, frenos neumáticos, tubos de escape de motocicletas, etc. Si los sensores están cubiertos de nieve y hielo, también pueden emitirse señales falsas.

#### Conectar/desconectar

El control de distancia de aparcamiento puede desconectarse pulsando **EXIT** en el panel de control, véase la página 64. En ese caso, aparece el texto **Ayuda estacionam. desactivada** **Enter para activar** en la pantalla del equipo de sonido. El control de distancia de aparcamiento puede volver a conectarse pulsando **ENTER** en el panel de control. En ese caso, aparece en la pantalla el mensaje **Ayuda estacionam. activada** **Exit para desactiv..**

#### Limpeza de los sensores

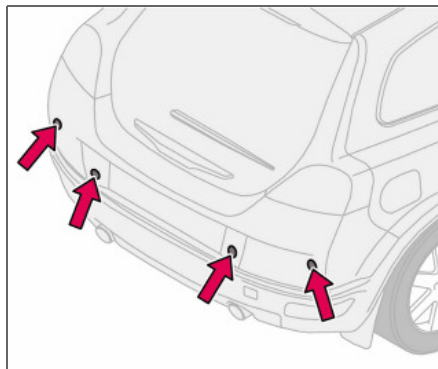

*Sensores del control de distancia de aparcamiento*

Para que los sensores funcionen de forma correcta, deben limpiarse periódicamente. Límpielos con agua y un producto para lavado de automóviles.



## Sistema de información de puntos ciegos BLIS (opcional)

### Generalidades

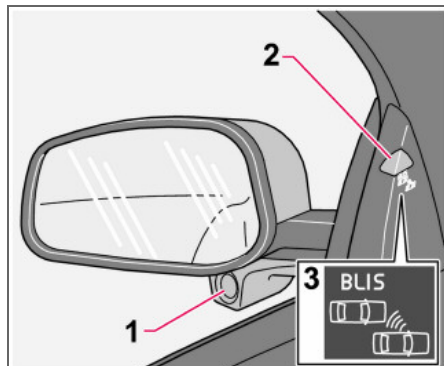

Retrovisor con sistema BLIS.

1. Cámara del sistema BLIS
2. Luz de indicación
3. Símbolo del sistema BLIS

### PRECAUCIÓN

El sistema es un medio auxiliar y no le libera de la obligación de conducir de manera segura y utilizar los retrovisores. No puede sustituir nunca la atención y la responsabilidad del conductor. El conductor es siempre responsable de cambiar de carril de manera segura para el tráfico.

BLIS es un sistema de información que en algunas circunstancias ayuda a advertir al conductor de vehículos que circulan en el mismo sentido que el automóvil en el ángulo muerto de los retrovisores.

El sistema está diseñado para funcionar de manera óptima al conducir en condiciones de gran densidad de tráfico en vías de varios carriles.

El sistema BLIS está basado en la tecnología de fotografía digital. Las cámaras (1) están montadas debajo de los retrovisores exteriores.

Cuando la cámara detecta un vehículo en la zona de ángulo muerto, la luz de indicación (2) se enciende de manera continua.

### NOTA

La luz se enciende en el lado del automóvil en el que el sistema ha detectado el vehículo. Si el automóvil es adelantado por ambos lados al mismo tiempo, se encienden ambas luces.

El sistema BLIS informa al conductor si se produce alguna avería en el sistema. Así, por ejemplo, si las cámaras del sistema están tapadas, la luz de indicación del sistema BLIS destella y aparece un mensaje en el display del tablero de instrumentos. Compruebe y

limpie en este caso las lentes. En caso necesario, el sistema puede desconectarse temporalmente pulsando el botón **BLIS**, consulte la página 126.

### Ángulos muertos

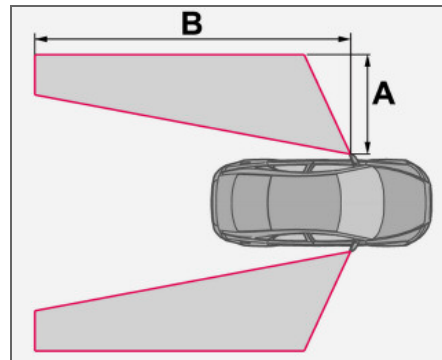

Ángulos muertos abarcados por las cámaras BLIS.

Distancia A = aprox. 3,0 m

Distancia B = aprox. 9,5 m

### Limpieza

Para funcionar de manera óptima, las lentes de las cámaras del sistema BLIS deben estar limpias. Las lentes pueden limpiarse con un paño suave o una esponja húmeda. Limpie con cuidado las lentes para no rayarlas.



## Sistema de información de puntos ciegos BLIS (opcional)

### ! IMPORTANTE

Las lentes son térmicas para poder derretir el hielo o la nieve. Si es necesario, quitar la nieve de las lentes con un cepillo.

### Funcionamiento del sistema BLIS

El sistema está activo cuando el vehículo circula a velocidades superiores a 10 km/h.

### Adelantamientos

El sistema está diseñado para reaccionar si se conduce a una velocidad hasta 10 km/h superior al automóvil adelantado.

El sistema está diseñado para reaccionar si le adelanta un vehículo que mantiene una velocidad hasta 70 km/h superior a la suya.

### ! PRECAUCIÓN

El sistema BLIS no funciona en curvas muy cerradas.

El sistema BLIS no funciona cuando el automóvil da marcha atrás.

Un remolque ancho acoplado al automóvil puede ocultar a otros vehículos que circulan en carriles contiguos. Esto puede causar que el sistema BLIS no pueda detectar vehículos en esta zona ensombrecida.

### Funcionamiento de día y de noche

Durante el día, el sistema detecta la forma de otros automóviles. El sistema está diseñado

para detectar vehículos motores como automóviles, camiones, autobuses y motos. Durante la noche, el sistema detecta los faros de otros automóviles. El sistema no detecta vehículo con las luces apagadas. Esto significa, por ejemplo, que el sistema no detecta un remolque sin luces arrastrado por un turismo o un camión.

### ! PRECAUCIÓN

El sistema no reacciona en caso de bicicletas y motos.

Las cámaras del sistema BLIS pueden verse perturbadas por una luz intensa o por la falta de fuentes luminosas (por ejemplo, el alumbrado de la calle o de otros vehículo) al conducir de noche. En este caso, el sistema puede interpretar la falta de luz como una obstrucción de las cámaras.

En ambos casos, la pantalla de información muestra un mensaje.

Al conducir en estas condiciones, puede reducirse temporalmente el rendimiento del sistema y aparecer un mensaje de texto, consulte la página 127.

Cuando el mensaje desaparece de manera automática, el sistema BLIS vuelve a funcionar normalmente.

Las cámaras del sistema BLIS tienen las mismas limitaciones que el ojo humano, es decir, que "ven" peor, por ejemplo, cuando hay mucha niebla o si nieva abundantemente.

### Conectar/desconectar

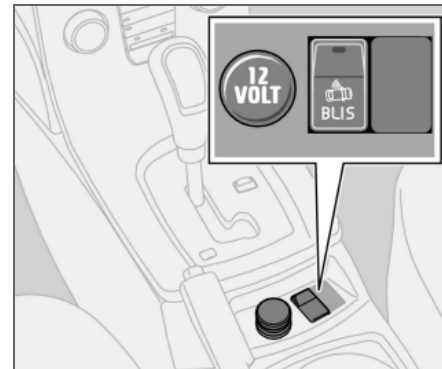

Botón de conexión/desconexión.

El sistema BLIS se conecta al arrancar el motor. La luces de indicación de los paneles de las puertas destellan tres veces cuando el sistema BLIS se conecta.

El sistema puede conectarse/desconectarse pulsando el botón **BLIS**.

Al desconectar el sistema BLIS, la luz del botón se apaga y aparece un mensaje en la pantalla del tablero de instrumentos.

Al conectar el sistema BLIS, la luz del botón se enciende, aparece otro mensaje en el display y las luces de indicación de los paneles de las puertas destellan tres veces. Pulse el botón **READ** para borrar el mensaje. Para ob-



## Sistema de información de puntos ciegos BLIS (opcional)

tener más información sobre la gestión de mensajes, consulte la página 43.

### BLIS mensajes de sistema

Texto en el display	Estado del sistema
<b>SIST. ÁNG.MUERTO SERVICIO NECES.</b>	El sistema BLIS no funciona. Póngase en contacto con un taller autorizado Volvo.
<b>SIST. PUNTO CIEGO REDUCIDO</b>	Funcionamiento reducido.
<b>SIST. PUNTO CIEGO CÁMARA BLOQ.</b>	Una o ambas cámaras obstruidas. Limpiar las lentes.
<b>Sist. áng.muerto DESACTIVADO</b>	El sistema BLIS está desconectado.
<b>Sist. áng.muerto ACTIVADO</b>	El sistema BLIS está conectado.

06





## Remolque y asistencia en carretera

### No arranque nunca el automóvil remolcándolo

Utilice una batería de refuerzo si la batería está descargada y el motor no se pone en marcha. No arranque nunca el automóvil remolcándolo.

#### ! IMPORTANTE

El catalizador puede sufrir daños si se arranca el automóvil remolcándolo.

### Remolque

Averigüe cuál es la velocidad máxima de remolque permitida por la ley antes de remolcar el automóvil.

- Coloque la llave de contacto en la posición **II** y desconecte el bloqueo del volante para poder maniobrar el automóvil. Véase la página 112.
- La llave de contacto debe permanecer en la posición **II** durante toda la operación de remolque.

### Caja de cambios automática

- Ponga el selector de marchas en la posición **N**.

### Caja de cambios manual

- Ponga la palanca en punto muerto.

- Asegúrese de que el cable de remolque esté siempre tenso para evitar tirones fuertes. Mantenga el pie sobre el pedal de freno.

No remolque automóviles con caja de cambios manual a más de 80 km/h ni más de 80 km. El automóvil debe remolcarse siempre hacia adelante.

#### ! PRECAUCIÓN

El bloqueo del volante se queda en la posición en la que estaba cuando se cortó la tensión. Abra el bloqueo del volante antes de empezar a remolcar.

La llave de contacto debe estar en la posición **II**. No saque nunca la llave de la cerradura de encendido al conducir o remolcar el automóvil.

#### ! PRECAUCIÓN

El servofreno y la dirección asistida no funcionan cuando el motor está apagado. El pedal debe pisarse con una fuerza cinco veces superior a lo normal y la dirección ofrece mucha más resistencia.

### Asistencia en carretera

Los automóviles con caja de cambios automática no deben transportarse parcialmente elevados en una grúa a más de 80 km/h. Tampoco deben transportarse distancias superiores a 80 km. El automóvil siempre debe transportarse de manera que las ruedas giren hacia adelante.

### Anilla de remolque

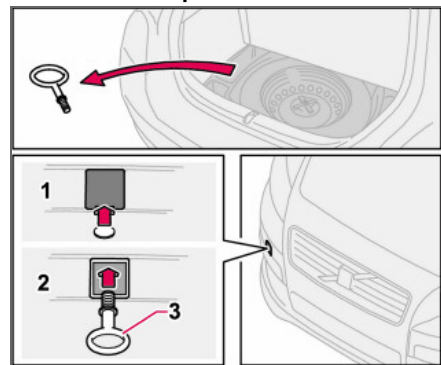

Utilice la anilla de remolque si es necesario remolcar el automóvil por la vía pública. La anilla de remolque se fija en la ranura situada en el lado derecho del parachoques delantero o trasero. Montaje de la anilla de remolque:



## Remolque y asistencia en carretera

1. Saque la anilla de remolque guardada debajo de la tapa del piso del maletero.
2. Suelte el borde inferior de la tapa de protección (1) en el parachoques con un destornillador o una moneda.
3. Fije la anilla de remolque (3) enroscándola con fuerza hasta el borde. Utilice la llave de tuercas de rueda para fijar la anilla.
4. Cuando se deja de utilizar, la anilla de remolque se suelta y se guarda en el maletero. Coloque la tapa de protección en el parachoques.



### IMPORTANTE

La anilla de remolque está sólo prevista para remolcar el automóvil por vías públicas, no para operaciones de rescate. Solicite asistencia profesional para este tipo de operaciones.



## Arranque asistido

### Arranque con otra batería

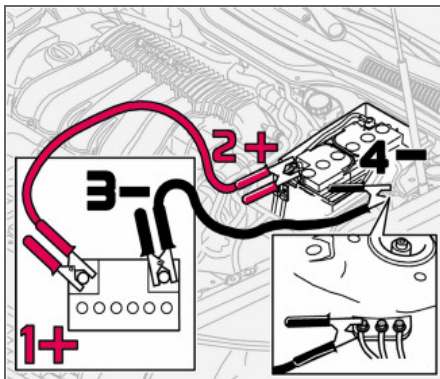

Si la batería en el automóvil se ha descargado, puede utilizarse la alimentación de una batería independiente o la batería de otro automóvil. Compruebe siempre que las pinzas de los cables puente estén bien sujetas para que no se generen chispas durante el intento de arranque.

Cuando se utiliza otra batería para facilitar el arranque, se recomienda seguir los siguientes pasos para evitar el riesgo de explosión:

1. Gire la llave de contacto a la posición **0**.
2. Compruebe que la batería de refuerzo tenga una tensión de 12 V.

3. Si la batería de refuerzo está en otro automóvil, apague el motor del automóvil de ayuda y cúidese de que los vehículos no se toquen.
4. Conecte el cable puente rojo entre el polo positivo de la batería de refuerzo (1+) y el polo positivo de la batería de su automóvil (2+).
5. Coloque una de las pinzas del cable puente negro en el terminal negativo (3-) de la batería auxiliar.
6. Coloque la otra pinza en el terminal de masa (4-) ubicado en la torreta izquierda.
7. Ponga en marcha el motor del "vehículo de refuerzo". Haga funcionar el motor durante algún minuto a un régimen ligeramente superior al ralentí, 1500 rpm.
8. Ponga en marcha el motor del vehículo que tiene la batería descargada.
9. Retire los cables puente, primero el negro y después el rojo. Asegúrese de que ninguna de las pinzas del cable puente negro entre en contacto con el terminal positivo de la batería o con la pinza conectada del cable puente rojo.



### IMPORTANTE

No toque las conexiones durante el intento de arranque. Hay riesgo de formación de chispas.



### PRECAUCIÓN

La batería puede desprender gas oxhídrico, que es un gas muy explosivo. Para que la batería explote, es suficiente con una chispa que puede generarse si se instalan de forma incorrecta los cables puente.

La batería contiene además ácido sulfúrico que puede causar graves lesiones por corrosión. Si el ácido entra en contacto con los ojos, la piel o la ropa, lávese con agua en abundancia.

Si el ácido le salpica en los ojos, solicite inmediatamente atención médica.



## Conducción con remolque

### Generalidades

La capacidad de carga depende de los accesorios complementarios montados en el automóvil, esto es, enganche para remolque, arcos portacargas, cofre de techo, el peso total de los pasajeros, etc. y la presión sobre la bola. La capacidad de carga del automóvil se reduce según el número de pasajeros y su peso.

Si el enganche para remolque es montado por un taller autorizado Volvo, el automóvil se suministra con todo el equipamiento necesario para conducir con remolque.

- La bola de remolque del vehículo debe ser de un tipo homologado.
- Si el enganche de remolque se ha montado posteriormente, compruebe con su concesionario Volvo que el automóvil está completamente equipado para conducirse con remolque.
- Disponga la carga en el remolque de forma que la presión sobre el dispositivo de tracción del vehículo se ajuste a la presión máxima especificada para la bola.
- Aumente la presión de los neumáticos a la presión de aire recomendada para carga máxima. Para la ubicación de la placa de presión de neumáticos, consulte la página 149.

- Limpie el enganche para remolque de forma periódica y lubrique la bola<sup>1</sup> con grasa.
- No conduzca con remolques pesados cuando el automóvil es completamente nuevo. Espere a que haya recorrido como mínimo 1000 km.
- Al conducir cuesta abajo por pendientes largas y pronunciadas, los frenos se fatigan más de lo normal. Reduzca a una marcha más corta y ajuste la velocidad.
- El motor funciona con más carga de lo normal cuando se conduce con remolque.
- Si el automóvil se conduce con mucha carga en climas cálidos, el motor y la caja de cambios pueden recalentarse. Si la aguja del indicador de temperatura del sistema de refrigeración del motor entra en la sección roja, detenga el automóvil y deje funcionar el motor al ralentí durante unos minutos. La caja de cambios automática reacciona mediante una función de protección integrada. Compruebe el mensaje que aparece en la pantalla de información. En caso de recalentamiento, el aire acondicionado del automóvil puede desconectarse temporalmente.
- Por razones de seguridad, no debe conducirse a más de 80 km/h, aunque las normas

<sup>1</sup> No se aplica a la bola de remolque si se utiliza un enganche para bola con amortiguador de oscilaciones.

de circulación de algunos países permitan velocidades superiores.

- El selector de marchas debe estar en la posición de estacionamiento **P** si aparca un automóvil con caja de cambios automática y provisto de un remolque. Utilice siempre el freno de estacionamiento. Utilice siempre calzos para bloquear las ruedas al aparcar un automóvil provisto de remolque en una cuesta.

### Pesos de remolque

Para informarse sobre pesos de remolque permitidos, consulte la página 222.



### PRECAUCIÓN

Siga las recomendaciones indicadas para el peso del remolque. De lo contrario, puede resultar difícil controlar el automóvil y el remolque al realizar maniobras evasivas o al frenar.



### NOTA

Los pesos máximos de remolque que aparecen especificados son los permitidos por Volvo. Las normas de circulación nacionales pueden limitar aún más los pesos de remolque y la velocidad. Los enganches para remolque pueden estar certificados para pesos superiores a los permitidos para el automóvil.



### Conducción con remolque

#### Caja de cambios automática, conducción con remolque

##### Estacionamiento en pendientes

1. Aplique el freno de estacionamiento (freno de mano).
2. Desplace el selector de marchas a la posición de estacionamiento **P**.

##### Arranque en pendientes

1. Desplace el selector de marchas a la posición de conducción **D**.
2. Suelte el freno de estacionamiento (freno de mano).

##### Subidas de mucha pendiente

- Seleccione una posición de marcha manual apropiada al subir por pendientes muy empinadas o al conducir a baja velocidad. De este modo, se impide que la caja de cambios cambie a una marcha superior y que se caliente demasiado el aceite de la caja de cambios.
- No utilice una marcha manual superior a la que aguante el motor. No resulta siempre más económico conducir con marchas largas.
- No conduzca con remolque en pendiente de más del 15 % de inclinación.

#### Motor diésel 1.6D con caja de cambios manual, circulación con remolque

Si se conduce el vehículo con carga elevada en climas cálidos, el ventilador de refrigeración del motor puede sustituirse por otro de mayor capacidad que el instalado de serie. Compruebe en el concesionario Volvo más próximo la solución que mejor se adapta a su automóvil.



## Enganche de remolque

### Enganches para remolque

La bola de remolque debe limpiarse y lubricarse periódicamente con grasa. Cuando se utiliza un enganche para bola con amortiguador de vibraciones, no es necesario lubricar la bola de remolque.

Si el vehículo está equipado con un enganche para remolque desmontable, siga detalladamente las instrucciones de montaje de la parte de la bola, vea la pág. 135.

#### PRECAUCIÓN

Sujete el cable de seguridad del remolque en la fijación prevista.

#### PRECAUCIÓN

Si el automóvil está provisto del enganche para remolque desmontable de Volvo:

Siga detenidamente las instrucciones de montaje del enganche desmontable.

El enganche desmontable debe estar cerrado con llave antes de iniciar la marcha.

Compruebe que la ventanilla del indicador esté en verde.

#### NOTA

Desmonte siempre el enganche desmontable cuando deje de utilizarse. Guárdelo en el maletero.

### Cable para remolque

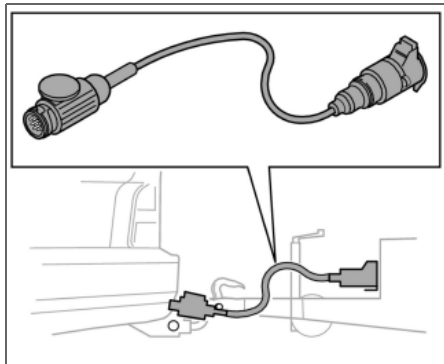

Si el enganche de remolque del automóvil tiene un conector de 13 polos y el remolque tiene un conector de 7 polos, será necesario utilizar un adaptador. Utilice un cable adaptador aprobado por Volvo. Asegúrese de que el cable no arrastre por el suelo.



## Enganche de remolque

### Especificaciones

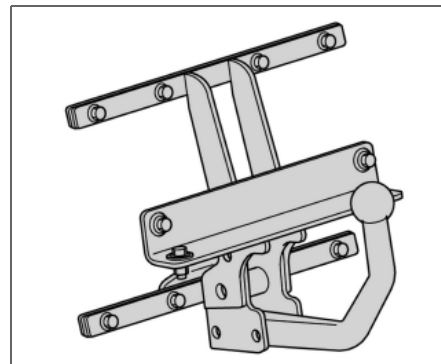
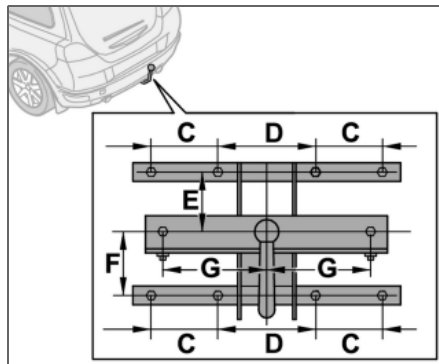
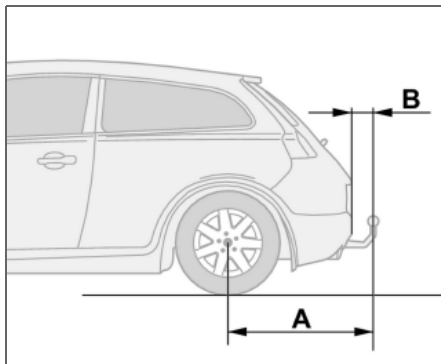

### Cotas de puntos de fijación (mm)

A	B	C	D	E	F	G
852	98	100	140	130	113	150



## Enganche desmontable

### Montaje del enganche desmontable

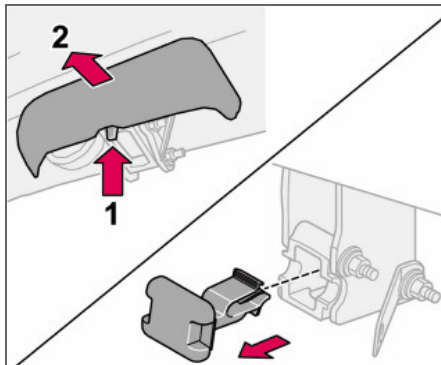

- Retire el tapón de protección.

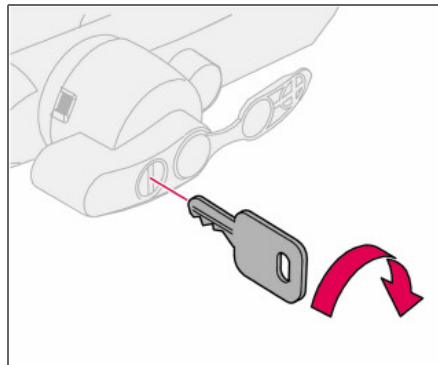

- Compruebe que el mecanismo está en posición de apertura girando la llave hacia la derecha.

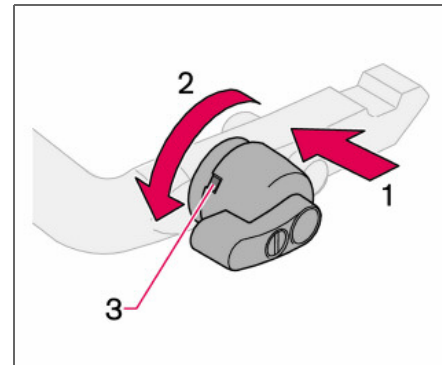

- Compruebe que la ventanilla del indicador (3) está en rojo. Si la ventanilla no está en rojo, apriete (1) y gire la rueda de cierre hacia la izquierda (2) hasta que se oiga un "clic".





### Enganche desmontable

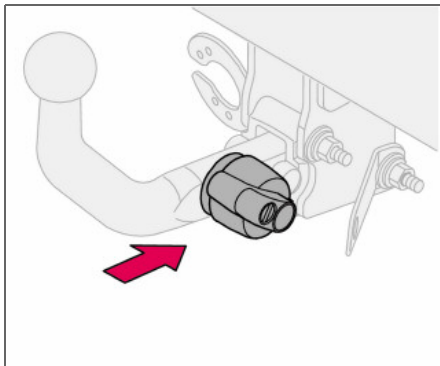

- Introduzca y deslice el enganche desmontable hasta que se oiga un "clic".

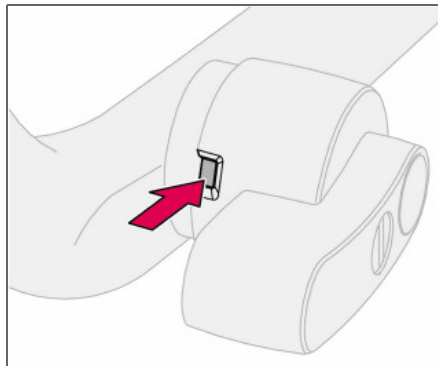

- Compruebe que la ventanilla del indicador esté en verde.

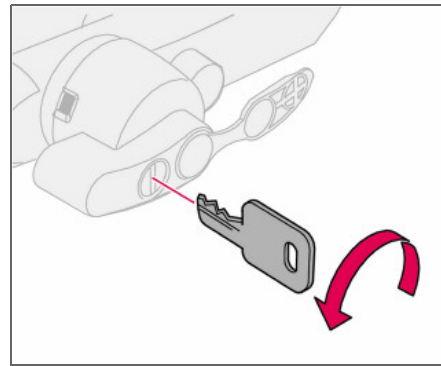

- Gire la llave en sentido contrario al de las agujas del reloj hasta la posición de bloqueo. Saque la llave de la cerradura.

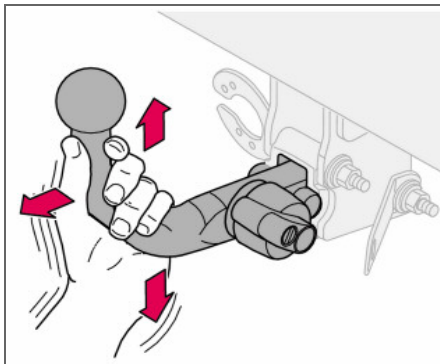

## Enganche desmontable

**i** NOTA

Compruebe que el enganche desmontable está fijo tirando hacia arriba, hacia abajo y hacia atrás. Si el enganche desmontable no está colocado correctamente, desmonte el enganche y vuelva a montarlo según el procedimiento mencionado.

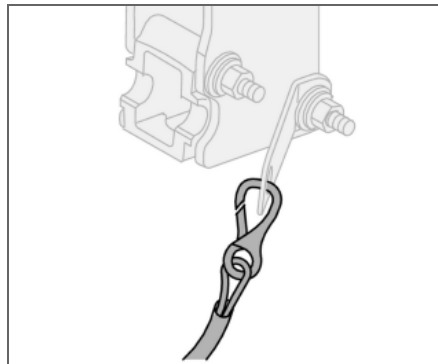
**i** NOTA

Fije el cable de seguridad del remolque en la fijación de la bola.



### Enganche desmontable

#### Desmontaje del enganche desmontable

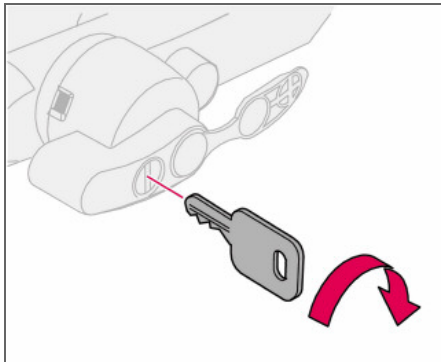

- Introduzca la llave y gírela hacia la derecha hasta la posición de apertura.

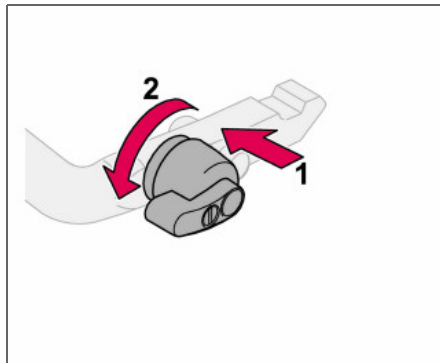

- Apriete la rueda de cierre (1) y gírela en sentido contrahorario (2) hasta que se oiga un "clic".

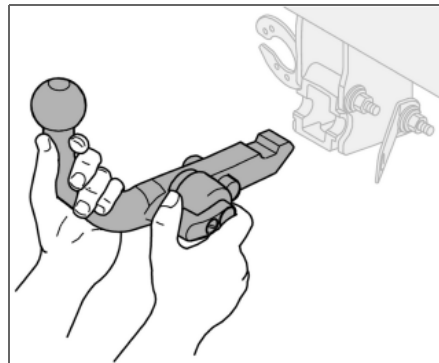

- Gire la rueda de cierre por completo hasta el tope y retenga al mismo tiempo el enganche desmontable que debe sacarse hacia atrás y hacia arriba.



## Enganche desmontable

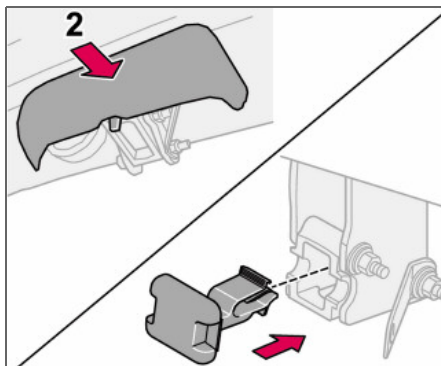

- Introduzca el tapón de protección.

## Colocación de la carga

### Información general

La capacidad de carga depende de los accesorios opcionales montados en el automóvil, esto es, el enganche para remolque, el peso sobre la bola, el portacargas, la caja de techo, etc. y el peso total de los pasajeros. La capacidad de carga se reduce según el número de pasajeros y su peso. Para informarse sobre pesos permitidos, consulte la página 222.

### PRECAUCIÓN

Las características de conducción del automóvil varían según el peso y la colocación de la carga.

### Colocación de la carga en el maletero

Pare el motor y aplique el freno de estacionamiento al cargar o descargar objetos de gran longitud. La palanca de cambios o el selector de marchas pueden salir de su posición al tropezar con el objeto y hacer que el automóvil se ponga en movimiento.

Para ampliar el espacio para la carga, puede desmontar los reposacabezas y abatir los asientos, consulte la página 86.

Coloque la carga apoyada al respaldo.

- Los reposacabezas pueden desmontarse para que no se dañen.
- Centre la carga de gran anchura.

- Coloque las cargas de gran peso lo más bajo posible. Evite colocar carga de mucho peso encima del respaldo abatido.
- Proteja los bordes afilados con algún material blando para no dañar el tapizado.
- Afiance siempre la carga con correas en las anillas de fijación de la carga.

### PRECAUCIÓN

Tenga en cuenta que, en una colisión frontal a una velocidad de 50 km/h, un objeto suelto de 20 kg de peso puede desarrollar una energía cinética que equivale a un peso de 1000 kg.

### PRECAUCIÓN

No coloque nunca carga a mayor altura que los respaldos.

El efecto de protección del airbag de techo lateral puede eliminarse o reducirse si la carga llega a demasiada altura.

Mantenga siempre bien sujeta la carga. De lo contrario, si se frena bruscamente, la carga podría desplazarse y herir a personas en el automóvil.

### Uso de los arcos portacargas

Para evitar daños en el automóvil y para obtener la máxima seguridad durante el viaje, recomendamos los arcos portacargas desarrollados por Volvo.

Siga detenidamente las instrucciones de montaje incluidas en la entrega del portacargas.

- Compruebe periódicamente la debida fijación de los arcos portacargas y la carga. Sujete bien la carga con correas.
- Distribuya la carga de manera uniforme por los arcos portacargas. Coloque la carga de mayor peso debajo.
- La resistencia al aire del automóvil y, por tanto, el consumo de combustible aumentan en función del tamaño de la carga.
- Conduzca con suavidad. Evite acelerones, frenazos o tomar curvas a gran velocidad.

### PRECAUCIÓN

El centro de gravedad y las características de conducción del automóvil se modifican al colocar carga en el techo.



Adaptación del haz luminoso

Haz luminoso correcto para circulación por la derecha o la izquierda

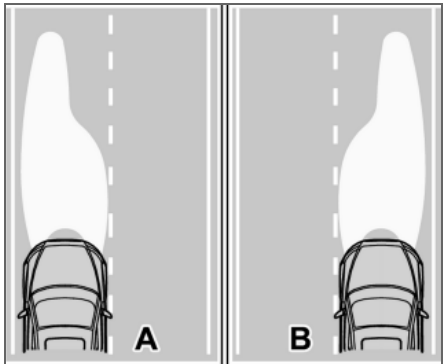

A. Haz luminoso para circulación por la izquierda.  
 B. Circulación por la derecha.

Para no deslumbrar los vehículos que circulan en dirección contraria, el haz luminoso puede ajustarse. El uso del haz luminoso correcto permite alumbrar también de manera más eficaz la cuneta.

Faros con luces halógenas

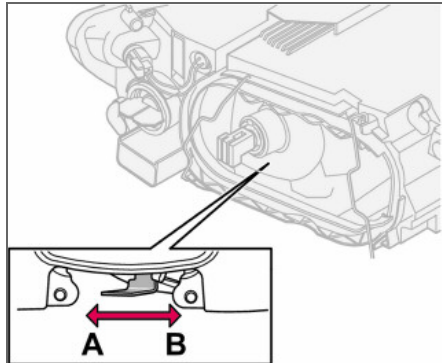

El mando del faro debe estar en la posición (A) para circulación por la izquierda o (B) para circulación por la derecha.

Faros con luces Bi-Xenon

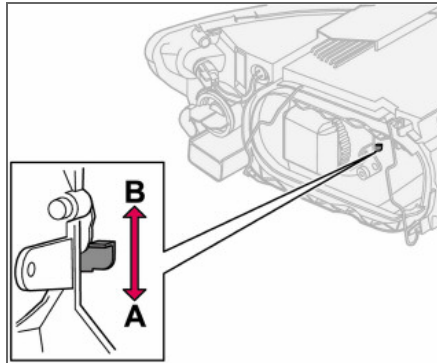

El mando del faro debe estar en la posición (A) para circulación por la izquierda o (B) para circulación por la derecha.

**PRECAUCIÓN**

En automóviles equipados con faros Bi-Xenon, el cambio debe ser realizado por un taller autorizado Volvo. El faro requiere un cuidado especial, ya que la lámpara Xenon va equipada con un grupo de alta tensión.

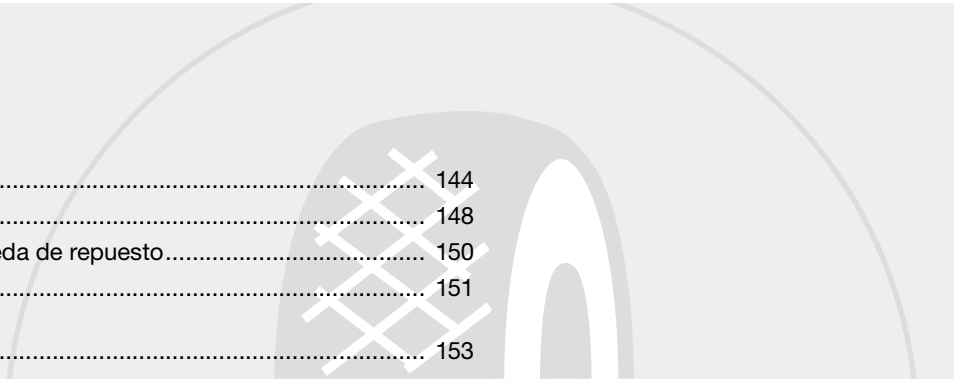

Generalidades .....	144
Presión de los neumáticos .....	148
Triángulo de emergencia y rueda de repuesto .....	150
Cambio de ruedas .....	151
Reparación provisional de neumáticos .....	153

## RUEDAS Y NEUMÁTICOS



07





## Generalidades

### Características de conducción y neumáticos

Los neumáticos tienen una gran importancia para las características de conducción del automóvil. El tipo de neumático, las dimensiones, la presión y la clase de velocidad son factores importantes que influyen en el comportamiento del vehículo.

Cuando cambie los neumáticos, procure utilizar neumáticos del mismo tipo, de las mismas dimensiones y, a ser posible, de la misma marca en las cuatro ruedas. Siga las recomendaciones de presión de inflado indicadas en la placa de presión de neumáticos, consulte la página 148.

### Designación de neumáticos

Todos los neumáticos llevan estampada una designación de dimensiones. Por ejemplo: 205/55R16 91 W.

205	Ancho de sección (mm)
55	Relación entre la altura y el ancho de sección (%)
R	Neumático radial
16	diámetro de la llanta en pulgadas (")
91	Código de peso máximo permitido sobre los neumáticos (en este caso 615 kg)
W	Código de velocidad máxima permitida (en este caso 270 km/h).

### Clases de velocidad

El automóvil está sujeto a una homologación de tipo, lo que implica que no está permitido modificar las dimensiones y la clase de rendimiento que figuran en el certificado de registro del vehículo. La única excepción a esta norma son los neumáticos de invierno (con clavos o sin ellos). Si se utilizan neumáticos de invierno, el automóvil no debe conducirse a mayor velocidad que la indicada en la clasificación de neumáticos (por ejemplo, los de clase Q pueden ir a una velocidad máxima de 160 km/h).

Tenga en cuenta que el factor que determina la velocidad a la que puede conducirse es el estado de la calzada, no la clasificación de velocidad de los neumáticos.

Observe que el dato indicado es la velocidad máxima permitida.

Q	160 km/h (sólo se utiliza en neumáticos de invierno)
T	190 km/h.
H	210 km/h
V	240 km/h
W	270 km/h
Y	300 km/h

### Neumáticos nuevos

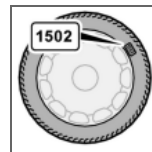

Los neumáticos son un producto perecedero. Al cabo de algunos años comienzan a endurecerse y, al mismo tiempo, van perdiendo sucesivamente sus propiedades de fricción. Trate por

tanto de adquirir neumáticos que sean tan nuevos como sea posible al cambiarlos. Esto es especialmente importante cuando se trata de neumáticos de invierno. La semana y el año de fabricación, la marca DOT del neumático (Department of Transportation), se indica con cuatro cifras, por ejemplo 1502. El neumático de la figura fue fabricado en la semana 15 del año 2002.

### Edad del neumático

Todos los neumáticos que tengan más de seis años, deben ser comprobados por personal competente aunque parezcan intactos. El motivo de ello es que los neumáticos envejecen y se descomponen aunque no se utilicen nunca o muy poco. El funcionamiento del neumático puede verse afectado, por tanto, por la descomposición de los materiales con los que se ha fabricado. En tal caso, el neumático no debe utilizarse. Esto es válido también para los neumáticos de repuesto, los neumáticos de invierno y los neumáticos guardados para



## Generalidades

utilizarse en el futuro. Ejemplos de signos externos que indican que un neumático no es adecuado para su uso, son la formación de grietas o manchas.

La antigüedad del neumático puede determinarse por la marca DOT, véase la figura.

### Desgaste más homogéneo y mantenimiento

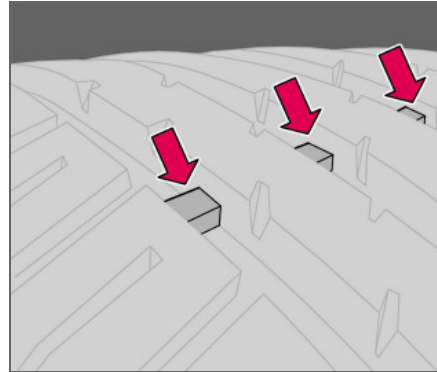

Cuando la presión de los neumáticos es correcta, el desgaste es más uniforme, véase la página 149. Para mejorar la maniobrabilidad y obtener un desgaste homogéneo de los neumáticos, recomendamos intercambiar periódicamente las ruedas delanteras y traseras. El primer cambio debe realizarse después de 5 000 km y después a intervalos de 10 000 km, ya que de este modo se evitan diferencias de profundidad de dibujo. Para reducir el riesgo de derrape, los neumáticos de las ruedas traseras siempre deben tener mayor profundidad de dibujo. En caso de inseguridad sobre la profundidad del dibujo, póngase en contacto con un taller de Volvo autorizado.

Las ruedas se han de conservar tumbadas o colgadas, no levantadas.

### Neumáticos con indicadores de desgaste

El indicador de desgaste es un realce estrecho que atraviesa la banda de rodadura. En el lateral del neumático pueden verse las letras TWI (Tread Wear Indicator). Cuando el desgaste del neumático llega a 1,6 mm, la profundidad del dibujo está al mismo nivel que los indicadores de desgaste. Cambie en tal caso los neumáticos en cuanto sea posible. Tenga en cuenta que los neumáticos con dibujos de escasa profundidad presentan una adherencia muy deficiente en condiciones de lluvia o nieve.

### Neumáticos de invierno

Volvo recomienda el uso de neumáticos de invierno de determinadas dimensiones. Estas dimensiones están indicadas en la placa de presiones de neumáticos, véase la página 148. Las dimensiones de los neumáticos dependen de la variante de motor. Al conducir con neumáticos de invierno, deberá llevarse este tipo de neumático en todas las ruedas.



#### NOTA

Pregunte en un concesionario Volvo el tipo de llanta y neumático más adecuado.

## Generalidades

### Neumáticos con clavos

Los neumáticos con clavos deben someterse a un período de rodaje de 500–1000 km y conducirse con suavidad y tranquilidad para que los clavos se asienten debidamente en el neumático. De este modo, se prolonga la vida útil del neumático y sobre todo de los clavos.

### NOTA

Las normas legales relativas al uso de neumáticos de clavos varían de un país a otro.

### Profundidad de dibujo

Las calzadas con hielo, nieve húmeda y a temperaturas bajas exigen más de los neumáticos que la conducción en verano. Recomendamos por tanto no conducir con neumáticos de invierno con una profundidad de dibujo inferior a cuatro mm.

### Cadenas para la nieve

Las cadenas para la nieve sólo deben utilizarse en las ruedas delanteras, también automóbiles con tracción integral.

No circule nunca a más de 50 km/h con cadenas para la nieve. Procure no pasar por superficies sin nieve y hielo, ya que esto provoca un gran desgaste tanto en las cadenas como en los neumáticos. No utilice nunca cadenas de fijación rápida, puesto que el espacio entre los discos de freno y las ruedas es demasiado reducido .

### ! IMPORTANTE

Utilice cadenas para la nieve originales de Volvo o equipos equivalentes que estén adaptados para el modelo de automóvil y las dimensiones de las llantas y los neumáticos. Pida consejo en un taller autorizado Volvo.

### Llantas y tuercas

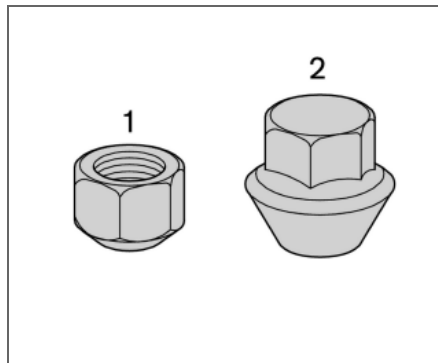

Tuercas de rueda bajas (1) y altas (2)

Utilice solamente llantas probadas y autorizadas por Volvo que formen parte del surtido de accesorios originales de la empresa. Existen dos modelos diferentes de tuercas de rueda según se utilicen llantas de acero o de aluminio. Apriete las tuercas de rueda a 90 Nm. Compruebe el par de apriete con una llave dinamométrica.

### ! IMPORTANTE

Apriete las tuercas de rueda 90 Nm. Si aprieta la tuerca con demasiada fuerza, puede dañarse la unión roscada.

### Llanta de acero – tuerca baja (1)

Las llantas de acero se montan normalmente con tuercas del tipo bajo, aunque también pueden utilizarse el tipo alto.

### ! PRECAUCIÓN

No utilice nunca tuercas de tipo bajo para llantas de aluminio. La rueda puede soltarse.

### Llanta de aluminio – tuerca alta (2)

En llantas de aluminio, utilice tan sólo tuercas del tipo alto. Estas tuercas se diferencian considerablemente de otros tipos, puesto que están provistas de una arandela de empuje cónica y giratoria.

### i NOTA

Este tipo de tuerca puede utilizarse también en llantas de acero.

### Tuerca de rueda antirrobo

La tuerca de rueda antirrobo puede utilizarse tanto en llantas de aluminio como en llantas de acero. Si se utiliza una llanta de acero con



## Generalidades

una tuerca antirrobo en combinación con un tapacubos, monte la tuerca antirrobo en el espárrago más próximo a la válvula de aire. De lo contrario, no podrá montarse el tapacubos en la llanta.

### Rueda de repuesto Temporary spare

La rueda de repuesto<sup>1</sup> sólo está prevista para utilizarse durante el breve tiempo que se tarda en cambiar o reparar la rueda habitual. Sustituya la rueda de repuesto lo más pronto posible por una rueda normal. Al conducir con la rueda de repuesto, pueden verse alteradas las características de conducción del automóvil.

No conduzca nunca a más de 80 km/h con una rueda de repuesto montada en el automóvil.



### IMPORTANTE

El automóvil no debe conducirse con más de una rueda de repuesto de tipo "Temporary spare" al mismo tiempo.

### Ruedas de verano e invierno

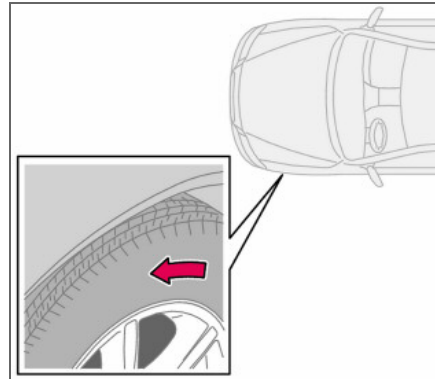

La flecha muestra el sentido de rotación del neumático

Al cambiar las ruedas de verano por las de invierno y viceversa, marque en las ruedas el lado en el que estaban montadas, por ejemplo, **D** por derecha e **I** por izquierda. Los neumáticos con dibujo diseñado para girar siempre en un mismo sentido, tienen indicado el sentido de rotación con una flecha estampada en el neumático. Estos neumáticos han de tener el mismo sentido de rotación durante toda su vida útil. Sólo deben cambiarse entre delanteros y traseros, nunca entre izquierda y derecha o viceversa. Si los neumáticos se montan de forma incorrecta, empeorarán las

características de frenado del automóvil y la capacidad para despejar la lluvia y la nieve. Monte siempre los neumáticos con mayor profundidad de dibujo en el eje trasero (para reducir el riesgo de derrape).

Las ruedas se han de conservar tumbadas o colgadas, no levantadas.

En caso de inseguridad sobre la profundidad del dibujo, póngase en contacto con un taller de Volvo autorizado.

<sup>1</sup> Algunas variantes y mercados.

## Presión de los neumáticos

### Presión de neumáticos recomendada

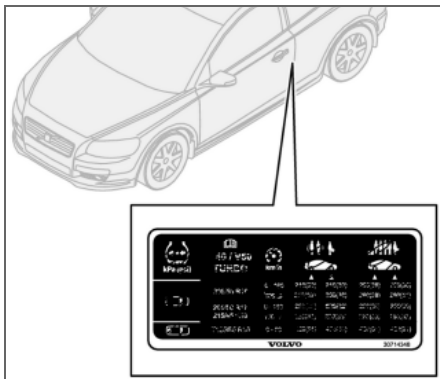

La placa de presión de neumáticos situada en el montante de la puerta del lado del conductor especifica la presión que deben tener los neumáticos en diferentes condiciones de carga y velocidad.

### NOTA

La carga total del automóvil equivale al número de plazas con cinturones de seguridad.

En la pegatina se indica:

- Presión de neumáticos para la dimensión de ruedas recomendada

- Presión ECO
- Presión de la rueda de repuesto (Temporary Spare).

### Compruebe la presión de los neumáticos

Compruebe periódicamente la presión de los neumáticos.

### NOTA

Con el paso de tiempo, los neumáticos pierden presión, se trata de un fenómeno natural. La presión de los neumáticos varía también en función de la temperatura ambiente.

A los pocos kilómetros de marcha, los neumáticos se calientan y la presión aumenta. Por esta razón, no deje escapar el aire si comprueba la presión cuando los neumáticos están calientes. Aumente, sin embargo, la presión si es demasiado baja. El uso de neumáticos insuficientemente inflados aumenta el consumo de combustible y reduce la vida útil de los neumáticos y la maniobrabilidad del vehículo. Si se conduce con neumáticos cuya presión de inflado es demasiado baja, los neumáticos pueden recalentarse y estropearse.

Para comprobar la presión de neumáticos correcta, consulte la tabla de presión de neumá-

ticos en la página 149. Los valores especificados se refieren a neumáticos fríos (es decir, neumáticos a la misma temperatura que la temperatura exterior).

### Ahorro de combustible, presión ECO

Para velocidades por debajo de 160 km/h, se recomienda la presión general de neumáticos con carga completa, a fin de lograr la mejor economía de combustible.

La presión de los neumáticos influye en el confort de la conducción, el ruido vial y las propiedades de la dirección.



<b>Presión de los neumáticos</b>
----------------------------------

### Tabla de presiones de neumáticos

Variante	Tamaño de neumático	Velocidad (km/h)	Carga, 1-3 personas		Carga máx.	
			Adelante (kPa)	Atrás (kPa)	Adelante (kPa)	Atrás (kPa)
1.6	195/65 R15 91V	0-160	230	210	250	250
1.8	205/55 R16 91V/W	160+	250	210	280	260
1.8F	195/65 R15 91Q/T/H/V M+S					
2.0	205/55 R16 91Q/T/H/V M+S					
1.6D	205/50 R17 93W Extra Load	0-160	240	220	250	250
	215/45 R18 93W Extra Load	160 +	260	220	280	260
	205/50 R17 93Q/T/H/V M+S Extra Load					
2.4	205/55 R16 91V/W	0-160	230	210	250	250
2.4i	205/55 R16 91Q/T/H/V M+S	160+	250	210	280	260
2.0D						
T5	205/55 R16 91 V/W	0-160	230	210	250	250
		160+	260	210	280	260
	205/50 R17 93W Extra Load	0-160	240	220	250	250
		160+	260	220	280	260
D5	215/45 R18 93W Extra Load	0-160	240	220	250	250
		160+	270	220	280	260
	205/50 R17 93Q/T/H/V M+S Extra Load					
Todas	Todas	0-160	250 <sup>1</sup>	250 <sup>1</sup>	250 <sup>1</sup>	250 <sup>1</sup>
Rueda de repuesto <sup>2</sup>	T125/85R16 99M	0-80	420	420	420	420

<sup>1</sup>Presión ECO, véase la página 148

<sup>2</sup>Temporary Spare

## Triángulo de emergencia y rueda de repuesto

### Triángulo de emergencia

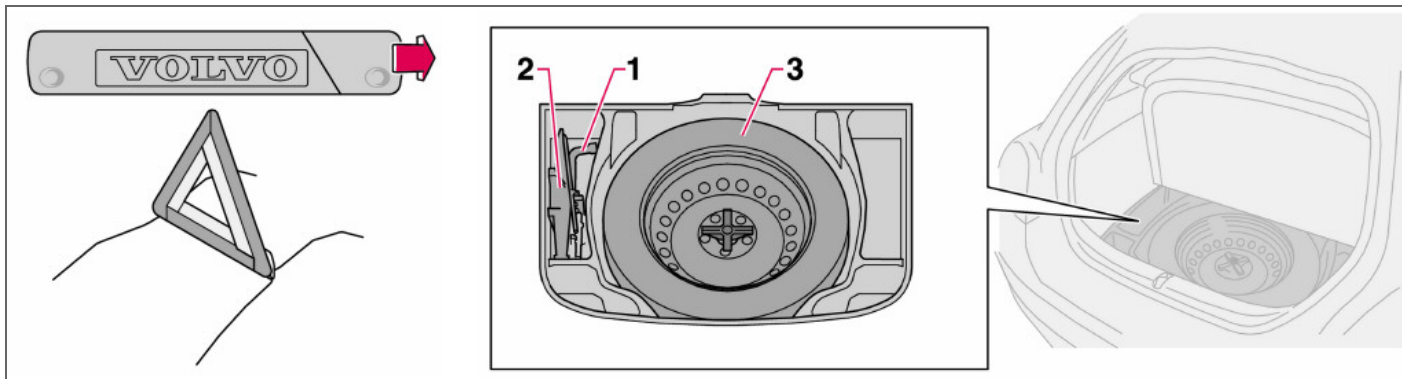

Siga las normas relativas al uso del triángulo de emergencia <sup>1</sup>. Coloque el triángulo en un lugar apropiado teniendo en cuenta las condiciones del tráfico.

1. Suelte la funda con el triángulo de emergencia. La funda está sujeta con cintas velcro. Saque el triángulo de la funda.

2. Despliegue los soportes del triángulo. Asegúrese de que el triángulo de emergencia y la funda queden bien fijados en el maletero cuando dejen de utilizarse.

<sup>1</sup> Algunos mercados.

### Rueda de repuesto y gato

#### Gato original del automóvil

El gato original<sup>2</sup> solo se utiliza para cambiar de rueda. El tornillo del gato debe estar siempre debidamente engrasado. La rueda de repuesto, el gato y la llave de tuercas de rueda están guardados debajo del piso del maletero.

#### Extracción de la rueda de repuesto:

La rueda de repuesto se sujeta con un tornillo pasante.

<sup>2</sup> Algunas variantes y mercados.

- Levante el piso del maletero.
- Destornille el tornillo de fijación y saque la rueda.

#### Rueda de repuesto y gato, ubicación en el maletero:

- Llave de tuercas de rueda.
- Gato y manivela, fijados con una correa.
- La rueda de repuesto, con el lado de la llanta hacia abajo, se atornilla con el tornillo pasante.



## Cambio de ruedas

## Desmontaje de la rueda

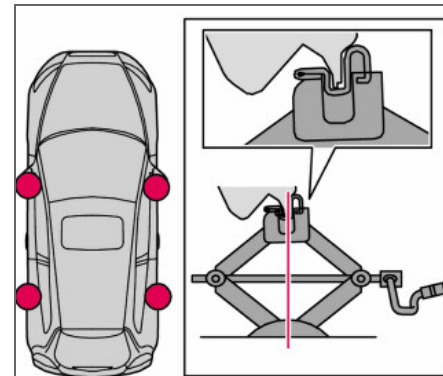
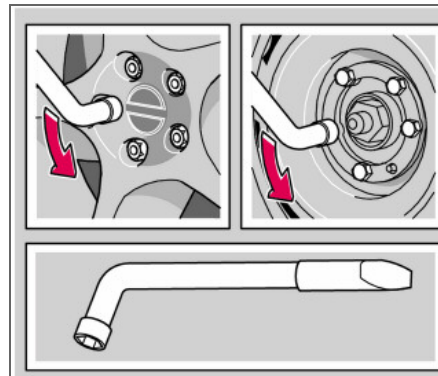
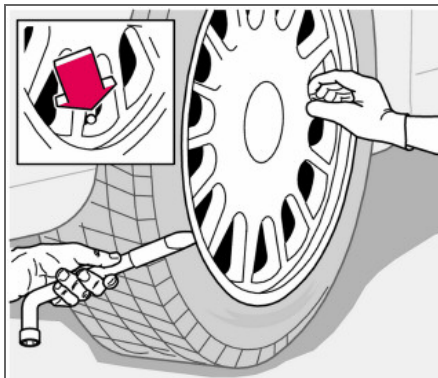

Coloque triángulos de emergencia en la calzada si necesita cambiar una rueda en un lugar transitado. Asegúrese de que el automóvil y el gato estén sobre una superficie firme y horizontal.

- Saque la rueda de repuesto, el gato y la llave para tuercas de rueda guardados debajo de la alfombrilla del maletero.
- Aplique el freno de estacionamiento y ponga la primera marcha o seleccione la posición **P** si el automóvil está provisto de caja de cambios automática.
- Bloquee las ruedas que deben seguir en tierra por delante y por detrás. Utilice tacos de madera o piedras grandes.

- Los neumáticos con llantas de acero disponen de tapacubos desmontables. Extraiga el tapacubos haciendo palanca con el extremo de la llave para las tuercas de rueda o despréndalo a mano.
- Afloje las tuercas de rueda entre  $\frac{1}{2}$  y 1 vuelta en sentido contrahorario con la llave.

- A cada lado del automóvil hay dos puntos de apoyo para el gato. Baje el pie del gato hasta que quede plano contra el suelo. Compruebe que el gato esté debidamente colocado en el punto de apoyo, según la figura y que el pie está colocado vertical debajo del punto de apoyo.
- Eleve el automóvil lo suficiente para que la rueda gire libremente. Quite las tuercas de rueda y desmonte la rueda.





### Cambio de ruedas

#### Montaje de la rueda

- Limpie las superficies de unión de la rueda y el cubo.
- Coloque la rueda. Enrosque las tuercas de rueda.
- Baje el automóvil hasta que la rueda no pueda girar.
- Apriete las tuercas de rueda alternativamente. Es importante que las tuercas de rueda queden debidamente apretadas. Apriete a 90 Nm. Compruebe el par de apriete con una llave dinamométrica.
- Coloque el tapacubos (llanta de acero).



#### PRECAUCIÓN

No se introduzca nunca debajo del automóvil cuando éste está elevado con el gato.

Nunca permita que queden pasajeros dentro del automóvil al elevarlo con el gato.

Asegúrese de que los pasajeros permanezcan protegidos del tráfico al otro lado del automóvil o, a ser posible, de una barrera.



## Reparación provisional de neumáticos

### Información general

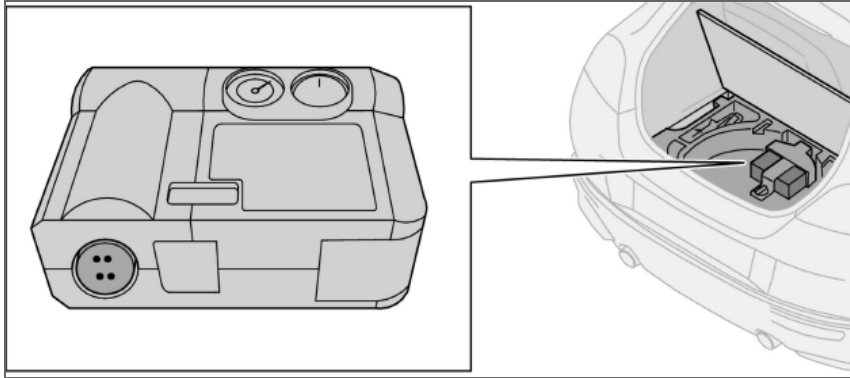

Los automóviles que no están equipados con rueda de repuesto se han provisto en lugar de ello con un kit de reparación de neumáticos. El kit de reparación de neumáticos puede utilizarse tanto para reparar un pinchazo como para comprobar y ajustar la presión del neumático. El kit está compuesto por un compresor eléctrico de aire y un recipiente integrado que contiene un líquido sellador.

#### **i** NOTA

El gato es opcional en vehículos equipados con un kit de reparación de neumáticos.

### Kit de reparación provisional de neumáticos

El kit de reparación<sup>1</sup> de neumáticos sólo tiene como propósito efectuar reparaciones provisionales en caso de emergencia, para que el automóvil pueda recorrer un máximo de 200 km o llevarse hasta el taller de reparación de neumáticos más próximo. El sellador tiene capacidad para reparar de forma eficaz neumáticos que han sufrido un pinchazo en la banda de rodadura.

<sup>1</sup> Algunas variantes y mercados.

El recipiente de sellado debe sustituirse antes de llegar a su fecha de caducidad o tras el empleo del kit de reparación de neumáticos.

La fecha de caducidad se indica en el lado delantero del compresor. Véase la figura de la página 158.

Consulte la página 158 para informarse sobre el cambio del recipiente.



### Reparación provisional de neumáticos



#### NOTA

El kit de reparación de neumáticos sólo está previsto para reparar neumáticos que han sufrido un pinchazo en la banda de rodadura.

La capacidad del kit de reparación de neumáticos para arreglar neumáticos que han sufrido un pinchazo en la pared es limitada. No utilice el kit provisional para reparar neumáticos que presenten grandes rajaduras, grietas o daños parecidos.

El kit de reparación de neumáticos con el compresor y las herramientas está guardado debajo del piso del maletero.

Encontrará tomas de 12 V para conectar el compresor en la consola central y en el asiento trasero.



#### PRECAUCIÓN

Si entra en contacto directo con la piel, el sellador puede provocar irritación. En caso de contacto con la piel, lave inmediatamente la zona afectada con agua y jabón.

#### Extracción del kit de reparación de neumáticos

- Levante la alfombra, por delante y por detrás.
- Saque el kit de reparación de neumáticos.



## Reparación provisional de neumáticos

### Inflado

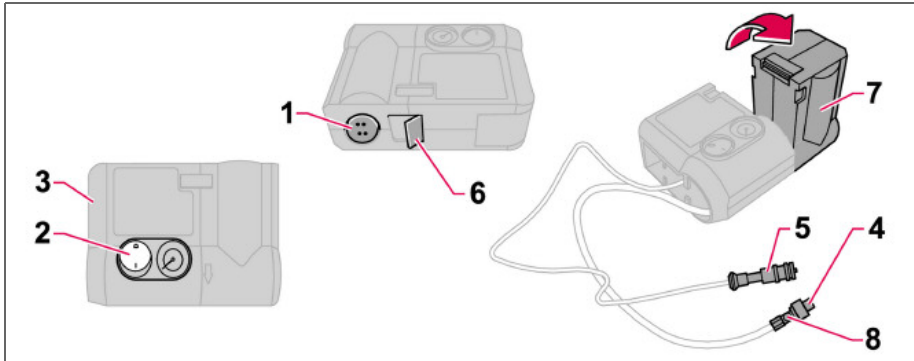

Coloque un triángulo de emergencia en la calzada si infla una rueda en un lugar transitado.

- Asegúrese de que el interruptor ámbar (2) está en la posición **0** y saque el cable (5) y la manguera de inflado (4) del compartimento lateral (3).
- Atornille la conexión de la manguera hasta la base de la rosca de la válvula de inflado.
- Conecte el cable (5) a alguna de las tomas de 12 V del automóvil.
- Arranque el motor. El automóvil debe estar en un lugar debidamente ventilado.
- Ponga en marcha el compresor colocando el interruptor (2) en la posición **I**.

- Infle el neumático hasta la presión especificada en la placa de presiones de neumáticos.
- Apague el compresor, el interruptor (2) debe estar en la posición **0**. Desconecte la manguera de inflado y el cable. Coloque de nuevo el capuchón de la válvula.
- Guarde el cable (5) y la manguera de inflado (4) en el compartimento lateral (3).
- Guarde el kit de reparación de neumáticos debajo del suelo del maletero.
- El compresor no debe funcionar durante más de diez minutos. Transcurrido este

tiempo, déjelo enfriarse ya que hay riesgo de que se recaliente.

- El compresor tiene capacidad para inflar objetos con un volumen de hasta 50 litros.

### PRECAUCIÓN

La inhalación de gases de escape puede acarrear peligro de muerte. No haga funcionar el motor en espacios cerrados o que no tengan suficiente ventilación.



## Reparación provisional de neumáticos

### Reparación de un neumático con pinchazo

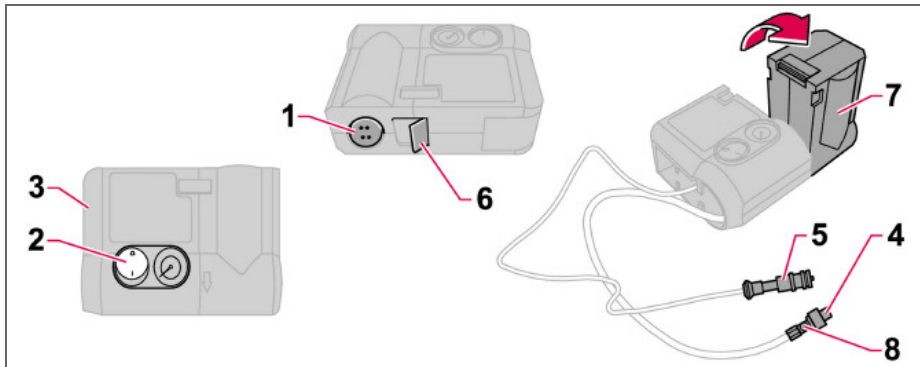

Coloque el triángulo de emergencia si tiene que reparar provisionalmente una rueda en un lugar con tráfico.

- Suelte la etiqueta (1) con la máxima velocidad permitida del kit de reparación de neumáticos y fíjela en el volante para que el conductor pueda verla con claridad.
- Asegúrese de que el interruptor ámbar (2) está en la posición **0** y saque el cable (5) y la manguera de inflado (4) del compartimento lateral (3).
- Atornille la conexión de la manguera hasta la base de la rosca de la válvula de inflado.

- Conecte el cable (5) a la toma de 12 V del automóvil.
- Suelte el fiador de seguridad (6) y gire la sección de color naranja (7) 90 grados a su posición vertical, hasta que se oiga un "clik".
- Arranque el motor. El automóvil debe estar en un lugar debidamente ventilado.



### PRECAUCIÓN

La inhalación de gases de escape puede acarrear peligro de muerte. No haga funcionar el motor en espacios cerrados o que no tengan suficiente ventilación.

- Arranque el compresor situando el interruptor (2) en la posición **I**. Al introducir el sellador, se producirá una subida momentánea de presión de un máximo de 4 bar. Después de aproximadamente un minuto, la presión bajará y el manómetro mostrará una presión de inflado más correcta.
- Infle el neumático hasta una presión entre 1,8 bar y 3,5 bar. Si después de diez minutos de inflado, la presión no ha subido a 1,8 bar, desconecte el compresor para que no se recaliente.



## Reparación provisional de neumáticos

### PRECAUCIÓN

No permanezca nunca muy cerca del neumático cuando es inflado por el compresor. Preste especial atención a las paredes del neumático. Si se forman grietas, desigualdades o daños parecidos, desconecte inmediatamente el compresor. En estas circunstancias, no continúe conduciendo el automóvil. Póngase en contacto con un taller de neumáticos autorizado.

- Quite la manguera de inflado (4) de la válvula del neumático y coloque de nuevo el capuchón de la válvula. Saque el cable (5) de la toma eléctrica. Coloque la sección de color naranja (7) en su posición inicial y asegure el fiador (6). Guarde el kit de reparación de neumáticos en un lugar seguro en el automóvil.
- Haga inmediatamente un recorrido de aproximadamente 3 km a una velocidad máxima de 80 km/h para que el sellador repare el neumático de forma satisfactoria.

### PRECAUCIÓN

Después de haber utilizado el kit de reparación provisional de neumáticos, el automóvil no debe circular a más de 80 km/h. Cambie el neumático reparado provisionalmente lo más pronto posible (recorrido máximo: 200 km).

Controle de nuevo la presión de los neumáticos:

### NOTA

No abra la parte de color naranja (7) cuando sólo se vaya a utilizar el compresor para rellenar de aire.

- Conecte la manguera de inflado (4) a la válvula del neumático. Conecte el cable (5) a la toma de 12 V. Compruebe la presión en el compresor. Si la presión es inferior a 1,3 bar, el arreglo del neumático es insuficiente. En estas circunstancias, no continúe conduciendo el automóvil. Contacte un taller de neumáticos.
- Si la presión es superior a 1,3 bares, el neumático debe inflarse a la presión especificada en la placa de presiones de neumáticos, vea su ubicación en la página 148. Deje escapar aire con la válvula reductora (8) si la presión es demasiado elevada.
- Apague el compresor, el interruptor (2) debe estar en la posición 0. Desconecte la manguera de inflado y el cable. Coloque de nuevo el capuchón de la válvula.
- Guarde el cable (5) y la manguera de inflado (4) en el compartimento lateral (3).
- Guarde el kit de reparación de neumáticos debajo del suelo del maletero.

El compresor no debe funcionar durante más de diez minutos. Transcurrido este tiempo, déjelo enfriarse ya que hay riesgo de que se recaliente.

### NOTA

Después de utilizarse, sustituya el recipiente con el sellador y la manguera de inflado.



## Reparación provisional de neumáticos

### Cambio del recipiente con el sellador

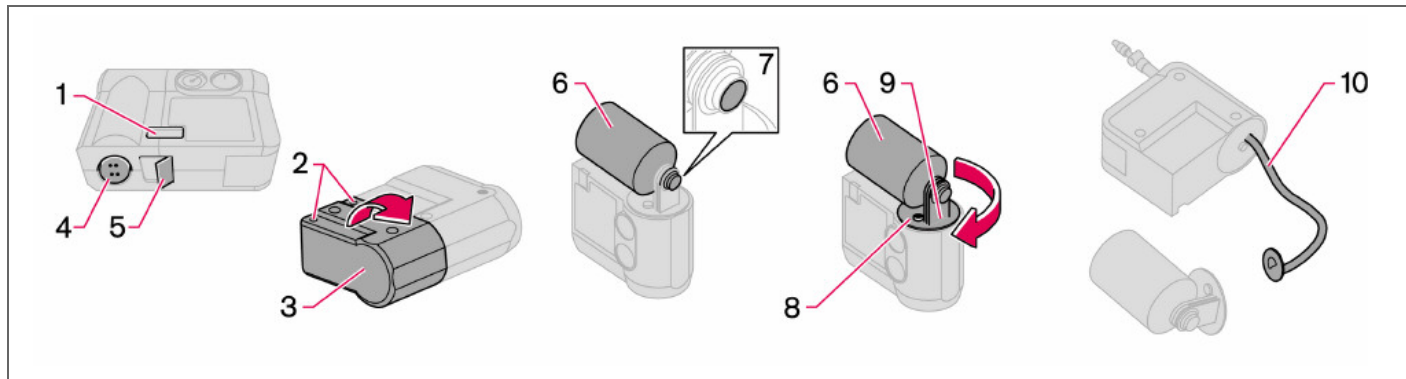

El recipiente con el sellador debe sustituirse antes de llegar a su fecha de caducidad, consulte la etiqueta con la fecha (1), o después de reparar un neumático. Después de utilizarse, sustituya el recipiente (6), el soporte (8) y la manguera de inflado (10).

El cambio puede confiarse a un taller autorizado Volvo o realizarse según las instrucciones.

### ! IMPORTANTE

Lea las normas de seguridad en el fondo del recipiente.

### ! PRECAUCIÓN

Asegúrese de que el compresor está conectado a la toma de 12 V al cambiar el recipiente.

### Cambio del recipiente antes de la fecha de caducidad

- Destornille los dos tornillos (2) de la envoltura de color ámbar (3).
- Saque la etiqueta de velocidad (4) y la etiqueta con la fecha (1), abra el fiador de seguridad (5). Suelte la envoltura (3) y retírela.

- Desenrosque y retire el recipiente (6).
- Compruebe que no esté dañado el precinto (7) del recipiente nuevo. Enrosque el recipiente hasta fijarlo.
- Coloque la envoltura (3). Compruebe que la envoltura esté correctamente colocada, fjela con los tornillos (2).
- Coloque la etiqueta de velocidad (4) y la nueva etiqueta con la fecha (1) en el kit de reparación de neumáticos.

Trate el recipiente sustituido como residuo peligroso para el medio ambiente.

**Reparación provisional de neumáticos****Cambio del recipiente y la manguera de inflado después de utilizarse**

- Destornille los dos tornillos (2) de la envoltura de color ámbar (3).
- Saque la etiqueta de velocidad (4) y la etiqueta con la fecha (1), abra el fiador de seguridad (5). Suelte la envoltura (3) y retírela.
- Pulse el botón (8) mientras gira el recipiente (6) y el soporte (9) hacia la derecha y desmonte estos componentes.
- Saque la manguera de inflado (10).
- Quite los restos del sellador con un trapo o ráspelos si ya han tenido tiempo de secarse.
- Coloque una manguera de inflado nueva (10), compruebe que esté colocada de forma correcta.
- Compruebe que no esté dañado el precinto (7) del recipiente nuevo. Enrosque el soporte (9) del recipiente (6) y fíjelo girando en sentido contrahorario hasta que se oiga un "clic".
- Coloque la envoltura (3). Compruebe que la envoltura esté correctamente colocada, fíjela con los tornillos (2).
- Coloque la etiqueta de velocidad (4) y la nueva etiqueta con la fecha (1) en el kit de reparación de neumáticos.

El recipiente vacío y la manguera de inflado pueden desecharse como residuos normales.



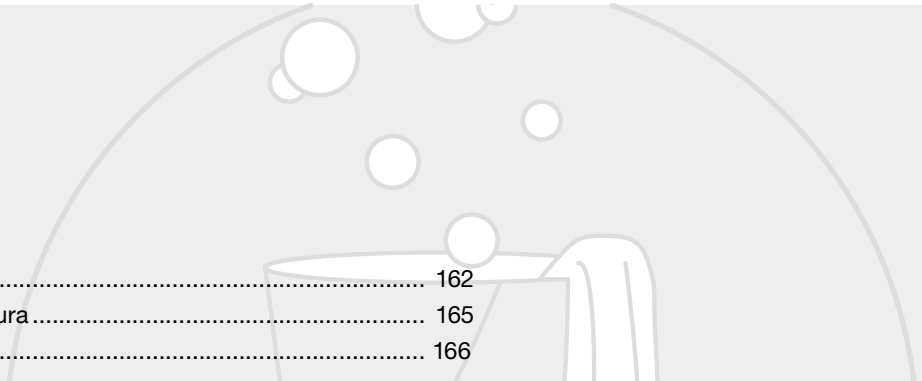

Limpieza.....	162
Retoques de daños en la pintura.....	165
Tratamiento anticorrosión.....	166

CUIDADO DEL VEHÍCULO



08



## Limpieza

### Lave el automóvil

Lave el automóvil en cuanto esté sucio. Utilice un champú para lavado de carrocerías. La suciedad y la sal de la carretera pueden producir corrosión.

- No exponga el vehículo directamente a la luz solar de manera que la pintura se caliente, ya que ello puede provocar daños permanentes. Realice esta operación en una plataforma de lavado con separador de desagüe.
- Lave con cuidado la suciedad en los bajos del vehículo.
- Lave todo el automóvil con una manguera hasta extraer toda la suciedad suelta. Si se utiliza un equipo de lavado a alta presión: Procure no acercar la manguera de alta presión a más de 30 cm. No oriente la boquilla directamente hacia las cerraduras.
- Lave con una esponja, un champú para lavado de carrocerías y agua tibia en abundancia.
- Si la suciedad es difícil de extraer, lave el vehículo con un desengrasante en frío.
- Seque el vehículo con una gamuza limpia y suave o un limpiacristales.
- Lave las escobillas limpiaparabrisas con una solución jabonosa tibia o un champú para carrocerías.

### Extracción de excrementos de pájaros

Extraiga siempre los excrementos de pájaros de la pintura en cuanto sea posible. Estos excrementos contienen productos químicos que descomponen y decoloran la pintura con mucha rapidez. La decoloración sólo puede ser eliminada por especialistas.



#### PRECAUCIÓN

Confíe siempre el lavado del motor a un taller autorizado. Si el motor está caliente, hay riesgo de incendio.



#### NOTA

El alumbrado exterior como los faros, las luces antiniebla y las luces traseras pueden tener temporalmente condensaciones en el interior del cristal. Se trata de un fenómeno natural y todo el alumbrado exterior está diseñado para resistirlo. Las condensaciones desaparecen normalmente de la lámpara después de estar ésta encendida un rato.

### Lavado automático

Aunque el túnel de lavado es una forma sencilla y rápida para lavar el automóvil, nunca puede sustituir un buen lavado a mano. Los cepillos del túnel de lavado no llegan con la misma eficacia a todas las partes del automóvil.



#### PRECAUCIÓN

Después del lavado, compruebe siempre los frenos para que la humedad y la corrosión no ataquen los forros y empeoren la capacidad de frenado.



#### IMPORTANTE

El lavado a mano daña menos la pintura que el lavado automático. La pintura es también más sensible cuando es nueva. Recomendamos por tanto lavar el automóvil a mano durante los primeros meses.

Pise ligeramente el pedal de freno de vez en cuando si conduce trayectos largos bajo la lluvia o con nieve húmeda. De este modo, los forros de freno se calientan y se secan. Proceda de la misma manera después de arrancar en tiempo húmedo o frío.

### Detalles de plástico exteriores

Para limpiar elementos de plástico del exterior, se recomienda el uso de un detergente especial que puede adquirirse en un concesionario autorizado de Volvo. No utilice nunca quitamanchas fuertes.



## Limpeza

### Pulido y encerado

Pula y encere el vehículo cuando la pintura ha perdido el brillo o cuando desee dar a la pintura una protección complementaria.

El automóvil no necesita pulirse hasta después de un año, aunque puede encerarse antes. No pula ni encere el automóvil cuando está expuesto a la luz directa del sol.

Limpe y seque el automóvil con mucho cuidado antes de empezar a pulir o encerar. Extraiga las manchas de asfalto o alquitrán con aguarrás o un producto especial de Volvo. Las manchas más difíciles pueden quitarse con una pasta abrasiva especial prevista para pinturas de automóvil.

Aplique en primer lugar el pulimentador y encere a continuación con cera líquida o sólida. Siga detenidamente las instrucciones de los envases. Muchos productos contienen una combinación de pulimentador y cera.

#### **IMPORTANTE**

Tratamientos de la pintura como conservación, sellado, protección, acabado brillante o similar pueden dañar la pintura. Los daños en la pintura originados por este tipo de tratamientos no están cubiertos por la garantía Volvo.

### Limpeza de retrovisores exteriores y ventanillas delanteras con revestimiento hidrófugo (opcional)

No aplique nunca productos como cera para vehículos, desengrasantes, etc. a las superficies de cristal, ya que ello puede anular sus propiedades hidrófugas.

Tenga cuidado de no rayar las superficies de vidrio durante la limpieza.

Para evitar daños en las superficies de cristal durante la eliminación de la capa de hielo, emplee exclusivamente una rasqueta de plástico.

Las capas superficiales hidrófugas experimentan un desgaste natural.

Para que perduren las propiedades hidrófugas, se recomienda un tratamiento con un producto suplementario especial que puede adquirirse en los concesionarios de Volvo. Este producto debe utilizarse por primera vez después de tres años y, a continuación, una vez al año.

### Limpeza del interior

#### Tratamiento de manchas en tapicerías textiles

Para limpiar tapicerías textiles, se recomienda un producto de limpieza especial que puede adquirirse en los concesionarios autorizados de Volvo. El uso de otros productos químicos puede perjudicar las cualidades ignífugas de la tapicería.

#### **IMPORTANTE**

Los objetos afilados y las fijaciones velcro pueden dañar el tapizado de tela del automóvil.

#### Tratamiento de manchas en tapicerías de cuero

El tapizado de cuero de Volvo está provisto de una capa superficial de protección contra la suciedad. La limpieza protege el cuero pero la grasa y la suciedad disuelven la capa de protección. Disponemos de un programa integral para el tratamiento y cuidado del tapizado de cuero. Volvo ofrece un producto de limpieza y postratamiento del tapizado que devuelve al cuero su capa superficial de protección.



### Limpieza

#### **! IMPORTANTE**

No utilice nunca disolventes fuertes. Estos productos pueden dañar las tapicerías de tela, vinilo y cuero.

#### **! IMPORTANTE**

Tenga en cuenta que los materiales que destiñen en seco (vaqueros nuevos, prendas de ante, etc.) pueden manchar el material del tapizado.

Para obtener el mejor resultado, Volvo recomienda limpiar y aplicar crema protectora de dos a cuatro veces al año.

Pregunte en el concesionario por el producto de tratamiento de cuero de Volvo.

#### **Consejos de limpieza de tapicerías de cuero**

- Eche producto para la limpieza del cuero en la esponja humedecida de antemano y exprima una espuma abundante.
- Elimine la suciedad con movimientos ligeros en círculo.
- Pase la esponja varias veces por las manchas. Deje que la esponja absorba la mancha. No frote.
- Limpie con un papel o un paño suave y deje que el cuero se seque por completo.

#### **Tratamiento protector de tapizado de cuero**

- Eche un poco de la crema protectora en el paño de fieltro y masajee una capa fina de crema con movimientos ligeros en círculo sobre el cuero.
- Luego, deje que el cuero se seque durante 20 minutos antes de volverlo a usar.
- Así, el cuero tendrá una mejor protección contra las manchas y contra los rayos ultravioletas.

#### **Tratamiento de manchas en detalles de plástico y superficies interiores**

Para limpiar elementos de plástico y superficies del interior, se recomienda el uso de un detergente especial que puede adquirirse en un concesionario autorizado de Volvo. No rasque ni frote sobre una mancha. No utilice nunca quitamanchas fuertes.

#### **Limpieza de los cinturones de seguridad**

Utilice agua y un detergente sintético. En los concesionarios Volvo pueden adquirirse detergentes especiales para material textil. Compruebe que el cinturón está seco antes de volver a bobinarlo.



## Retoques de daños en la pintura

### Pintura

La pintura es un componente importante de la protección contra la corrosión del vehículo, por lo que debe controlarse periódicamente. Para evitar la aparición de óxido, los daños en la pintura deben repararse inmediatamente. Los daños más frecuentes consisten en picaduras de gravilla, arañazos y marcas en los bordes de los guardabarros y las puertas.

### Código de color

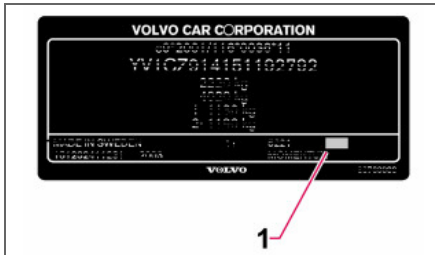

Etiqueta del producto

Es importante utilizar el color correcto. El código de color (1) está indicado en la placa de producto, véase la página 220.

### Picaduras de gravilla y arañazos

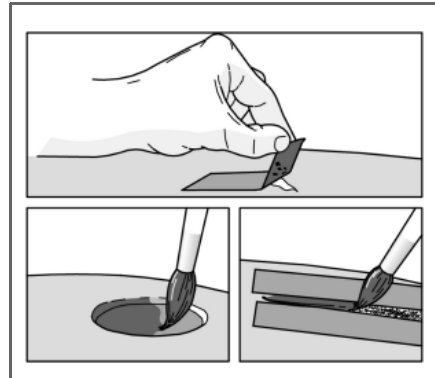

Antes de comenzar los trabajos de retoque de la pintura, el automóvil debe estar limpio y seco y a una temperatura por encima de 15 °C.

### Material

- Pintura de fondo (imprimación) en lata
- Pintura en lata o un lápiz de retoque
- Cepillo
- Cinta de enmascarar.

### Arañazos y picaduras de gravilla

Si la picadura no ha penetrado hasta la chapa y todavía queda una capa de pintura, puede

aplicar la pintura directamente después de eliminar la suciedad.

### Si la picadura ha penetrado hasta la chapa

- Fije un trozo de cinta de enmascarar sobre la superficie dañada. A continuación, quite la cinta para extraer los restos de pintura.
- Remueva bien la pintura de fondo (imprimación) y aplíquela utilizando un pincel fino o una cerilla. Cuando se haya secado la pintura de fondo, aplique la pintura de acabado con un pincel.
- En caso de arañazos, proceda de la misma manera, pero delimite la zona dañada con cinta de enmascarar para proteger la pintura que no está dañada.
- Espere unos días y pule después la superficie retocada. Utilice un paño suave y aplique un poco de pasta abrasiva.



### Tratamiento anticorrosión

#### Control y mantenimiento

Su automóvil ha sido sometido en fábrica a un tratamiento anticorrosión muy completo y riguroso. Algunas piezas de la carrocería son de chapa galvanizada. Los bajos del vehículo están protegidos por un agente anticorrosivo de gran resistencia contra el desgaste. En vigas, cavidades y secciones cerradas se ha inyectado un líquido antioxidante de poca densidad y penetrante.

Proteja el tratamiento anticorrosión del automóvil.

- Mantenga limpio el vehículo. Lave la parte inferior de la carrocería con una manguera. Si utiliza una lavado de alta presión, mantenga la manguera a una distancia de por lo menos 30 cm de las superficies pintadas.
- Compruebe periódicamente el tratamiento anticorrosión y mejórelo en caso necesario.

El vehículo ha recibido un tratamiento anticorrosión que, en condiciones normales, no requiere otro tratamiento posterior hasta después de aproximadamente 12 años. Pasado este tiempo, revise el automóvil cada tres años. Si el vehículo necesita otro tratamiento, solicite asistencia en un taller de Volvo.





Servicio Volvo .....	170
Mantenimiento realizado por el usuario .....	171
Capó y compartimento del motor .....	172
Diesel .....	173
Aceites y líquidos .....	174
Escobillas limpiaparabrisas.....	178
Batería.....	179
Cambio de bombillas .....	181
Fusibles .....	187

## MANTENIMIENTO Y SERVICIO

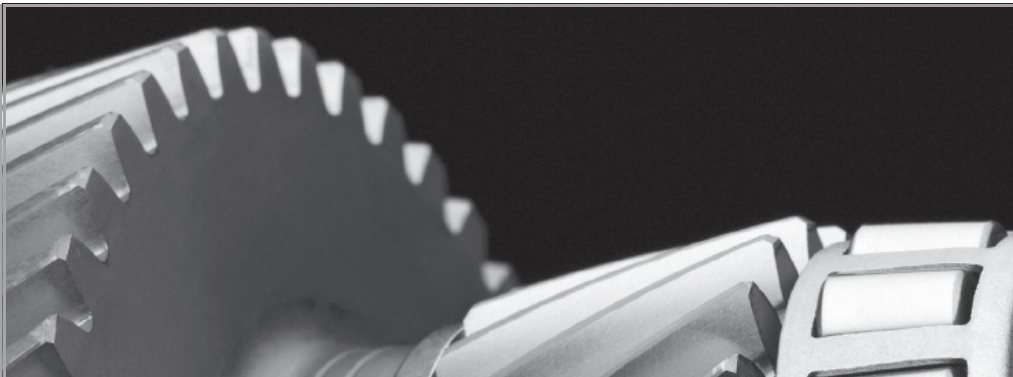

# 09



## Servicio Volvo

### Programa de servicio de Volvo

Antes de dejar la fábrica, se efectuó una metódica prueba de conducción del vehículo.

Poco antes de entregarle el vehículo, se realizó otro control según las directrices de Volvo Car Corporation.

Para que su Volvo continúe manteniendo en lo sucesivo un elevado nivel en lo que se refiere a la seguridad vial, la seguridad de funcionamiento y fiabilidad, siga el programa de servicio Volvo tal como se especifica en el libro de garantía y servicio. Confíe los trabajos de revisión y mantenimiento a un taller autorizado Volvo. Los talleres Volvo disponen del personal, las documentación de servicio y las herramientas especiales que le garantizan la máxima calidad de servicio.

### ! IMPORTANTE

Para que la garantía de Volvo siga siendo válida, consulte y siga las instrucciones del manual de servicio y garantía.

### Medidas de mantenimiento especiales

Algunas de las medidas de mantenimiento que se refieren al sistema eléctrico del automóvil sólo pueden efectuarse con un equipo electrónico especialmente desarrollado para el automóvil. Así pues, póngase siempre en contacto con un taller autorizado Volvo antes

de iniciar o llevar a cabo trabajos de servicio que puedan afectar al sistema eléctrico.

### Montaje de accesorios

Si el montaje y la conexión de los accesorios se efectúan de forma incorrecta, puede verse afectado de forma perjudicial el sistema electrónico del automóvil. Algunos accesorios sólo funcionan tras haberse programado el software correspondiente en el sistema electrónico del automóvil. Así pues, póngase siempre en contacto con un taller autorizado Volvo antes de montar accesorios que se conectan o que afectan al sistema eléctrico. Así pues, póngase siempre en contacto con un taller autorizado Volvo antes de montar accesorios que se conecten o que afecten al sistema eléctrico.

### Grabación de datos del vehículo

En su automóvil Volvo existe la posibilidad de que uno o varios ordenadores graben información detallada. Esta información, que está prevista para utilizarse en investigación para mejorar la seguridad y para diagnosticar averías en algunos de los sistemas del vehículo, puede contener datos como la frecuencia con la que el conductor y los pasajeros utilizan los cinturones de seguridad, el funcionamiento de diversos sistemas y módulos instalados en el automóvil, así como información sobre el estado del motor, la mariposa, la dirección, los frenos y otros sistemas. Esta información puede incluir datos concretos relacionados con la

manera en que el conductor conduce el vehículo. Como, por ejemplo, la velocidad del automóvil, el uso del pedal de freno y el acelerador y la posición del volante. Estos datos pueden almacenarse durante un periodo de tiempo limitado desde que se conduce el automóvil y hasta que tiene lugar un accidente o un amago de accidente. Volvo Car Corporation no contribuirá a la distribución de la información almacenada sin el consentimiento del usuario. En algunos casos, sin embargo, Volvo Car Corporation puede verse obligada a entregar esta información debido a la legislación del país. Por lo demás, la información podrá ser estudiada y utilizada por Volvo Car Corporation y talleres autorizados.

### Condiciones de conducción poco favorables

Compruebe el nivel del aceite con mayor frecuencia si conduce durante mucho tiempo:

- con caravana o remolque
- En terreno montañoso
- A alta velocidad
- A temperaturas inferiores a  $-30^{\circ}\text{C}$  o superiores a  $+40^{\circ}\text{C}$ .

Compruebe también con mayor frecuencia el nivel de aceite si conduce normalmente trayectos cortos (menos de 10 km) a baja temperatura (inferior a  $+5^{\circ}\text{C}$ ).

Estas condiciones pueden causar un aumento excesivo de la temperatura o el consumo de aceite.



## Mantenimiento realizado por el usuario

**Antes de comenzar los trabajos en el vehículo****Batería**

Compruebe que los cables de la batería están conectados y debidamente apretados.

No desconecte nunca la batería cuando el motor está en marcha (p. ej. en caso de cambio de la batería).

Cuando cargue la batería, no utilice nunca un cargador rápido. Los cables de la batería deben estar desconectados durante la carga.

La batería contiene un ácido tóxico y corrosivo. Por esta razón, es importante tratar la batería de forma respetuosa con el medio ambiente. Solicite asistencia a su concesionario Volvo.

**PRECAUCIÓN**

El sistema de encendido tiene una potencia muy elevada. La tensión del sistema es altamente peligrosa. Por esta razón, el encendido debe estar siempre desconectado cuando se realicen trabajos en el compartimento del motor.

No toque las bujías ni las bobinas de encendido cuando el encendido está conectado o el motor está caliente.

**Controle periódicamente**

Compruebe los siguientes puntos de forma periódica, por ejemplo, al repostar:

- Refrigerante – el nivel debe estar entre las cotas de **MIN** y **MAX** del depósito de expansión.
- Aceite de motor – el nivel debe estar entre las cotas de **MIN** y **MAX**.
- Aceite de la dirección asistida – el nivel debe estar entre las cotas de **MIN** y **MAX**.
- Líquido de lavado – El depósito debe estar lleno. Añada un anticongelante cuando la temperatura se acerca a los cero grados.
- Líquido de freno y embrague – El nivel debe estar entre las cotas de **MIN** y **MAX**.

**PRECAUCIÓN**

El ventilador de refrigeración puede ponerse en marcha automáticamente pasado algún tiempo después de haber parado el motor.

Confíe siempre el lavado del motor a un taller autorizado. Si el motor está caliente, hay riesgo de incendio.



## Capó y compartimento del motor

### Apertura del capó

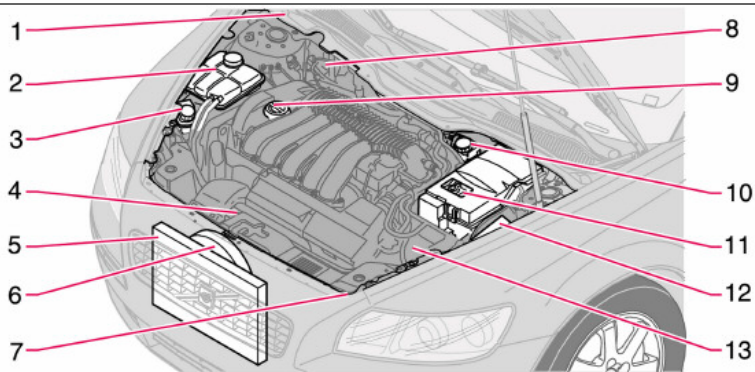
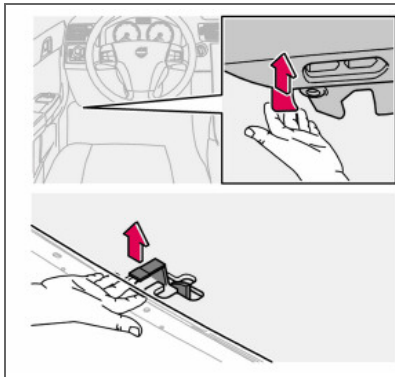

Para abrir el capó:

- Tire del abridor situado en el extremo izquierdo debajo del salpicadero. Al desengancharse el cierre, se oye un sonido.
- Introduzca la mano en la parte central del borde delantero del capó y levante el enganche hacia la derecha.
- Abra el capó.

### PRECAUCIÓN

Tras bajar el capó, compruebe que quede debidamente cerrado.

### Compartimento del motor

1. Depósito de líquido de lavado (4 cilindros) Ilustración ligeramente recortada
2. Depósito de expansión del sistema de refrigeración
3. Depósito para aceite de la dirección asistida (oculto detrás del faro)
4. Varilla de nivel de aceite de motor<sup>1</sup>
5. Radiador
6. Ventilador de refrigeración

7. Depósito de líquido de lavado (5 cilindros)
8. Depósito de líquido de freno y embrague (volante a la derecha)
9. Llenado de aceite de motor<sup>1</sup>
10. Depósito de líquido de freno y embrague (volante a la izquierda)
11. Batería
12. Caja de relés y fusibles, compartimento del motor
13. Filtro de aire<sup>1</sup>

<sup>1</sup> Según la variante de motor.



## Sistema de combustible

El gasóleo debe cumplir la norma EN 590 o JIS K2204. Los motores diésel son sensibles a contaminaciones como, por ejemplo, un exceso de partículas de azufre. Utilizar tan sólo gasóleo de fabricantes conocidos. No reposte nunca con gasóleo de calidad dudosa.

A baja temperatura (entre  $-40\text{ }^{\circ}\text{C}$  y  $-6\text{ }^{\circ}\text{C}$ ) el gasóleo produce sedimentos de parafina, lo que puede ocasionar dificultades de arranque. Las grandes compañías de petróleo comercializan un gasóleo especial previsto para temperaturas exteriores alrededor del punto de congelación. Este es más fluido a bajas temperaturas y reduce el riesgo de formación de sedimentos de parafina.

El riesgo de condensación en el depósito disminuye si este se mantiene bien lleno. Al repostar, limpie la zona alrededor del tubo de llenado. Evite los derrames sobre superficies pintadas. Lave con agua y jabón en caso de derrame.

### ! IMPORTANTE

Combustibles parecidos al gasóleo que no deben utilizarse: aditivos especiales, diésel marino, fuel, RME (Ester metílico de aceite de colza) y aceite vegetal. Estos combustibles no cumplen las normas según las recomendaciones de Volvo y causan un aumento del desgaste y daños del motor no cubiertos por las garantías de Volvo.

### ! IMPORTANTE

A partir del modelo del año 2006, el contenido de azufre no debe ser superior a 50 ppm.

## Parada del motor por agotamiento de combustible

Después de una parada por agotamiento de combustible, no es necesario adoptar ninguna medida especial. El sistema de combustible se purga automáticamente si se deja el encendido en la posición II durante aproximadamente 60 segundos antes de iniciar un intento de arranque.

## Evacuación de condensaciones en el filtro de combustible

En el filtro del combustible se separa la condensación del combustible. De lo contrario, la condensación puede producir alteraciones en el motor.

El vaciado del filtro del combustible se debe hacer según los intervalos de servicio establecidos en el manual de servicio y de garantía o en caso de sospecha de haberse utilizado combustible contaminado.

### ! IMPORTANTE

Algunos aditivos especiales eliminan la separación de agua del filtro de combustible.



## Aceites y líquidos

### Placa de calidad del aceite situada en el compartimento del motor

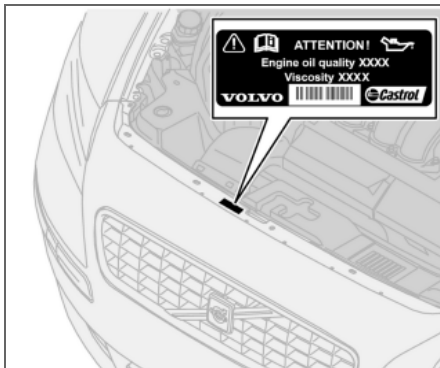

### ! IMPORTANTE

Utilice siempre aceite de la calidad especificada, consulte la placa del compartimento del motor. Compruebe con frecuencia el nivel del aceite y cambie el aceite regularmente. El uso de aceite de peor calidad que la indicada o la conducción con un nivel de aceite demasiado bajo, dañan el motor.

Se admite el uso de aceite de calidad superior a la especificada. En caso de conducir en condiciones desfavorables, Volvo recomienda utilizar un aceite de mayor calidad que la especificada en la placa de características. Véase la página 226.

### Control de aceite de motor y filtro de aceite

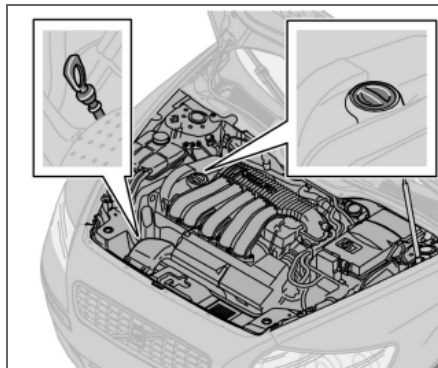

Varilla de nivel, motores de gasolina

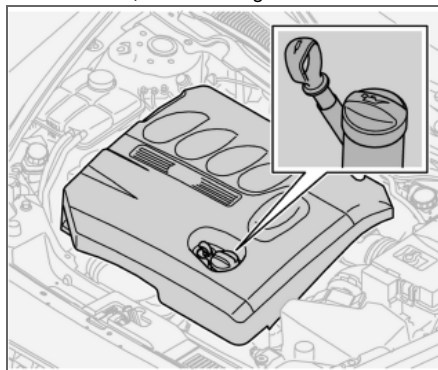

Varilla de comprobación, motores diésel.

Volvo recomienda los productos de aceite de marca **Castrol**. Cambie el aceite y el filtro del aceite conforme a los intervalos indicados en el manual de servicio y garantía.

### ! IMPORTANTE

Para cumplir las normas de intervalo de servicio del motor, todos los motores llevan de fábrica un aceite de motor sintético especialmente adaptado. El aceite se ha seleccionado con gran atención y tomando en consideración la vida útil, la capacidad de arranque, el consumo de combustible y la carga medioambiental. Para poder aplicar el intervalo de servicio recomendado, se requiere el uso de un aceite de motor aprobado. Utilice solamente la calidad de aceite especificada (véase la placa situada en el compartimento del motor) tanto para añadir como para cambiar aceite, de lo contrario corre el riesgo de alterar la vida útil, la capacidad de arranque, el consumo de combustible y la carga medioambiental. Volvo Car Corporation declina toda responsabilidad de garantía si no se utiliza un aceite de motor de la calidad y viscosidad especificada.

Volvo utiliza diferentes sistemas de aviso de bajo nivel o baja presión de aceite. Algunas variantes, que están provistas de un sensor de presión, utilizan un testigo de presión de aceite. Otras variantes, que cuentan con un sensor de nivel de aceite, informan al conductor



## Aceites y líquidos

con el símbolo de advertencia situado en el centro del instrumento y con textos en la pantalla. Algunos modelos disponen de las dos variantes. Póngase en contacto con un concesionario autorizado Volvo para obtener más información.

Cuando el automóvil es nuevo, es importante comprobar el nivel de aceite antes de realizar el primer cambio programado del aceite. En el manual de servicio y garantía se indica el kilometraje en que debe efectuarse.

Volvo recomienda que se compruebe el nivel de aceite cada 2 500 km. La medición más segura se obtiene con el motor frío antes de arrancar. El valor obtenido nada más apagarse el motor es inexacto. El nivel indicado por la varilla es demasiado bajo puesto que una parte del aceite no ha bajado todavía al cárter.

## Control de aceite

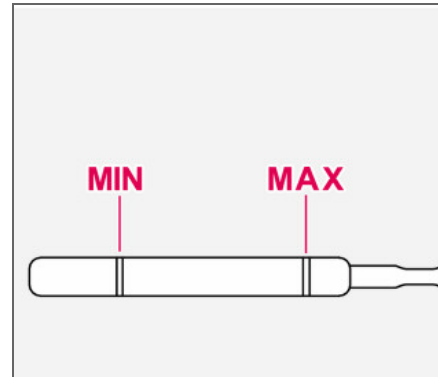

*El nivel del aceite debe ajustarse a la zona señalada en la varilla.*

## Control del nivel de aceite en un motor frío:

- Limpie la varilla de comprobación antes del control.
- Compruebe el nivel de aceite con la varilla. El nivel debe estar entre las cotas de **MIN** y **MAX**.
- Si el nivel está cerca de la señal de **MIN**, puede empezar por añadir 0,5 litros. Siga llenando hasta que el nivel de aceite esté más cerca de la señal **MAX** que de la señal **MIN** en la varilla. Consulte en la página 226–227 el volumen de llenado.

## Control de aceite en un motor caliente:

- Coloque el automóvil en una superficie horizontal y espere entre 10–15 minutos después de apagar el motor para dar tiempo a que el aceite baje al cárter.
- Limpie la varilla de comprobación antes del control.
- Compruebe el nivel de aceite con la varilla. El nivel debe estar entre las cotas de **MIN** y **MAX**.

Si el nivel está cerca de la señal de **MIN**, puede empezar por añadir 0,5 litros. Siga llenando hasta que el nivel de aceite esté más cerca de la señal **MAX** que de la señal **MIN** en la varilla. Consulte en la página 226–227 el volumen de llenado.

**PRECAUCIÓN**

No derrame aceite encima de los colectores de escape cuando están calientes, ya que hay riesgo de incendio.

**IMPORTANTE**

No llene nunca por encima de la señal de **MAX**. Si el motor se llena excesivamente, puede aumentar el consumo de aceite.





## Aceites y líquidos

### Líquido lavaparabrisas, llenado

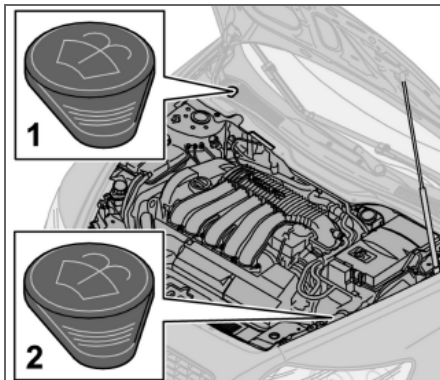

Ubicación del depósito de líquido lavaparabrisas.

Los lavaparabrisas y los lavafaros comparten un depósito de líquido común.

- Llenado en modelos de 4 cilindros y diésel.
- Llenado en modelos de 5 cilindros.

Utilice un producto anticongelante durante el invierno para que el líquido de lavado no se congele en la bomba, el depósito y las mangueras. Consulte capacidades en la página 231.

#### **NOTA**

Mezcle el anticongelante con agua antes del llenado.

### Refrigerante, control de nivel y llenado

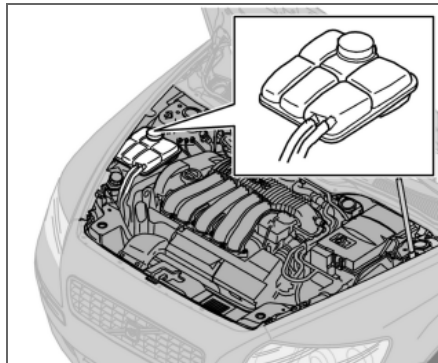

Para el llenado, siga las instrucciones del envase. Es importante equilibrar las cantidades de líquido refrigerante y agua en función de las condiciones meteorológicas. No complete nunca con sólo agua. El riesgo de congelación aumenta tanto si la concentración de refrigerante es demasiado pequeña como si es demasiado grande.

#### **IMPORTANTE**

Es muy importante que se utilice un refrigerante con aditivos anticorrosión que se ajuste a las recomendaciones de Volvo. Cuando el automóvil es nuevo, lleva un refrigerante que resiste temperaturas de aproximadamente  $-35^{\circ}\text{C}$ .

Consulte capacidades en la página 230.

### Compruebe periódicamente el nivel del líquido refrigerante

El nivel debe estar entre las cotas de **MIN** y **MAX** del depósito de expansión. Si el sistema no va convenientemente lleno, la temperatura puede elevarse en algunas partes del sistema con el riesgo consiguiente de daños (grietas) en la culata. Añada refrigerante si el nivel está por debajo de la cota de **MIN**.

#### **PRECAUCIÓN**

El refrigerante puede estar a temperaturas muy elevadas. Si es necesario añadir más refrigerante cuando el motor está caliente, desenrosque el tapón del depósito de expansión lentamente para eliminar el exceso de presión.

#### **NOTA**

No haga funcionar el motor sin un nivel de refrigerante satisfactorio. La temperatura puede subir excesivamente con riesgo de daños (grietas) en la culata.



## Aceites y líquidos

### Líquido de frenos y embrague, control de nivel y llenado

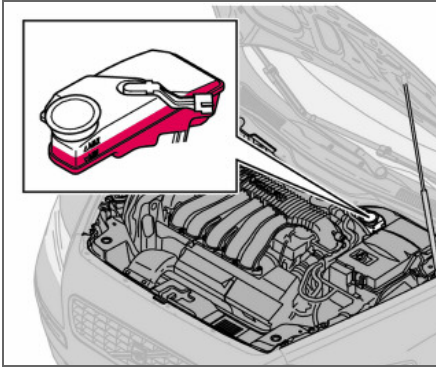

Los líquidos de freno y del embrague comparten un depósito común<sup>1</sup>. El nivel debe estar entre las cotas de **MAX** y **MIN**. Compruebe el nivel de manera periódica. Cambie el líquido de freno cada dos años o cada dos intervalos de servicio programado.

Compruebe los datos de volumen y la calidad recomendada de líquido de freno en la página 231.

<sup>1</sup> Ubicación según variantes con volante a la izquierda o a la derecha.

En automóviles que circulan en condiciones en las que se hace un uso frecuente e intenso de los frenos, por ejemplo, en montaña o en climas tropicales con elevada humedad del aire, el líquido de frenos debe cambiarse una vez al año.

#### PRECAUCIÓN

Si el aceite de los frenos está por debajo del nivel **MIN** en el depósito del líquido de frenos, no se debe seguir conduciendo el automóvil sin haber llenado el aceite de los frenos.

Debe controlarse el motivo de la pérdida de líquido de frenos.

### Aceite de la dirección asistida, control de nivel y llenado

#### NOTA

El nivel de aceite se controla en cada revisión regular.

No es necesario cambiar el aceite. Consulte el volumen y la calidad recomendada del aceite en la página 231.

Si se produce una avería en la dirección asistida o si el motor está apagado y debe remolcarse, el automóvil sigue pudiéndose maniobrar. En estos casos, la dirección presentará mayor resistencia que en condiciones normales y será necesario aplicar más fuerza para girar el volante.



## Escobillas limpiaparabrisas

### Cambio de escobillas

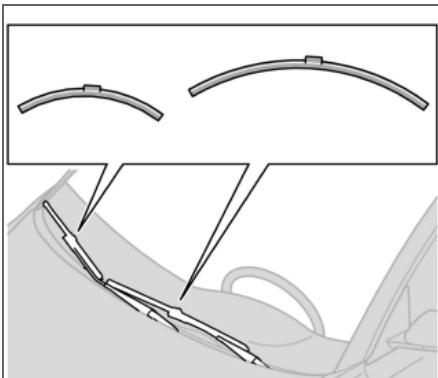

#### **i** NOTA

Las escobillas limpiaparabrisas son de diferentes longitudes. La escobilla del lado del conductor es más larga que la otra.

- Levante el brazo del limpiaparabrisas.
- Presione en el botón existente en la fijación de la escobilla limpiaparabrisas y tire directamente hacia afuera (1), en paralelo con el brazo del limpiaparabrisas.
- Introduzca (2) la nueva escobilla limpiaparabrisas hasta que se oiga un "clic".
- Controle (3) que la escobilla está bien sujeta.
- Baje el brazo del limpiaparabrisas.

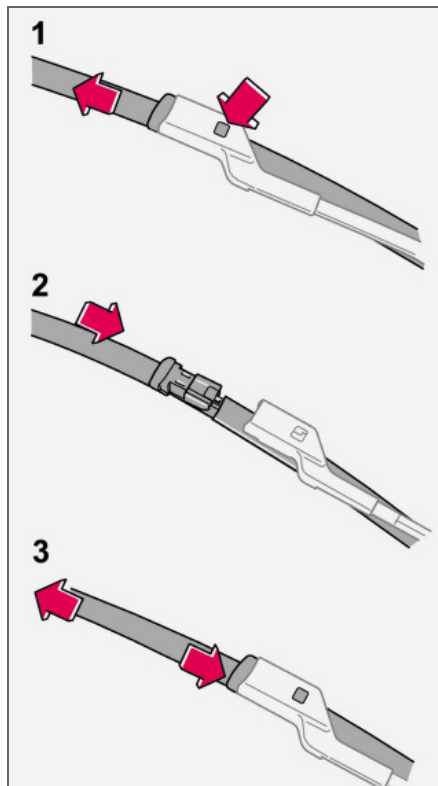

### Cambio de escobilla, luneta trasera

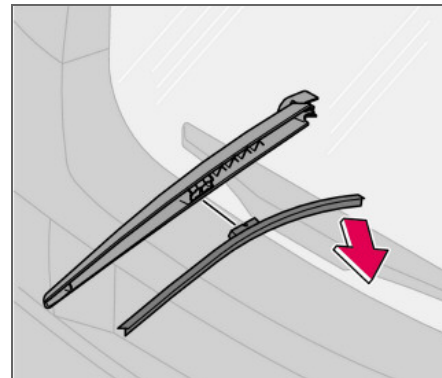

- Levante la escobilla.
- Extraiga la escobilla desprendiéndola del brazo en sentido recto hacia fuera.
- Fije la escobilla nueva. Compruebe que la escobilla está bien sujeta.
- Vuelva a bajar el brazo.



## Mantenimiento de la batería

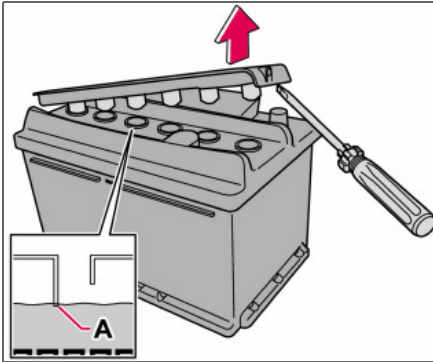

Existen dos tipos de batería. Éstas son plenamente intercambiables.

La vida útil y el funcionamiento de la batería se ven afectados por el número de arranques, las descargas, la técnica de conducción, las condiciones de la calzada, las condiciones climatológicas, etc.

### ! IMPORTANTE

Utilice siempre agua destilada o desionizada (agua de batería).

### i NOTA

La batería gastada debe reciclarse de forma respetuosa del medio ambiente, ya que contiene plomo.

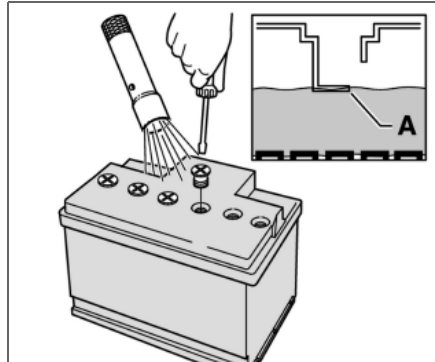

Para que la batería funcione de manera satisfactoria:

- Compruebe periódicamente que el nivel de líquido de la batería sea correcto (A) y no llene nunca por encima de la señal de nivel.
- Compruebe todos los elementos de la batería. Utilice un destornillador para quitar los tapones (o la tapa de protección).
- Si es necesario, añada agua destilada hasta el nivel de máximo de la batería.
- Coloque debidamente los tapones (o la tapa de protección).

### ! PRECAUCIÓN

Las baterías pueden desprender gas oxhídrico, que es un gas muy explosivo. Para que la batería explote, es suficiente con una chispa que puede generarse si se instalan de forma incorrecta los cables puente. La batería contiene además ácido sulfúrico que puede causar graves lesiones por corrosión. Si el ácido entra en contacto con los ojos, la piel o la ropa, lávese con agua en abundancia. Si el ácido le salpica en los ojos, solicite inmediatamente atención médica.

### i NOTA

Si se descarga con frecuencia, la vida útil de la batería se verá afectada de manera desfavorable.



## Batería

### Símbolos en la batería



Utilice gafas protectoras.



Encontrará más información en el manual de instrucciones del vehículo.



Guarde la batería fuera del alcance de los niños.



La batería contiene ácido cáustico.



Evite la formación de chispas y acercar una llama.



Peligro de explosión.

### Cambio de la batería

#### Desmontaje de la batería

- Desconecte el encendido y saque la llave.
- Espere al menos 5 minutos antes de tocar los terminales eléctricos. De este modo, permitirá que los diferentes módulos de control almacenen la información de los sistemas eléctricos del automóvil.
- Quite la tapa de recubrimiento.
- Desconecte el cable negativo.
- Desconecte el cable positivo.
- Suelte la pared delantera de la caja de la batería con un destornillador.
- Suelte la pinza que sujeta la batería.
- Retire la batería.

#### Montaje de la batería

- Coloque la batería.
- Coloque la pinza que sujeta la batería.
- Vuelva a poner la pared delantera de la caja de la batería.
- Conecte el cable positivo.
- Conecte el cable negativo.
- Monte la cubierta de protección de la batería.



## Cambio de bombillas

**Información general**

Todas las bombillas están especificadas en la página 236.

Las bombillas y las luces que son de un tipo especial o que no conviene cambiar si no es en un taller son las siguientes:

- Iluminación general del techo
- Luces de lectura e iluminación de la guantera
- Intermitente, retrovisor exterior y luz de aproximación
- Luz de freno colocada en alto
- Faros Bi-Xenon

**PRECAUCIÓN**

En automóviles equipados con faros Bi-Xenon, el cambio debe ser realizado por un taller autorizado Volvo. El faro requiere un cuidado especial, ya que la lámpara Xenon va equipada con un grupo de alta tensión.

**IMPORTANTE**

No toque nunca el cristal de las bombillas directamente con los dedos. La grasa y el aceite de los dedos se evapora con el calor y dan lugar a deposiciones en el reflector que puede estropearse.

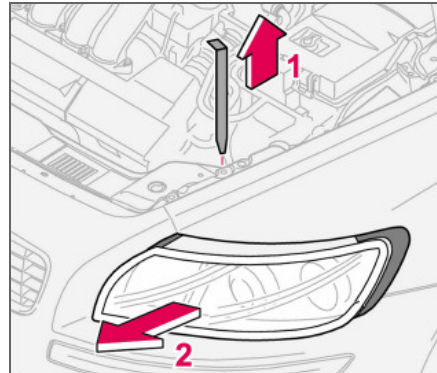
**Cambio de bombillas delanteras**

Todas las bombillas delanteras (a excepción de las luces antiniebla) se cambian desconectando y sacando el portalámparas desde el compartimento del motor.

**Desmontaje del portalámparas:**

- Saque la llave de contacto y ponga el interruptor de las luces en la posición 0.
- Saque el pasador de seguridad del portalámparas (1).
- Desplace el portalámparas hacia un lado y después hacia adelante (2).

**IMPORTANTE**

No tire del cable, sólo del conector.

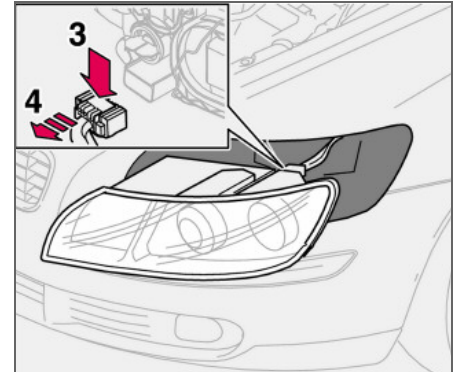

- Suelte el conector apretando la presilla con el pulgar (3) y sacando al mismo tiempo el conector (4) con la otra mano.
- Saque el portalámparas y colóquelo sobre una superficie blanda para no rayar el cristal.

**Montaje del portalámparas:**

- Conecte el conector y coloque de nuevo el portalámparas y el pasador de seguridad. Compruebe que el pasador está correctamente introducido.
- Compruebe el alumbrado.

El portalámparas debe estar conectado y debidamente colocado antes de encender las luces o introducir la llave en la cerradura de encendido.



## Cambio de bombillas

### Luces de cruce

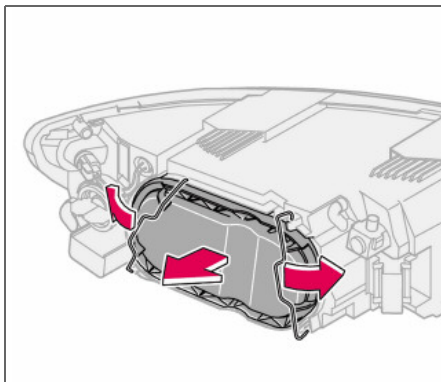

#### Desmontaje de la tapa y la bombilla

- Suelte el portalámparas.
- Retire las pinzas de fijación y quite la tapa.
- Suelte el conector de la bombilla.
- Suelte el muelle de fijación que sujeta la bombilla. Apriete primero hacia la izquierda para soltarlo y desplácelo después hacia fuera y hacia abajo.
- Saque la bombilla.
- Vuelva a colocar el portalámparas.

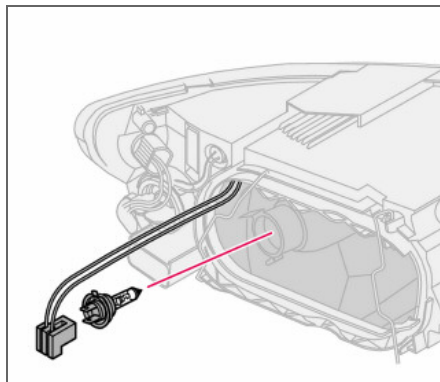

#### Montaje de una bombilla nueva

- Monte la bombilla nueva. Sólo puede colocarse de una manera.
- Presione el muelle de fijación hacia arriba y después ligeramente hacia la derecha para engancharlo.
- Introduzca el conector.
- Coloque la tapa de plástico.
- Vuelva a colocar el portalámparas.

### Luces largas

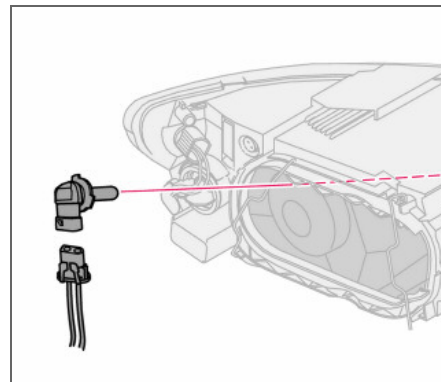

- Suelte el portalámparas.
- Faro izquierdo:  
Gire el casquillo en sentido contrahorario.
- Faro derecho:  
Gire el casquillo en sentido horario.
- Saque el casquillo y cambie la bombilla.
- Vuelva a colocar el casquillo. Sólo puede colocarse de una manera.
- Vuelva a colocar el portalámparas.

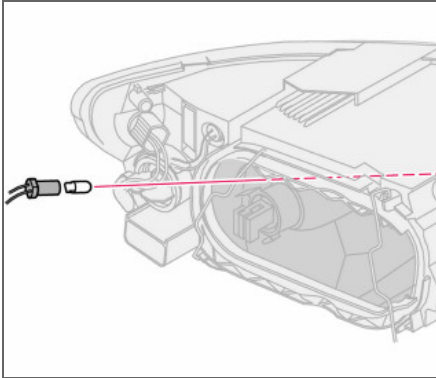

## Cambio de bombillas

Luces de posición/  
de estacionamiento

- Saque el casquillo con unos alicates. No tire del casquillo tirando del cable.
- Cambie la bombilla.
- Introduzca el casquillo. Sólo puede colocarse de una manera.

## Intermitentes

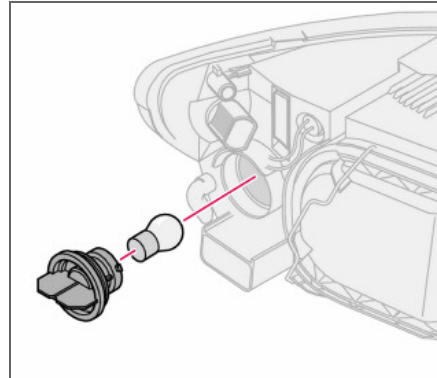

- Gire el casquillo hacia la izquierda y sáque-lo.
- Saque la bombilla del casquillo apretándola y girando en sentido contrariohorario.
- Coloque una bombilla nueva y vuelva a colocar el casquillo en el portalámparas.

## Luces de posición laterales

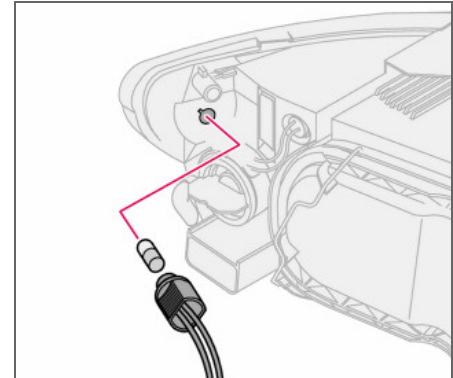

- Gire el casquillo hacia la izquierda, sáque-lo y cambie la bombilla.
- Vuelva a colocar el casquillo. Sólo puede colocarse de una manera.





## Cambio de bombillas

### Luces antiniebla

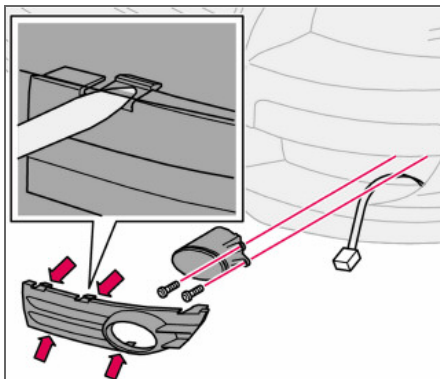

- Desconecte el alumbrado y coloque la llave de contacto en la posición **0**.
- Desmonte el panel alrededor del portalámparas.
- Destornille los dos tornillos tipo torx y saque el portalámparas.
- Suelte el conector de la bombilla.
- Gire la bombilla en sentido contrahorario y sáquela.
- Introduzca la bombilla nueva y gire hacia la derecha.
- Conecte el conector a la bombilla.
- Fije el portalámparas con los tornillos e introdúzcalo en el panel.

### Desmontaje del casquillo

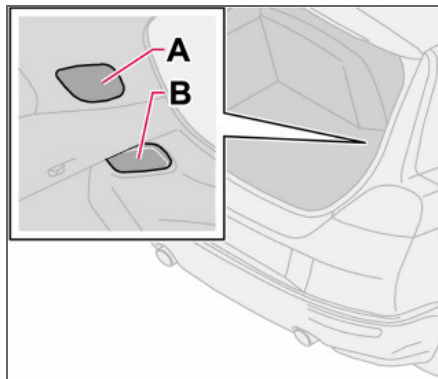

- Todas las bombillas de las luces traseras se cambian desde dentro del maletero. Desconecte el alumbrado y coloque la llave de contacto en la posición **0**.
- Quite la tapa (**A** o **B**) en el panel izquierdo/derecho para acceder a las lámparas. Las bombillas están colocadas en casquillos separados.
- Desprenda el conector del casquillo.
- Comprima los fiadores y saque el casquillo.
- Cambie la bombilla y conecte el conector. Introduzca el casquillo y vuelva a colocar la tapa (**A** o **B**).

### Ubicación de las bombillas en el faro trasero

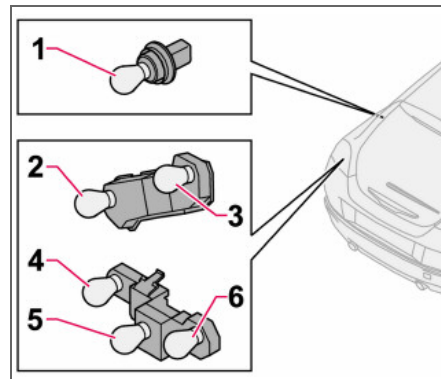

Casquillo

#### **NOTA**

Si sigue apareciendo el mensaje **BOMBI-LLA FUNDIDA/COMPRUEBE LUZ DE FRENO** después de haber sustituido la bombilla, póngase en contacto con un taller autorizado Volvo para que reparen el fallo.

1. Luces de freno
2. Luz de posición/estacionamiento y luz antiniebla
3. Luces de posición/de estacionamiento
4. Intermitente
5. Luz de marcha atrás
6. Luces de posición/de estacionamiento



## Cambio de bombillas

## Iluminación de la matrícula

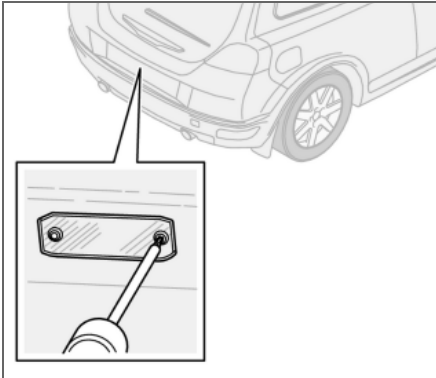

- Desconecte el alumbrado y coloque la llave de contacto en la posición **0**.
- Suelte los tornillos con un destornillador.
- Suelte el cristal con cuidado.
- Sustituya la bombilla.
- Vuelva a colocar el cristal y atorníllelo.

## Catadióptrico

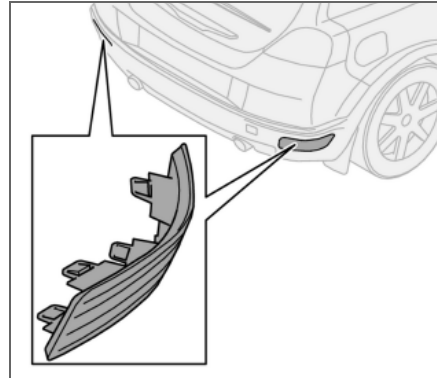

El catadióptrico está fijado con presillas y se fija presionándolo. Sólo puede colocarse de una manera.

## Iluminación de guía

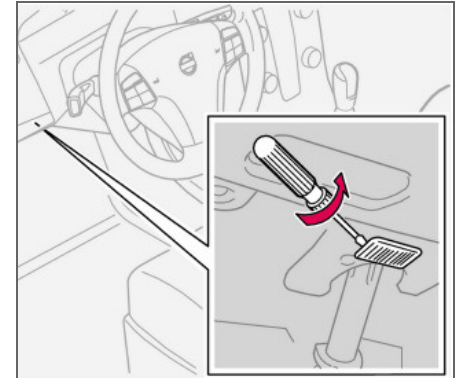

- La iluminación de guía está debajo del salpicadero tanto en el lado del conductor como en el del acompañante.
- Introduzca un destornillador y gírelo ligeramente para soltar el cristal.
- Quite la bombilla gastada.
- Monte la bombilla nueva.
- Vuelva a colocar el cristal.



## Cambio de bombillas

### Maletero

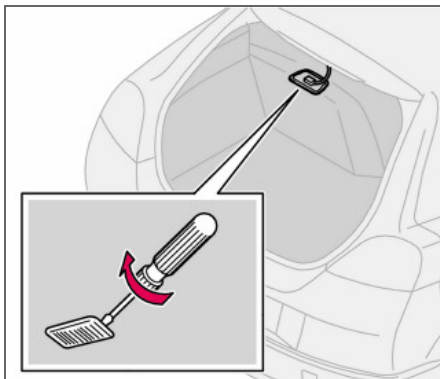

Introduzca un destornillador y gírelo ligeramente para soltar el portalámparas.

### Iluminación del compartimento de equipajes

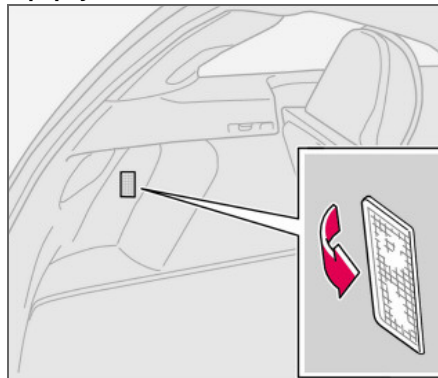

La iluminación del maletero consta de otra lámpara en el lado izquierdo del maletero.

- Introduzca un destornillador y gírelo ligeramente para soltar el cristal.
- Desprenda el conector del casquillo.

### Iluminación del espejo de cortesía

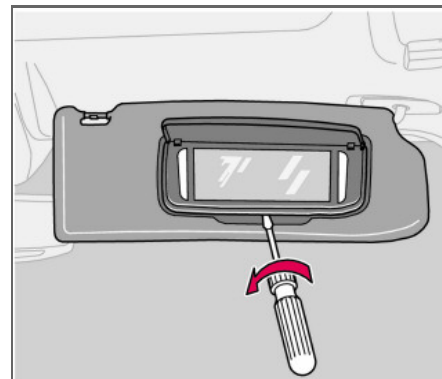

#### Desmontaje del cristal del espejo:

- Introduzca un destornillador por debajo del borde inferior en la parte central y abra con cuidado el enganche haciendo palanca.
- Desplace el destornillador por debajo del borde tanto hacia la izquierda como hacia la derecha (junto a los puntos negros de goma) y fuerce con cuidado para soltar la parte inferior del cristal.
- Suelte con cuidado y quite todo el cristal del espejo y la tapa.

#### Montaje del cristal del espejo:

- Vuelva a fijar los tres enganches del cristal del espejo en el borde superior, fije a continuación los tres enganches inferiores.



### Información general

Para impedir que el sistema eléctrico del automóvil resulte dañado por cortocircuitos o sobrecargas, los componentes del sistema y las funciones eléctricas están protegidos por una serie de fusibles.

Los fusibles están colocados en dos lugares diferentes en el automóvil:

- Caja de fusibles y relés del compartimento del motor.
- Caja de fusibles y relés del habitáculo.

### Cambio

Cuando un componente o una función deja de funcionar, puede deberse a que el fusible del componente se ha sobrecargado temporalmente y se ha quemado.

- Estudie la relación de fusibles para localizar el fusible afectado.
- Saque el fusible y examínelo desde un lado para comprobar si el hilo curvado se ha quemado.
- De ser así, sustituya el fusible por otro del mismo color y amperaje.

Cada caja de fusibles tiene espacio para fusibles de recambio. Si el mismo fusible se quema varias veces, es señal de que el componente tiene alguna avería. Diríjase en tal caso a un taller autorizado Volvo para realizar una revisión.



### Fusibles

#### Caja de fusibles y relés del compartimento del motor

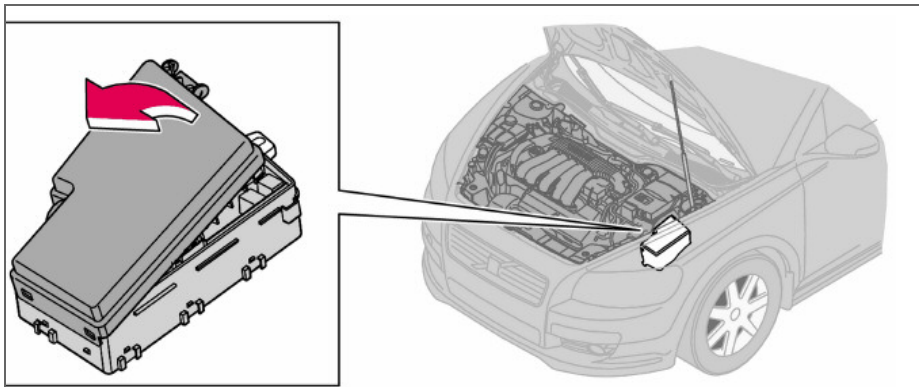

Tiene 36 posiciones de fusibles. Sustituya el fusible gastado por otro del mismo color y amperaje.

- Los fusibles 19–36 son de tipo "MiniFuse".
- Los fusibles 7–18 son del tipo "JCASE" y deben cambiarse en un taller autorizado Volvo.
- Los fusibles 1–6 son del tipo "Midi Fuse" y sólo deben cambiarse en un taller autorizado Volvo.

En el interior de la tapa hay unos alicates que facilitan la extracción y la situación del fusible.



## Fusibles

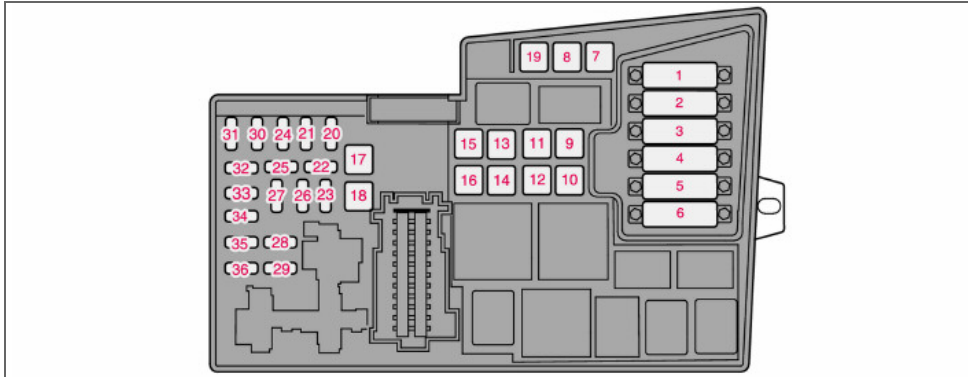

- |  |      |   |      |
|--|------|---|------|
| 1. Ventilador de refrigeración .....                             | 50 A | 13. Relé del motor de arranque .....  | 30 A |
| 2. Dirección asistida (excepto motor de 1,6 l) .....             | 80 A | 14. Cableado de tracción .....  | 40 A |
| 3. Alimentación a la central de fusibles del habitáculo .....    | 60 A | 15. Posición de recambio .....  | -    |
| 4. Alimentación a la central de fusibles del habitáculo .....    | 60 A | 16. Alimentación del sistema infotainment .....                                     | 30 A |
| 5. Elemento climatizador, calefactor adicional PTC (opcional) .. | 80 A | 17. Limpiaparabrisas .....  | 30 A |
| 6. Bujías de incandescencia (4 cil. diésel) .....                | 60 A | 18. Alimentación a la central de fusibles del habitáculo .....                      | 40 A |
| Bujías de incandescencia (5 cil. diésel) .....                   | 70 A | 19. Posición de recambio .....  | -    |
| 7. Bomba ABS .....   | 30 A | 20. Bocina .....  | 15 A |
| 8. Válvulas ABS .....  | 20 A | 21. Calefactor adicional accionado por combustible, calefactor del habitáculo ..... | 20 A |
| 9. Funciones del motor .....                                     | 30 A | 22. Posición de recambio .....  | -    |
| 10. Ventilador unidad de climatización .....                     | 40 A | 23. Unidad de mando del motor ECM (5 cil. gasolina) transmisión (TCM) .....         | 10 A |
| 11. Limpiafaros .....  | 20 A |   |      |
| 12. Alimentación al desempañador de la luneta trasera .....      | 30 A |   |      |



## Fusibles

- 24. Filtro de combustible con calefacción eléctrica, elemento PTC  
colector de aceite (5 cil. diésel) .....20 A
- 25. Posición de recambio..... -
- 26. Cerradura de encendido..... 15 A
- 27. Compresor para el aire acondicionado ..... 10 A
- 28. Posición de recambio..... -
- 29. Luces antiniebla delanteras, ..... 15 A
- 30. Unidad de mando del motor ECM (1.6 l gasolina, 2.0 l diésel) .3 A
- 31. Regulador de tensión alternador 4 cil. .... 10 A
- 32. Inyectores (5 cil. gasolina), sonda lambda (4 cil. gasolina),  
intercooler (4 cil. diésel), sonda de masa de aire  
y mando turbo (5 cil. diésel) ..... 10 A
- 33. Sonda lambda y bomba de vacío (5 cil. gasolina),  
unidad de mando del motor (5 cil. diésel), calefactor de filtro  
diésel (4 cil. diésel) .....20 A
- 34. Bujías de encendido (gasolina), inyectores, (1.6 l gasolina)  
bomba de combustible (4 cil. diésel), presostato climatizador  
(5 cil.) bujías de incandescencia y EGR (5 cil. diésel) ..... 10 A
- 35. Sensor de válvulas, bobina de relé aire acondicionado elemento  
PTC separador de aceite (5 cil. gasolina), unidad de mando del  
motor ECM (5.cil. diésel), canister (gasolina), inyectores  
1.8/2.0 l gasolina, MAF sonda de masa de aire (5 cil. gasolina,  
4 cil. diésel), mando turbo (4 cil.diésel), presostato dirección  
asistida (1.6 l gasolina), EGR(4 cil. diésel) ..... 15 A
- 36. Unidad de mando del motor ECM (excepto 5 cil. diésel), sensor  
de pedal de acelerador, sonda lambda (5 cil. diésel)..... 10 A



## Caja de fusibles y relés del habitáculo

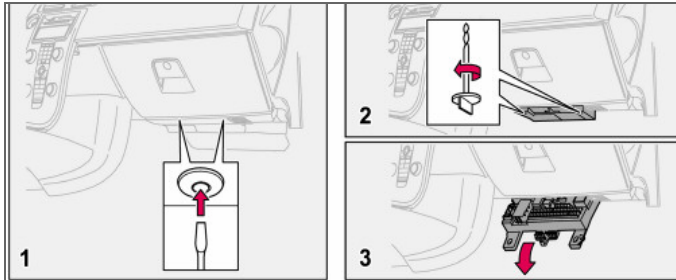

Tiene 50 posiciones de fusibles. Los fusibles están situados debajo de la guantera. También tiene espacio para fusibles de repuesto. La herramienta para cambiar fusibles está guardada en la caja de fusibles y relés del compartimento del motor, véase también la página 188.

Cambio de fusibles:

- Retire el tapizado que cubre la caja de fusibles apretando primero el pasador central aproximadamente un cm en las presillas de fijación (1) y sacando después las presillas.
- Gire los dos tornillos de aleta (que sujetan la central de fusibles) (2) hacia la izquierda para soltarlos
- Baje la caja de fusibles (3) un tramo. Desplácela hacia el asiento, hasta encontrar resistencia. Baje la caja por completo. La caja de fusibles puede desengancharse el todo.
- Cierre la caja de fusibles procediendo en orden inverso.
- Saque completamente el pasador central de las presillas de fijación, fije el tapizado con las presillas e introduzca de nuevo el pasador suelto en las presillas. A continuación, las presillas se expanden, lo que mantiene sujeto el tapizado.





## Fusibles

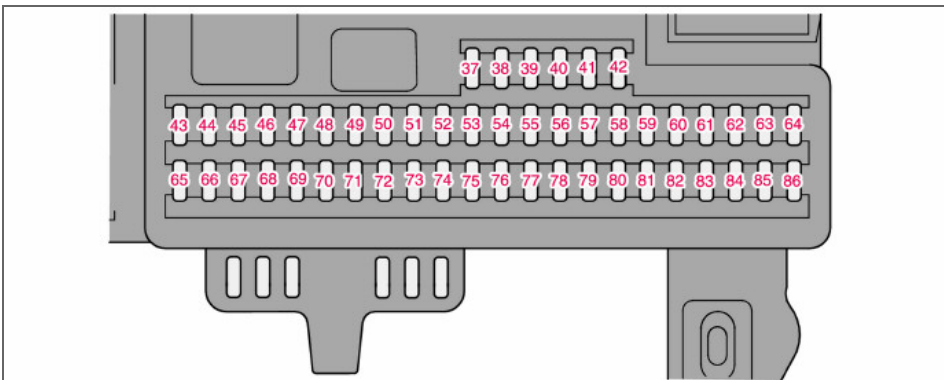

37. Posición de recambio.....	-	50. Posición de recambio .....	-
38. Posición de recambio.....	-	51. Control de distancia de aparcamiento, calefactor adicional para habitáculo, Bi-Xenon (opcional) .....	10 A
39. Posición de recambio.....	-	52. Unidad de mando de la transmisión (TCM), sistema ABS .....	5 A
40. Posición de recambio.....	-	53. Dirección asistida .....	10 A
41. Posición de recambio.....	-	54. Unidad de mando del motor ECM (5 cil.) .....	10 A
42. Posición de recambio.....	-	55. Unidad de control mando a distancia, unidad de mando Key-less .....	20 A
43. Teléfono, equipo de sonido, RTI (opcional) .....	15 A	56. Unidad de mando, sirena .....	10 A
44. Sistema SRS .....	10 A	57. Toma de diagnóstico, contacto de luces de freno .....	15 A
45. Toma eléctrica .....	15 A	58. Luz larga derecha, luz complementaria, bobina de relé .....	7,5 A
46. Iluminación habitáculo, guantera y acceso .....	5 A	59. Luz larga izquierda.....	7,5 A
47. Iluminación interior .....	5 A	60. Calefacción de asiento lado del conductor.....	15 A
48. lavacristales, limpiacristales trasero .....	15 A		
49. Sistema SRS .....	10 A		



Fusibles

- 61. Calefacción de asiento lado del acompañante..... 15 A
- 62. Techo solar ..... 20 A
- 63. Posición de recambio..... -
- 64. Equipo de sonido, RTI (opcional) .....5 A
- 65. Infotainment .....5 A
- 66. Unidad de mando de infotainment (ICM), climatizador ..... 10 A
- 67. Posición de recambio..... -
- 68. Control de velocidad constante.....5 A
- 69. Climatizador, sensor de lluvia .....5 A
- 70. Posición de recambio..... -
- 71. Posición de recambio..... -
- 72. Posición de recambio..... -
- 73. Techo solar, consola de la iluminación interior (OHC)  
testigo del cinturón de seguridad, retrovisor con función  
antideslumbramiento .....5 A
- 74. Relé bomba de combustible ..... 15 A
- 75. Posición de recambio..... -
- 76. Posición de recambio..... -
- 77. Posición de recambio..... -
- 78. Posición de recambio..... -
- 79. Luz de marcha atrás .....5 A
- 80. Posición de recambio..... -
- 81. Posición de recambio..... -
- 82. Alimentación puerta delantera derecha .....25 A
- 83. Alimentación puerta delantera izquierda .....25 A
- 84. Asiento de acompañante regulado eléctricamente .....25 A
- 85. Asiento de conductor regulado eléctricamente .....25 A

- 86. Iluminación interior, iluminación del maletero,  
asientos regulados eléctricamente, indicación de nivel  
de combustible (1.8F) ..... 5 A

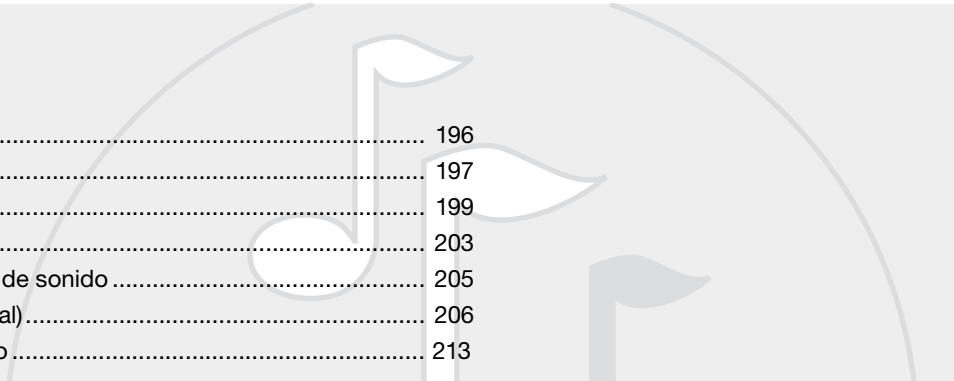

Generalidades .....	196
Funciones del sistema Audio .....	197
Funciones de la radio .....	199
Funciones de cd.....	203
Estructura de menús –equipo de sonido .....	205
Funciones telefónicas (opcional).....	206
Estructura de menús –teléfono .....	213

INFOTAINMENT



10





## Generalidades

### Infotainment

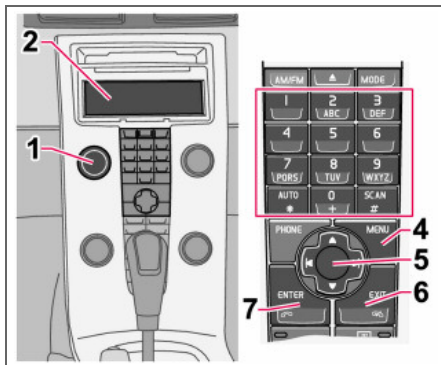

Infotainment es un sistema en el que se ha integrado el equipo de sonido y el teléfono<sup>1</sup>. El sistema Infotainment es fácil de utilizar con el panel de control y el teclado<sup>1</sup> del volante, véase la página 54. En la pantalla (2) aparecen los mensajes y la información sobre la función activada.

### Equipo de sonido

#### Conectado/Desconectado

**POWER** (1) conecta o desconecta el equipo de sonido. Si el equipo de sonido continúa estando conectado al girar la cerradura de en-

cendido a la posición **0**, el equipo seguirá conectado hasta que se saque la llave. El equipo de sonido se pone en marcha automáticamente al volver a girar la cerradura de encendido a la posición **I**.

#### Utilización del menú

Algunas de las funciones de Infotainment se controlan con un sistema de menús. El nivel de menú aparece indicado arriba a la derecha en la pantalla. Las opciones del menú aparecen en el centro de la pantalla.

- **MENU** (4) permite acceder al sistema de menús.
- Arriba/abajo con el botón de navegación (5) permite avanzar entre las opciones del menú.
- **ENTER** (7) selecciona o activa/desactiva una de las opciones del menú.
- **EXIT** (6) permite retroceder un paso en la estructura de menús. Una pulsación prolongada de **EXIT** permite abandonar el sistema de menús.

#### Opción rápida

Las opciones del menú están numeradas y pueden seleccionarse directamente con el teclado (3).

### Equipamiento

El equipo de sonido puede equiparse con diferentes accesorios y niveles de sistema audio. Hay disponibles tres niveles de sistema de audio: Performance, High Performance y Premium Sound. La radio con AM-FM y RDS y el reproductor de CD están incluidos en todos los equipos de sonido.

### Dolby Surround Pro Logic II

Dolby Surround Pro Logic II<sup>2</sup> distribuye los dos canales del sistema estereofónico a los altavoces situados en el lado izquierdo, el centro, el lado derecho y la parte trasera. La reproducción del sonido es por tanto más real que con el estéreo normal de dos canales.



Dolby Surround Pro Logic II y el icónico Dolby son marcas comerciales de Dolby Laboratories Licensing Corporation. Dolby Surround

Pro Logic II System se fabrica con licencia de Dolby Laboratories Licensing Corporation.

<sup>1</sup> Opcional

<sup>2</sup> Premium Sound



## Funciones del sistema Audio

### Regulación de las funciones de audio

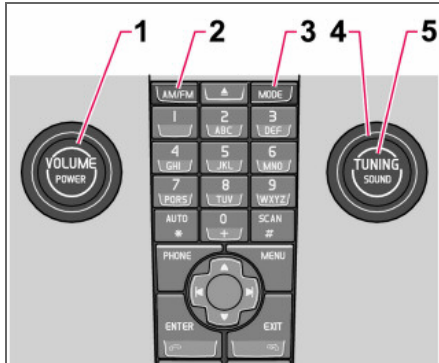

1. **VOLUME** – Botón giratorio
2. **AM/FM** – Selección de fuente de sonido
3. **TUNING** – Selección de fuente de sonido, CD/AUX
4. **TUNING** – Botón giratorio
5. **SOUND** – Botón pulsador

### Volumen

Utilice el mando **VOLUME** (1) o el teclado del volante para regular el volumen, véase la página 54. El volumen se ajusta automáticamente en función de la velocidad del vehículo, véase la página 198.

### Selección de fuente de sonido

Pulse varias veces **AM/FM** para cambiar entre **FM1**, **FM2** y **AM**. Pulse varias veces **MODE** para cambiar entre **CD** y **AUX**.

### AUX<sup>1</sup>

A la entrada AUX se puede conectar p. ej. un reproductor de mp3.

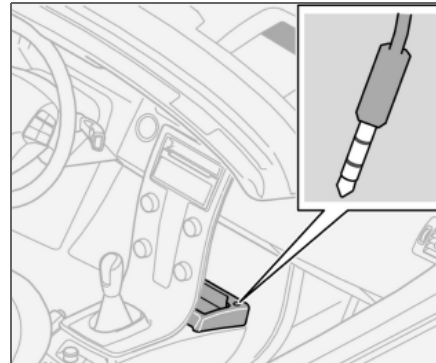

Entrada de fuente de sonido externa (AUX)  
3,5 mm

### NOTA

La calidad de sonido puede empeorar si el reproductor se carga cuando el equipo de sonido está en modo AUX. Evite cargar en estos casos el reproductor.

<sup>1</sup> High Performance y Premium Sound.

La fuente de sonido externa AUX puede oírse a veces con otro volumen que las fuentes de sonido internas como, por ejemplo, el reproductor de CD. Si el volumen de la fuente de sonido externa es demasiado alto, la calidad del sonido puede empeorar. Para impedir esto, ajuste el volumen de la entrada AUX.

- Ponga el equipo de sonido en la posición AUX con **MODE**.
- Pulse **MENU** y a continuación **ENTER**.
- Pase a **Volumen de entrada AUX** y pulse **ENTER**.
- Gire **TUNING** o pulse derecha/izquierda en el botón de navegación.

### Ajustes del sonido

#### Regulación de los ajustes de sonido

Pulse varias veces **SOUND** para desplazarse entre las opciones presentadas a continuación. El ajuste se realiza girando **TUNING**.

- **GRAVES** – Nivel de graves.
- **AGUDOS** – Nivel de los agudos.
- **FADER** – Equilibrio entre los altavoces delanteros y traseros.
- **BALANCE** – Balance entre los altavoces derechos e izquierdos.



## Funciones del sistema Audio

- **CENTER**<sup>1</sup> – Nivel del altavoz central. El estéreo de tres canales o Pro Logic II debe conectarse antes de poder proceder al ajuste, véase la página 198.
- **SURROUND**<sup>1</sup> – Nivel de surround. Pro Logic II debe conectarse antes de poder proceder al ajuste, véase la página 198.

### Surround



Los ajustes de Surround<sup>1</sup> regulan la sensación espacial del sonido. Los ajustes y la conexión/desconexión se hacen de manera independiente en cada fuente de sonido.

El icono de Dolby en la pantalla indica que Dolby Pro Logic II está activo. Hay tres ajustes posibles del sonido surround:

- **Pro Logic II**
- **3 canales**
- **Desactivado** – Estéreo de 2 canales.

### Conectar/desconectar el sonido surround

- Pulse **MENU** y a continuación **ENTER**.
- Avance hasta **Ajustes de sonido** y pulse **ENTER**.
- Pase a **Surround FM/AM/CD/AUX** y pulse **ENTER**.
- Pase a **Pro Logic II**<sup>2</sup>, **estéreo de 3 canales** o **Desactivado** y pulse **ENTER**.

<sup>1</sup> Premium Sound

### Ecuador delantero/trasero

Con el ecualizador<sup>3</sup>, se puede ajustar por separado el nivel de sonido de distintas bandas de frecuencias.

#### Ajustar ecualizador

- Pulse **MENU** y a continuación **ENTER**.
- Avance hasta **Ajustes de sonido** y pulse **ENTER**.
- Vaya a **Equalizador delantero** o **Equalizador trasero** y pulse **ENTER**.
- La columna de la pantalla muestra el nivel de sonido de la banda de frecuencias actual.
- Ajuste el nivel con **TUNING** (4) o arriba/abajo en el botón de navegación. Se pueden seleccionar otras frecuencias con izquierda/derecha en el botón de navegación.
- Guarde con **ENTER** o cancele con **EXIT**.

### Control de volumen automático

El control automático del volumen significa que el volumen de sonido se adapta a la velocidad del automóvil. Se dispone de tres niveles posibles<sup>4</sup>: **Bajo**, **medio** y **alto**.

<sup>2</sup> No hay en posición AM y FM.

<sup>3</sup> Determinados niveles de audio.

<sup>4</sup> No Performance Sound.

### Ajuste del control de volumen automático

- Pulse **MENU** y a continuación **ENTER**.
- Avance hasta **Ajustes de sonido** y pulse **ENTER**.
- Pase a **Control de volumen automático** y pulse **ENTER**.
- Avance hasta **Bajo**, **Medio** o **Alto** y pulse **ENTER**.



## Funciones de la radio

### Regulación de las funciones de radio

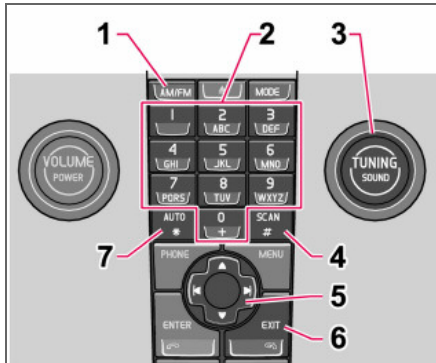

1. **FM/AM** – Selección de banda de frecuencia
2. Botones de preselección
3. **TUNING** – Botón giratorio de búsqueda de emisoras
4. **SCAN** – Búsqueda automática
5. Botón de navegación – Búsqueda de emisoras y gestión de menús
6. **EXIT** – Interrupción de la función activa
7. **AUTO** – Memorización automática de preselección

### Búsqueda de emisoras

#### Búsqueda automática de emisoras

- Seleccione banda de frecuencia con **AM/FM** (1).

- Pulse brevemente izquierda o derecha en el botón de navegación (5).

#### Búsqueda manual de emisoras

- Seleccione banda de frecuencia con **AM/FM** (1).
- Ajuste la frecuencia girando el mando **TUNING** (3).

También se puede sintonizar las emisoras con una pulsación prolongada a izquierda o derecha en el botón de navegación, o bien con el teclado del volante:

- Mantenga pulsado derecha o izquierda en el botón de navegación hasta que aparezca la frecuencia deseada en la pantalla.

Mientras siga apareciendo la columna de frecuencia en la pantalla, puede efectuar la búsqueda con pulsaciones breves a izquierda y derecha del botón de navegación (5).

#### Memorización de preselección

Se pueden guardar diez preselecciones por banda de frecuencia. FM incorpora dos bancos de memoria de preselección: **FM1** y **FM2**. Las emisoras programadas se seleccionan con los botones de preselección (2) o con el teclado del volante.

#### Memorización manual de preselecciones

- Sintonice una emisora.
- Mantenga pulsado uno de los botones de preselección hasta que aparezca en la pantalla el mensaje **Emis. memorizada**.

#### Memorización automática de preselecciones

**AUTO** (7) busca las emisoras de radio de señal más intensa y las almacena en un banco de memoria independiente. La función es especialmente útil en zonas en las que no está familiarizado con las emisoras de radio y sus frecuencias.

#### Iniciar memorización automática de preselección

- Seleccione banda de frecuencia con **AM/FM** (1).
- Mantenga pulsado **AUTO** (7) hasta que aparezca en la pantalla **Memoriz. auto...**

Cuando desaparece de la pantalla el texto **Memorización autom...**, el almacenamiento ha terminado. La radio pasa al modo auto y aparece el texto **Auto** en la pantalla. A continuación, las emisoras almacenadas podrán seleccionarse directamente con los botones de preselección (2).

#### Interrumpir memorización automática de preselección

- Pulse **EXIT** (6).

#### Seleccionar preselección memorizada automáticamente

Al situar la radio en modo automático pueden emplearse las preselecciones memorizadas automáticamente.

- Pulse brevemente **AUTO** (7).

En la pantalla aparece el texto **Auto**.

- Pulse un botón de preselección (2).





## Funciones de la radio

La radio seguirá en modo automático hasta que se pulse brevemente **AUTO** (7), **EXIT** (6) o **AM/FM** (1) para interrumpir.

### Memorizar preselecciones automáticas en otro banco de memoria

Una preselección guardada automáticamente puede transferirse a los bancos de memoria de FM o AM.

– Pulse brevemente **AUTO** (7).

En la pantalla aparece el texto **Auto**.

– Pulse un botón de preselección.

– Presione el botón de preselección donde desee guardar la emisora y manténgalo pulsado hasta que aparezca en la pantalla el mensaje **Emis. memorizada**.

La radio abandona el modo automático, pudiéndose escoger la emisora memorizada como una preselección.

### Búsqueda automática

La función **SCAN** (4) explora automáticamente una banda de frecuencia en busca de emisoras de señal intensa. Cuando el sistema encuentra una emisora, la sintoniza durante aproximadamente ocho segundos y, a continuación, continúa la exploración.

### Conectar/desconectar búsqueda automática

– Seleccione banda de frecuencia con **AM/FM**.

– Pulse **SCAN** para conectar la función.

En la pantalla aparece el texto **SCAN**. Finalice con **SCAN** o **EXIT**.

### Memorizar como preselección una emisora

Con la función **Scan** activa puede memorizar como preselección la emisora que desee.

– Pulse un botón de preselección y manténgalo pulsado hasta que aparezca en la pantalla el mensaje **Emis. memorizada**.

La búsqueda automática se interrumpe, pudiéndose escoger la emisora memorizada como una preselección.

### Funciones RDS

El sistema **RDS** – Radio Data System enlaza diferentes emisoras de FM en una red. Una emisora de FM de una red de este tipo transmite información que proporciona a una radio **RDS** las siguientes funciones:

- Cambio automático a una emisora más potente si la recepción en la zona es deficiente.
- Búsqueda de programación preferida (p.ej. información de tráfico, noticias, etc.).
- Recepción de datos de texto sobre el programa de radio en curso.

Algunas emisoras de radio no emplean **RDS** o bien sólo aprovechan parte de sus funciones.

### Funciones de programa

En el modo **FM**, la radio puede buscar emisoras con determinadas preferencias de programación. Si se encuentra un tipo de programación preferido, la radio puede cambiar de emisora o interrumpir la fuente de sonido activa. Por ejemplo, si está activo el reproductor de **CD**, éste se situará en modo de pausa. La transmisión a la que se ha dado paso se reproduce con un volumen predeterminado,

consulte la página 202. La radio pasa a la anterior fuente de sonido y al volumen anterior cuando deja de emitirse el tipo de programación preferido.

Las funciones de programación alarma (**LARM**), información de tráfico (**TP**), noticias (**NEWS**), y tipos de programa (**PTY**) se interrumpen mutuamente según un orden de prioridad, en el que las alarmas tienen la máxima preferencia y los tipos de programa la mínima. Para más ajustes de la interrupción de programas, véase **EON** y **REG** en la página 202. Las funciones de programa se modifican con el sistema de menús, véase la página 196.

### Retorno a la fuente de sonido interrumpida

Pulse **EXIT** para volver a la fuente de sonido que ha sido interrumpida.

### Alarma

Esta función se utiliza para avisar a gente de accidentes graves y catástrofes naturales. La alarma no puede interrumpirse temporalmente ni desconectarse. Durante la emisión de un mensaje de alarma, aparece en la pantalla el texto ¡**ALARMA!**

### Información de tráfico – TP



Esta función da paso a la información de tráfico enviada dentro de la red **RDS** de una emisora sintonizada. **TP** indica que la función está activa. Si la emisora sintonizada puede enviar



## Funciones de la radio

información de tráfico, podrá verse el símbolo **TP** en la pantalla.

### Conectar/desconectar TP

- Pulse **MENU** y a continuación **ENTER**.
- Avance hasta **TP** y pulse **ENTER**.

### TP de emisora actual/todas las emisoras

La radio puede dar paso a la información de tráfico de sólo la emisora sintonizada (actual) o de la totalidad de las emisoras.

- Seleccione una emisora FM.
- Pulse **MENU** y a continuación **ENTER**.
- Navegue hasta **Ajustes avanz. de radio** y pulse **ENTER**.
- Avance hasta **TP** y pulse **ENTER**.
- Avance hasta **TP Emisora** y pulse **ENTER**.

En la pantalla se mostrará **TP** de la emisora actual o bien **TP** de todas las emisoras.

- Pulse **ENTER**.

### Conectar/desconectar búsqueda de TP

La búsqueda TP resulta útil durante viajes de largo recorrido en los que se escucha otra fuente de sonido que la radio. La función busca automáticamente información de tráfico en distintas redes RDS.

- Pulse **MENU** y a continuación **ENTER**.
- Navegue hasta **Ajustes avanz. de radio** y pulse **ENTER**.
- Avance hasta **TP** y pulse **ENTER**.
- Avance hasta **Búsqueda TP** y pulse **ENTER**.

### Noticias

#### NEWS

Esta función da paso a transmisiones de noticias dentro de la red RDS de una emisora sintonizada. El mensaje **NEWS** indica que la función está activa.

### Conectar/desconectar noticias

- Pulse **MENU** y a continuación **ENTER**.
- Avance hasta **Noticias** y pulse **ENTER**.

### Noticias de la emisora actual/todas las emisoras

La radio puede dar paso a noticias de sólo la emisora sintonizada (actual) o de la totalidad de las emisoras.

- Seleccione una emisora FM.
- Pulse **MENU** y a continuación **ENTER**.
- Navegue hasta **Ajustes avanz. de radio** y pulse **ENTER**.
- Avance hasta **Emisora de noticias** y pulse **ENTER**.

En la pantalla se mostrará **Noticias de la emisora actual** o bien **Noticias de todas las emisoras**.

- Pulse **ENTER**.

### Tipos de programa – PTY

Con la función PTY puede seleccionarse distintos tipos de programa, por ejemplo **música pop**, **música clásica**. El símbolo PTY indica que la función está activa. La función da

#### PTY

paso a tipos de programa emitidos dentro de la red RDS de la emisora sintonizada.

### Conectar/desconectar PTY

- Seleccione **FM1** o **FM2** con **FM/AM**.
- Pulse **MENU** y a continuación **ENTER**.
- Avance hasta **PTY** y pulse **ENTER**.
- Avance hasta **Seleccionar PTY** y pulse **ENTER**.

A continuación, aparece una lista de tipos de programas: **Magazine**, **Información**, etc. La función PTY se conecta seleccionando tipos de programas y se desconecta poniendo a cero todos los tipos de programas.

- Seleccione los tipos de programa deseados o **Borrar todos los PTY**.

### Buscar PTY

Esta función rastrea toda la banda de frecuencia en busca del tipo de programa seleccionado.

- Activar PTY.
  - Pulse **MENU** y a continuación **ENTER**.
  - Avance hasta **PTY** y pulse **ENTER**.
  - Avance hasta **Buscar PTY** y pulse **ENTER**.
- Si la radio encuentra alguno de los tipos de programa seleccionados, aparece el texto **>| Para buscar** en el display. Con una pulsación a la derecha del botón de navegación se buscará otra transmisión con los tipos de programa escogidos.



## Funciones de la radio

### Visualización de tipo de programa

El tipo de programa de la emisora actual puede mostrarse en la pantalla.

#### NOTA

Todas las emisoras de radio no son compatibles con esta función.

### Conectar/desconectar visualización

- Pulse **MENU** y a continuación **ENTER**.
- Avance hasta **PTY** y pulse **ENTER**.
- Avance hasta **Mostrar PTY** y pulse **ENTER**.

### Texto radio

Algunas emisoras RDS transmiten datos sobre el contenido de los programas, los artistas, etc. Esta información puede verse en la pantalla.

### Conectar/desconectar texto radio

- Pulse **MENU** y a continuación **ENTER**.
- Avance hasta **Texto radio** y pulse **ENTER**.

### Actualización automática de frecuencia – AF

La función AF selecciona una de las transmisiones de señal más intensas de la emisora sintonizada. En ocasiones, es necesario que la radio explore toda la banda FM para encontrar una emisora de señal intensa. En este caso, la radio dejará de sonar y aparecerá el texto **Búsqueda PI Exit para cancelar** en la pantalla.

### Conectar/desconectar AF

- Pulse **MENU** y a continuación **ENTER**.
- Navegue hasta **Ajustes avanz. de radio** y pulse **ENTER**.
- Avance hasta **AF** y pulse **ENTER**.

### Programas de radio regionales – REG

#### REG

La función hace que la radio continúe sintonizando una emisora regional aunque su señal sea poco intensa. El símbolo **REG** indica que la función está activa. La función REG está normalmente conectada.

### Conectar/desconectar REG

- Pulse **MENU** y a continuación **ENTER**.
- Navegue hasta **Ajustes avanz. de radio** y pulse **ENTER**.
- Avance hasta **Regional** y pulse **ENTER**.

### Enhanced Other Networks – EON

La función EON es especialmente útil en zonas urbanas con muchas emisoras regionales. Con ella, la distancia entre el vehículo y la emisora del canal de radio determinará el momento en que las funciones de programa interrumpen la fuente de sonido activa.

- **Local** – interrumpe únicamente si el transmisor de la emisora de radio está cerca.
- **Débiles**<sup>1</sup> – interrumpe si el transmisor de la estación de radio se encuentra lejos, aunque la señal tenga interferencias.

<sup>1</sup> Por defecto/Config. fábrica

- **Desactivado** – no da paso a preferencias de programación desde otros transmisores.

### Conectar/desconectar EON

- Pulse **MENU** y a continuación **ENTER**.
- Navegue hasta **Ajustes avanz. de radio** y pulse **ENTER**.
- Avance hasta **EON** y pulse **ENTER**.
- Avance hasta **Local, Débiles o Desconectado** y pulse **ENTER**.

### Restablecimiento de las funciones de RDS

Permite restaurar todos los ajustes de la radio restableciendo los ajustes originales de fábrica.

- Pulse **MENU** y a continuación **ENTER**.
- Navegue hasta **Ajustes avanz. de radio** y pulse **ENTER**.
- Avance hasta **Restablecer todo...** y pulse **ENTER**.

### Control de volumen, tipos de programa

Las preferencias de programación a los que se da paso se oyen con el volumen seleccionado para la preferencia de programación respectiva. Si se ajusta el nivel de sonido durante la interrupción de la programación, el nuevo nivel se guarda hasta la siguiente interrupción.



## Funciones de cd

### Mandos de las funciones de cd

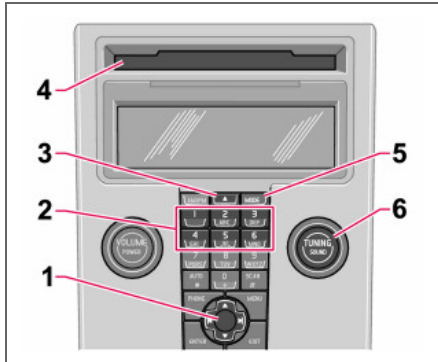

1. Botón de navegación – Avance rápido, selección de pista y gestión de menús
2. Selección de posición en el cargador de CD<sup>1</sup>
3. Introducción y expulsión de cd
4. Abertura para introducción y expulsión de cd
5. **MODE** – Selección de las fuentes de sonido CD y AUX<sup>2</sup>
6. **TUNING** – Mando para selección de pista

<sup>1</sup> Opcional

<sup>2</sup> High Performance y Premium Sound

### Iniciar la reproducción (reproductor de cd)

Si hay un CD musical en el reproductor cuando el equipo de sonido está en el modo CD, la reproducción se inicia automáticamente. Si no es así, introduzca un disco y cambie al modo CD pulsando **MODE**.

### Iniciar la reproducción (cargador de cd)

Si se ha seleccionado anteriormente una posición de CD con un CD musical al conectar el equipo de sonido, la reproducción se inicia automáticamente. Si no es así, cambie al modo de cargador de CD con **MODE** y seleccione un disco con los botones numéricos **1–6** o arriba y abajo en el botón de navegación.

### Introduzca un cd (cargador de cd)

- Seleccione una posición vacía con los botones numéricos **1–6** o arriba/abajo en el botón de navegación.

Las posiciones vacías se señalan en la pantalla. El texto **Insertar disco** indica que puede introducirse un disco. El cargador tiene capacidad para seis discos compactos.

- Inserte un cd en el cargador por la abertura de introducción.

### Expulsión de cd

El CD permanece en la posición de expulsión durante aproximadamente 12 segundos. A continuación, vuelve a introducirse en el reproductor que continúa la reproducción. Expulse discos individuales pulsando una vez en el botón de expulsión (3).

Para expulsar todos los discos mantenga pulsado el botón de expulsión. Todo el cartucho se vacía, disco por disco. El mensaje **Expulsar todos** aparece en la pantalla.

### Pausa

Cuando el volumen se baja del todo, el reproductor de CD se para. Cuando se sube el volumen, el reproductor vuelve a ponerse en marcha.

### Archivos de sonido<sup>2</sup>

El reproductor de CD es también compatible para archivos de sonido de formato mp3 y wma.

Cuando se introduce en el reproductor un CD con archivos de sonido, se hace lectura de la estructura del catálogos del disco. Según la calidad del disco, puede tardar un instante hasta que se inicie la reproducción.

### NOTA

Algunos archivos de sonido protegidos contra copias no pueden ser leídos por el reproductor.

### Navegación y reproducción

Si se ha introducido en el reproductor un disco con archivos de sonido, pulse **ENTER** para acceder a la estructura de catálogos del disco. La navegación por la estructura de catálogos se hace de la misma manera que en la estructura de menús del equipo de sonido. Los archivos de sonido están representados por el



## Funciones de cd

símbolo y los catálogos por el símbolo . La reproducción de archivos de sonido se inicia con **ENTER**.

Cuando termina la reproducción de un archivo, continúa la reproducción de los demás archivos del mismo catálogo. El cambio de catálogo se realiza automáticamente tras reproducir todos los archivos de un catálogo.

Pulse el botón de navegación izquierdo/derecho, si la anchura de la pantalla no bastara para mostrar todo el nombre del archivo de sonido.

### Bobinar/cambiar de pista de CD y archivos de sonido

Con pulsaciones cortas de derecha/izquierda en el botón de navegación se avanza por las pistas de CD/los archivos de sonido. Con pulsaciones largas, se bobinan las pistas de CD o los archivos de sonido. Para este fin, también puede utilizarse **TUNING** (o el teclado del volante).

### Escanear cd

La función reproduce los primeros diez segundos de cada pista de CD/archivo de sonido. Pulse **SCAN** para activar la función. Interrumpa con **EXIT** o **SCAN** para continuar la reproducción de la pista de CD/el archivo de sonido.

### Selección aleatoria

La función reproduce las pistas por orden aleatorio. La función permite avanzar y retroceder por la selección aleatoria de pistas de CD/archivos de sonido de manera habitual.

### NOTA

El paso entre los surcos del cd elegidos al azar sólo funciona en el disco en curso.

La pantalla muestra distintos mensajes según la función al azar que se haya seleccionado:

- **RANDOM** significa que sólo se reproducen los surcos de un cd de música
- **RND ALL** significa que se reproducen todos los surcos de todos los cd de música introducidos en el cargador.
- **RANDOM FOLDER** significa que se reproducen los archivos de sonido de un catálogo del cd actual.

### Activar/desactivar (reproductor de cd)

- Si se reproduce un cd de música corriente:
- Pulse **MENU** y a continuación **ENTER**.
- Avance hasta **Random** y pulse **ENTER**.

Si se reproduce un disco con archivos de sonido:

- Pulse **MENU** y a continuación **ENTER**.
- Avance hasta **Aleatorio** y pulse **ENTER**.
- Pase a **Carpeta** o **Disco** y pulse en **ENTER**.

### Activar/desactivar (cargador de cd)

- Si se reproduce un cd de música corriente:
- Pulse **MENU** y a continuación **ENTER**.
- Avance hasta **Aleatorio** y pulse **ENTER**.
- Navegue hasta **Un disco** o **Todos los discos** y pulse **ENTER**.

La selección de **Todos los discos** se refiere únicamente a los cd de música introducidos en el cargador.

Si se reproduce un cd con archivos de sonido:

- Pulse **MENU** y a continuación **ENTER**.
- Avance hasta **Aleatorio** y pulse **ENTER**.
- Pase a **Un disco** o **Carpeta** y pulse en **ENTER**.

Cuando se selecciona otro cd, se desactiva la función.

### Texto del disco

Si en un cd de música hay información sobre los títulos, puede mostrarse en la pantalla<sup>1</sup>.

### Conectar/desconectar

- Inicie la reproducción de un CD.
- Pulse **MENU** y a continuación **ENTER**.
- Avance hasta **Texto del disco** y pulse **ENTER**.

### Discos compactos

La utilización de discos cd de mala calidad puede implicar un sonido malo o que no haya reproducción.

### IMPORTANTE

Utilice solo discos de tamaño normal (12 cm de diámetro). No utilice discos CD con etiquetas adhesivas. El calor desarrollado en el reproductor de CD puede hacer que la etiqueta se desprenda y provoque daños.

<sup>1</sup> Válido sólo para cargador de cd.

**Estructura de menús –equipo de sonido****Menú FM**

1. Noticias
2. TP
3. PTY
4. Texto radio
5. Ajustes avanzados de la radio
6. Ajustes del sonido<sup>1</sup>

2. Noticias
3. TP
4. Ajustes del sonido<sup>1</sup>

**Menú AM**

1. Ajustes del sonido<sup>1</sup>

**Menú de cd**

1. Selección aleatoria
2. Noticias
3. TP
4. Texto del disco
5. Ajustes del sonido<sup>1</sup>

**Menú del cargador de CD**

1. Selección aleatoria
2. Noticias
3. TP
4. Texto del disco
5. Ajustes del sonido<sup>1</sup>

**Menú AUX**

1. Volumen AUX

<sup>1</sup> Determinados niveles de audio.



## Funciones telefónicas (opcional)

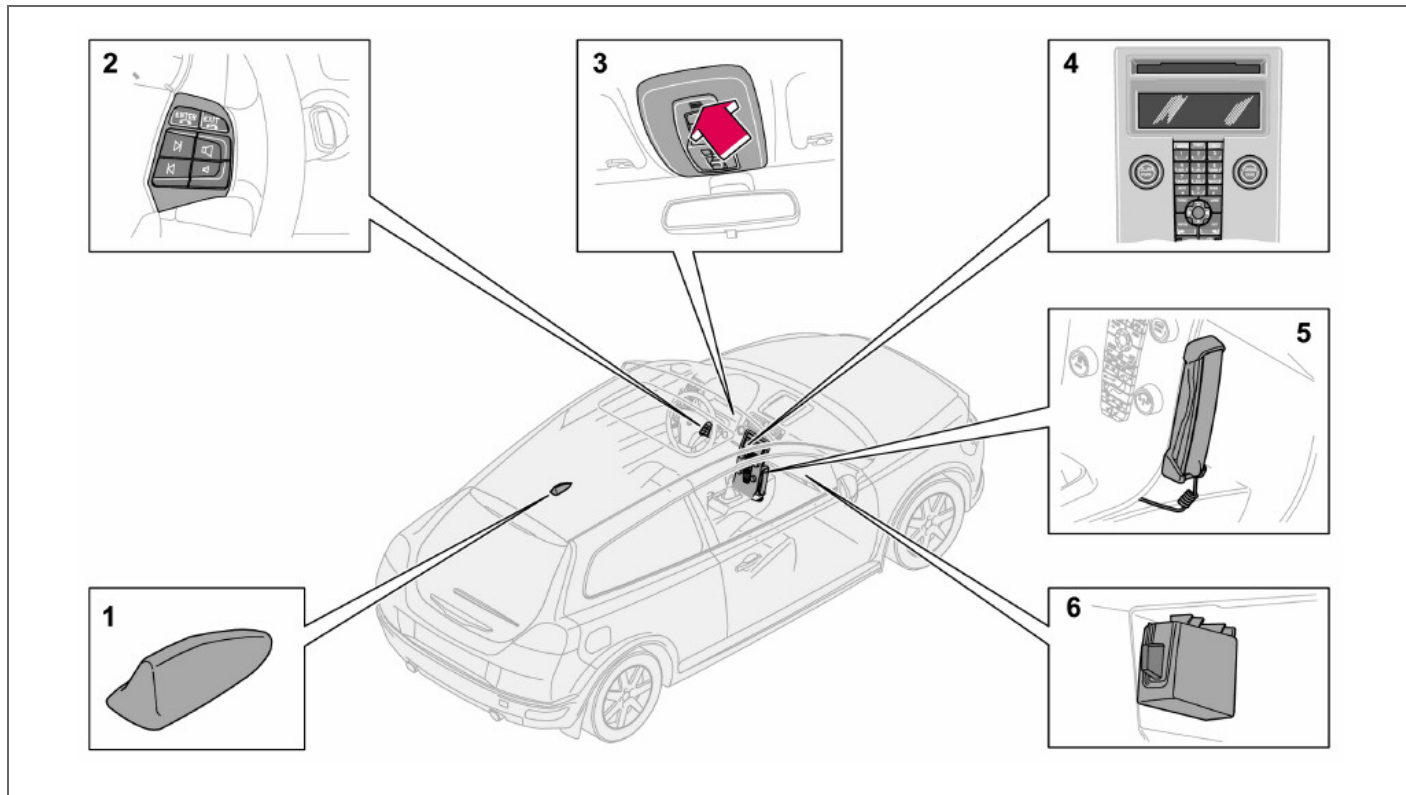

Componentes del sistema de teléfono



## Funciones telefónicas (opcional)

### Componentes del sistema de teléfono

#### 1. Antena

#### 2. Teclado del volante

Con el teclado se pueden manejar la mayoría de las funciones de telefonía. Vea la pág. 208.

#### 3. Micrófono

El micrófono del manos libres está integrado en la consola del techo junto al retrovisor interior.

#### 4. Panel de control de la consola central

Todas las funciones de telefonía (excepto volumen de llamada) pueden manejarse desde el panel de control.

#### 5. Auricular privado (opcional en algunos mercados)

#### 6. Lector de tarjetas SIM

### Generalidades

- La seguridad vial es siempre lo primero.
- Si se ve obligado a utilizar el auricular privado, aparque antes el vehículo en un lugar seguro.
- El sistema de teléfono debe estar apagado al repostar el vehículo.

- Desconecte el sistema si se encuentra cerca de lugares en los que se trabaja con explosivos.
- El servicio del sistema de teléfono sólo lo puede efectuar un taller autorizado Volvo.

### Llamadas de emergencia

Las llamadas de emergencia a números de urgencia pueden realizarse sin la tarjeta SIM, a condición de que se tenga regulado este servicio con algún operador de GSM.

### Realizar una llamada de emergencia

- Active el teléfono.
- Marque el número de emergencia vigente en la zona en la que se encuentra (112 en la U.E.)
- Pulse **ENTER**.

### IDIS

El sistema IDIS (Intelligent Driver Information System) permite aplazar las llamadas y los mensajes SMS recibidos para que el conductor pueda concentrarse en la conducción. Las llamadas y los SMS pueden aplazarse cinco segundos antes de conectarse. Las llamadas no contestadas aparecen indicadas en la pantalla. El sistema IDIS puede desconectarse en la función de menú 5.6.2., véase la página 214.

### Tarjeta SIM

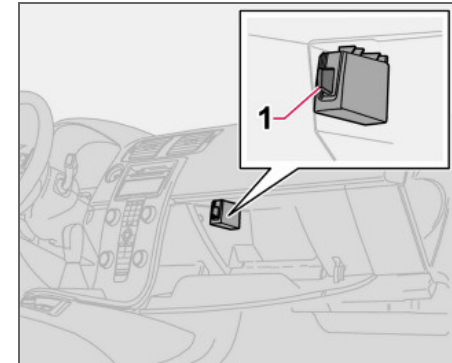

El teléfono sólo puede utilizarse junto con una tarjeta SIM válida (Subscriber Identity Module). La tarjeta se adquiere de diferentes operadores. En caso de problemas con la tarjeta SIM, póngase en contacto con su operador.

### Duplicados de tarjetas SIM

Muchos operadores ofrecen una segunda tarjeta SIM para el mismo número de teléfono. Esta segunda tarjeta SIM puede emplearse en el vehículo.

### Instalación de la tarjeta SIM

- Apague el teléfono y abra la guantera.
- Saque el soporte de tarjetas SIM (1) del lector de tarjetas SIM.





## Funciones telefónicas (opcional)

- Sitúe la tarjeta SIM en el soporte con la superficie de metal visible. La esquina biselada de la tarjeta SIM debe adaptarse al biselado del soporte.
- Inserte con cuidado el soporte de tarjetas SIM.

### Utilización del menú

La manera de controlar las funciones de telefonía con el sistema de menús se describe en la pág. 196.

### Seguridad vial

Por razones de seguridad, el acceso a partes del sistema de menús del teléfono se bloquea a velocidades superiores a 8 km/h. El equipo permite, sin embargo, finalizar las actividades iniciadas previamente en el sistema de menús. La limitación de velocidad puede desconectarse en la función de menú 5.6.1 Bloqueo de menú. Véase la página 213.

### Mandos del teléfono

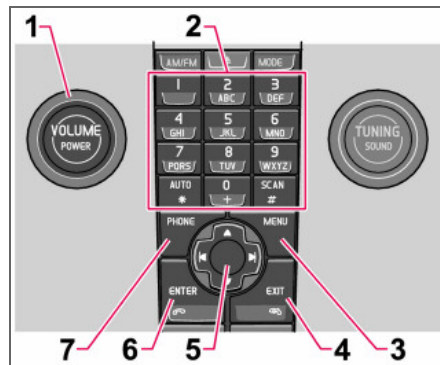

Panel de control de la consola central

1. **VOLUME** – Regula el sonido de fondo de la radio, etc., durante una llamada.
2. Botones alfanuméricos
3. **MENU** – Abrir el menú principal
4. **EXIT** – Interrumpe/rechaza la llamada, borra los caracteres introducidos
5. Botón de navegación – Permite avanzar en los menús y filas de caracteres
6. **ENTER** – Acepta la llamada, activa el teléfono desde su modo de espera (stand-by)
7. **PHONE** – Conectado/desconectado y modo de espera (stand-by)

### Teclado del volante

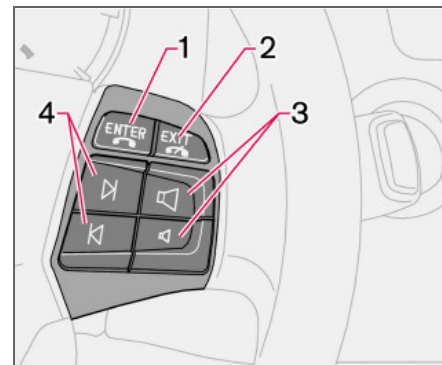

Cuando el teléfono está activado, el teclado del volante sólo controla las funciones de telefonía. Para controlar el equipo de sonido, el teléfono debe estar en modo de espera (stand-by).

1. **ENTER** – Funciona de manera idéntica que en el panel de control
2. **EXIT** – Funciona de manera idéntica que en el panel de control
3. Volumen de llamada – Subir/bajar
4. Botones de navegación – Permite avanzar en los menús



## Funciones telefónicas (opcional)

### Activado/Desactivado

Cuando el sistema de teléfono está activado o en modo de espera (standby), aparece un auricular en la pantalla. Si la llave de contacto se gira a la posición 0 con el teléfono en alguno de estos modos, el teléfono volverá automáticamente al mismo modo la siguiente vez que la llave de contacto se gire a la posición I o II.

### Conexión del sistema de teléfono

Las funciones del sistema de telefonía sólo pueden emplearse con el teléfono en modo activo.

- Pulse **PHONE**.
- Indique el código PIN (en caso necesario) y pulse **ENTER**.

### Desactivar el sistema de telefonía

Al desactivar el sistema de telefonía no podrá recibir ninguna llamada.

- Mantenga pulsado **PHONE** hasta que se active el teléfono.

### Modo de espera

En modo de espera, el equipo de sonido puede estar encendido al mismo tiempo que se recibe la llamada, pero no podrá realizar ninguna llamada.

### Colocación del teléfono en modo de espera

El teléfono debe encontrarse en modo activo para poder situarlo en modo de espera.

- Pulse **PHONE** o **EXIT**.

### Activar desde modo de espera

- Pulse **PHONE**.

### Gestión de llamadas

Si levanta el auricular privado una vez iniciada la llamada, el sonido se emitirá por el sistema de manos libres. Para alternar entre auricular privado y manos libres durante una llamada, véase la página 211.

### Realizar una llamada

- Active el sistema de telefonía (en caso necesario)
- Marque el número deseado o utilice la agenda de teléfono, consulte la página 211.
- Pulse **ENTER** o levante el auricular. Para soltar el auricular, apriételo hacia abajo.

### Recibir una llamada

Para respuesta automática, consulte la opción de menú 4.3, pág. 213.

- Pulse **ENTER** o levante el auricular. Para soltar el auricular, apriételo hacia abajo.

### Finalizar una llamada

- Pulse **EXIT** o cuelgue el auricular.

### Rechazar una llamada

- Pulse **EXIT**.

### Llamada en espera

Si recibe otra llamada mientras está hablando por teléfono, se oirán dos señales. En la pantalla aparecerá el texto **¿Contestar?** A continuación, podrá rechazar o aceptar la llamada de la forma habitual. Si acepta la llamada nueva, la anterior quedará aparcada.

### Aparcar/recuperar una llamada

- Pulse **MENU**.
- Avance hasta **Espera** o **Espera desac.** y pulse **ENTER**.

### Realizar una llamada con otra activa

- Aparque la llamada.
- Marque el nuevo número.

### Alternar entre los interlocutores

- Pulse **MENU**.
- Avance hasta **Intercambio** y pulse **ENTER**.

### Iniciar conferencia múltiple

Una conferencia múltiple está compuesta por un mínimo de tres interlocutores que hablan entre sí. Una vez iniciada, no podrá asociar ningún otro interlocutor. Todas las llamadas finalizarán al terminar la conferencia múltiple.

- Inicie dos llamadas telefónicas.
- Pulse **MENU**.
- Avance hasta **Enlazar** y pulse **ENTER**.



## Funciones telefónicas (opcional)

### Volumen

El teléfono se sirve del altavoz de la puerta del conductor o central<sup>1</sup>.

### Volumen de llamada



El volumen de llamada se regula con los botones del teclado del volante.

En caso de emplear el auricular privado, puede ajustar el volumen con una ruedecilla en el lateral del auricular.

### Volumen del equipo de sonido

El volumen de sonido se reduce momentáneamente durante una llamada telefónica. Tras concluir la llamada, el volumen volverá a su nivel original. Si el volumen se regula durante la llamada, el nuevo nivel de sonido se conservará al finalizar la llamada. El sonido también puede desconectarse automáticamente durante la llamada, véase el menú 5.5.3, en la página 214. Esta función sólo se aplica a los sistemas de telefonía integrada de Volvo.

### Introducción de texto

La introducción de texto se realiza con ayuda del teclado del teléfono.

<sup>1</sup> Premium Sound.

- Pulse la tecla que lleve indicada la letra en cuestión, una vez para introducir la primera letra de la tecla, dos veces para la segunda, etc., consulte la tabla.
- Pulse 1 para indicar espacio en blanco. Si debe introducirse dos letras de la misma tecla una detrás de la otra, pulse \* o espere unos segundos.

Con una pulsación corta de **EXIT** se borra un carácter introducido. Con una pulsación larga de **EXIT**, se borran todas las letras introducidas.

1	space 1- ? ! , . : " ' ( )
2	a b c 2 å ä à æ ç
3	d e f 3 ò é
4	g h i 4 ì
5	j k l 5
6	m n o 6 ñ ö ø ò
7	p q r s 7 ß
8	t u v 8 ü ù
9	w x y z 9
*	Se emplea para escribir dos caracteres con el mismo botón.
0	+ 0 @ * # & \$ % / %
#	Alternar entre mayúsculas y minúsculas.

### Gestión de números

#### Llamar los últimos números marcados

El teléfono almacena de forma automática los últimos números marcados.

- Pulse **ENTER**.
- Avance hasta un número y pulse **ENTER**.

#### Listín telefónico

Si la agenda de teléfono contiene datos de contacto de la persona que llama, estos datos aparecen indicados en el display. Los datos de contacto se almacenan en la tarjeta SIM y el teléfono.

#### Guardar contactos en el listín telefónico

- Pulse **MENU**.
- Avance a **Listín telef.** y pulse **ENTER**.
- Pase a **Nueva entrada** y pulse **ENTER**.
- Escriba un nombre y pulse **ENTER**.
- Escriba un número y pulse **ENTER**.
- Avance hasta **Tarjeta SIM** o **Teléfono** y pulse **ENTER**.

#### Buscar contactos en el listín telefónico

La flecha abajo del botón de navegación en lugar de **MENU** da acceso directo al menú **Buscar**.

- Pulse **MENU**.
- Avance a **Listín telef.** y pulse **ENTER**.
- Avance hasta **Buscar** y pulse **ENTER**.



## Funciones telefónicas (opcional)

- Escriba la primera letra de la entrada que se busca y pulse **ENTER**, o bien presione simplemente **ENTER**.
- Avance hasta una entrada y pulse **ENTER**.

### Copiar entre la tarjeta SIM y el listín telefónico

- Pulse **MENU**.
- Avance a **Listín telef.** y pulse **ENTER**.
- Navegue hasta **Copiar todos** y pulse **ENTER**.
- Avance hasta **SIM a llamar** o **llamar a SIM** y pulse **ENTER**.

### Borrar contactos del listín telefónico

- Pulse **MENU**.
- Avance a **Listín telef.** y pulse **ENTER**.
- Avance hasta **Buscar** y pulse **ENTER**.
- Escriba la primera letra de la entrada que se busca y pulse **ENTER**, o bien presione simplemente **ENTER**.
- Avance hasta la entrada a borrar y pulse **ENTER**.
- Avance hasta **Borrar** y pulse **ENTER**.

### Borrar todos los contactos

- Pulse **MENU**.
- Avance a **Listín telef.** y pulse **ENTER**.
- Pase a **Borrar SIM** o **Borrar telef.** y pulse **ENTER**.

Indique en caso necesario el código del teléfono. El código ajustado en fábrica es 1234.

### Llamada rápida

Las cifras del teclado (**1-9**) pueden utilizarse como número de marcación directa para uno de los contactos del listín telefónico.

- Pulse **MENU**.
- Avance a **Listín telef.** y pulse **ENTER**.
- Pase a **Marc. una tecla** y pulse **ENTER**.
- Vaya a **Selec. números** y pulse **ENTER**.
- Avance hasta la cifra en donde quiera guardar el número abreviado y pulse **ENTER**.
- Escriba la primera letra de la entrada que se busca y pulse **ENTER**, o bien presione simplemente **ENTER**.
- Avance hasta una entrada y pulse **ENTER**.
- Mantenga pulsado **EXIT** para salir del sistema de menús.

### Llamar con marcación rápida

- Mantenga el botón deseado del teclado durante unos dos segundos y pulse brevemente el botón seguido de **ENTER**.

#### **NOTA**

Cuando el teléfono acaba de conectarse, han de pasar unos momentos antes de que sea posible realizar una llamada rápida.

Para marcar un número asociado a una tecla, debe estar activado **llamada rápida** en el menú **Listín telef.**, véase la página 215.

### Llamada desde el listín telefónico

- Pulse **MENU**.
- Avance a **Listín telef.** y pulse **ENTER**. A continuación aparecerán todos los contactos guardados en la memoria del listín telefónico. El número de contactos presentados puede reducirse introduciendo las primeras letras del contacto que busca.
- Avance hasta un contacto y pulse **ENTER**.

#### **NOTA**

Pulse **ENTER** para realizar una llamada.

### Funciones posibles durante una llamada activa

Mientras habla por teléfono, tiene varias funciones disponibles. Algunas funciones sólo pueden utilizarse si tiene una llamada aparca-da.

Pulse **MENU** para acceder al menú de llamadas y seleccione una de las opciones siguientes:

- **Atenuación/Aten.desact.** – Modo confidencial.
- **Espera/Espera desac.** – Recuperar o aparcar una llamada activa.
- **Manos libres/Auricular** – Emplear manos libres o auricular privado.
- **Listín telefónico** – Ver el listín telefónico.



## Funciones telefónicas (opcional)

- **Enlazar** – Conferencia múltiple (disponible si hay más de tres interlocutores conectados)
- **Intercambio** – Alternar entre dos llamadas. (disponible con un máximo de tres interlocutores conectados).

### SMS – Short Message Service

#### Leer SMS

- Pulse **MENU**.
- Avance hasta **Mensajes** y pulse **ENTER**.
- Avance hasta **Leer** y pulse **ENTER**.
- Seleccione un mensaje y pulse **ENTER**.

El texto del mensaje aparecerá en el display. Obtendrá más opciones, pulsando **ENTER**. Mantenga pulsado **EXIT** para salir del sistema de menús.

#### Escribir y enviar

- Pulse **MENU**.
- Avance hasta **Mensajes** y pulse **ENTER**.
- Avance hasta **Escribir nuevo** y pulse **ENTER**.
- Escriba el texto y pulse **ENTER**.
- Pase a **Enviar** y pulse **ENTER**.
- Indique un número de teléfono y pulse **ENTER**.

#### Número IMEI

Para bloquear el teléfono, debe notificarse al operador el número IMEI del teléfono. Se trata de un número de serie de 15 cifras que está

programado en el teléfono. Marque \*#06# para ver este número en el display. Apunte el número y guárdelo en un lugar seguro.

### Especificaciones

Potencia	2 W
Tarjeta SIM	Pequeña
Posiciones de memoria	255 <sup>1</sup>
SMS (Short Message Service)	Sí
Ordenador/Fax	No
Banda dual (900/1800 MHz)	Sí

<sup>1</sup>El número de posiciones de memoria de la tarjeta SIM depende de la suscripción.



## Estructura de menús –teléfono

### Vista general

#### 1. Reg. llamadas

- 1.1. Llamadas perd.
- 1.2. Llamadas reci.
- 1.3. Llamadas marc.
- 1.4. Borrar lista
  - 1.4.1. Todas llamadas
  - 1.4.2. Llamadas perd.
  - 1.4.3. Llamadas reci.
  - 1.4.4. Llamadas marc.
- 1.5. Duración llam
  - 1.5.1. Última llam.
  - 1.5.2. Recuento llam.
  - 1.5.3. Tiempo total
  - 1.5.4. Restab. tempo.

#### 2. Mensajes

- 2.1. Leer
- 2.2. Escribir
- 2.3. Config. mens.
  - 2.3.1. Número SMSC
  - 2.3.2. Tiempo valid.
  - 2.3.3. Tipo mensaje

#### 3. Listín telefónico

- 3.1. Nueva entrada
- 3.2. Buscar
- 3.3. Copiar todos
  - 3.3.1. SIM a llamar
  - 3.3.2. Llamar a SIM
- 3.4. Mar.una tecla
  - 3.4.1. Activada
  - 3.4.2. Selec. números
- 3.5. Borrar SIM
- 3.6. Borrar teléf.
- 3.7. Estado memoria

#### 4. Opci. llamada.

- 4.1. Enviar mi núm.
- 4.2. Llam. espera
- 4.3. Contes.autom
- 4.4. Rellam. autom.
- 4.5. Desviaciones
  - 4.5.1. Todas llamadas
  - 4.5.2. Cuando ocup.
  - 4.5.3. No contest.
  - 4.5.4. No localizable
  - 4.5.5. Llamadas fax
  - 4.5.6. Llam. datos
  - 4.5.7. Cancelar todas

#### 5. Config. tel.

- 5.1. Red
  - 5.1.1. Automático
  - 5.1.2. Seleccion. manual
- 5.2. Idioma
  - 5.2.1. English UK
  - 5.2.2. English US
  - 5.2.3. Español
  - 5.2.4. Français CAN
  - 5.2.5. Français FR
  - 5.2.6. Italiano
  - 5.2.7. Nederlands
  - 5.2.8. Português BR
  - 5.2.9. Português P
  - 5.2.10. Suomi
  - 5.2.11. Svenska
  - 5.2.12. Dansk
  - 5.2.13. Deutsch
- 5.3. Seguridad SIM
  - 5.3.1. Activado
  - 5.3.2. Desactivado
  - 5.3.3. Automático
- 5.4. Edit. códigos
  - 5.4.1. Código PIN
  - 5.4.2. Código teléfono



## Estructura de menús –teléfono

- 5.5. Sonidos
  - 5.5.1. Volumen llamad
  - 5.5.2. Señal llamada
  - 5.5.3. Atenuac.radio
  - 5.5.4. Zumb. mensa.
- 5.6. Seg. tráfico
  - 5.6.1. Bloqueo menú
  - 5.6.2. IDIS
- 5.7. Conf. fábrica

### Descripción de opciones de menú

#### 1. Reg. llamadas

##### 1.1. Llamadas perd.

Lista de llamadas no contestadas. Puede llamar, borrar o guardar un número en el listín.

##### 1.2. Llamadas reci.

Lista de llamadas contestadas. Puede llamar, borrar o guardar un número en el listín.

##### 1.3. Llamadas marc.

Lista de números marcados. Puede llamar, borrar o guardar un número en el listín.

##### 1.4. Borrar lista

Borre las listas existentes en los menús 1.1, 1.2 y 1.3 según se indica más abajo.

- 1.4.1. Todas
- 1.4.2. Perdidas
- 1.4.3. Recibidas
- 1.4.4. Marcadas

##### 1.5. Duración llam

Duración de todas las llamadas o de la última llamada. Para reponer el contador de llamadas, es necesario disponer del código del teléfono (véase el menú 5.4).

- 1.5.1. Última llam.
- 1.5.2. Recuento llam.
- 1.5.3. Tiempo total
- 1.5.4. Restab. tempo.

#### 2. Mensajes

##### 2.1. Leer

Mensajes de texto recibidos. Puede borrar el mensaje tras leerlo o reenviar, modificar y guardar todo el mensaje o parte de él.

##### 2.2. Escribir

Para escribir un mensaje con el teclado. El mensaje puede guardarse o enviarse.

##### 2.3. Config. mens.

Indique el número (SMSC) de la central que debe transmitir los mensajes y el tiempo que deben guardarse en la central. Póngase en contacto con el operador para obtener información sobre la configuración de mensajes. Normalmente, no tendrá necesidad de modificar la configuración.

- 2.3.1. Número SMSC
- 2.3.2. Tiempo valid.
- 2.3.3. Tipo mensaje

#### 3. Listín telefónico

##### 3.1. Nueva entrada

Memorizar nombres y números en el listín telefónico, vea la pág. 210.

##### 3.2. Buscar

Búsqueda de un nombre en el listín telefónico.



## Estructura de menús –teléfono

### 3.3. Copiar todos

Copie números de teléfono y nombres de la tarjeta SIM a la memoria del teléfono.

- 3.3.1. De la memoria de SIM a la memoria del teléfono
- 3.3.2. De la memoria del teléfono a la memoria SIM

### 3.4. Mar.una tecla

Los números guardados en el listín telefónico puede memorizarse como números abreviados.

### 3.5. Borrar SIM

Borrar toda la memoria de la tarjeta SIM.

### 3.6. Borrar teléf.

Para borrar toda la memoria del teléfono.

### 3.7. Estado memoria

Muestra los puestos de memoria ocupados tanto en la tarjeta SIM como en el teléfono. En la tabla se indica el número total de puestos ocupados. Por ejemplo: 100 (250).

## 4. Opci. llamada

### 4.1. Enviar mi núm.

Permite mostrar o ocultar su número de teléfono en el aparato del interlocutor. Póngase en contacto con su operador si desea ocultar permanentemente su número de teléfono.

### 4.2. Llam. espera

Recibir un mensaje indicándole que hay otra llamada esperando mientras está hablando por teléfono.

### 4.3. Contes.autom

Para recibir llamadas con contestador automático.

### 4.4. Rellam. autom.

Para volver a llamar a un número que estaba ocupado antes.

### 4.5. Desviaciones

Determine qué tipo de llamadas se han de desviar a un número de teléfono especificado y cuándo.

- 4.5.1. Todas llam. (el ajuste se refiere tan sólo a la llamada que está activa)
- 4.5.2. Cuando ocup.
- 4.5.3. No contest.
- 4.5.4. No localizable
- 4.5.5. Llamadas fax
- 4.5.6. Llam. datos
- 4.5.7. Cancelar todas

## 5. Config. tel.

### 5.1. Red

Para seleccionar operador de la red de forma automática o manual. El operador selecciona-

do aparece indicado en la pantalla en el modo básico del teléfono.

- 5.1.1. Automático
- 5.1.2. Selecc. manual

### 5.2. Idioma

Selecciones idioma para el teléfono.

- 5.2.1. English UK
- 5.2.2. English US
- 5.2.3. Español
- 5.2.4. Français CAN
- 5.2.5. Français FR
- 5.2.6. Italiano
- 5.2.7. Nederlands
- 5.2.8. Português BR
- 5.2.9. Português P
- 5.2.10. Suomi
- 5.2.11. Svenska
- 5.2.12. Dansk
- 5.2.13. Deutsch

### 5.3. Seguridad SIM

Seleccione si el código PIN ha de estar conectado, desconectado o si el teléfono debe indicar el código PIN de forma automática.

- 5.3.1. Activado
- 5.3.2. Desactivado
- 5.3.3. Automático





## 5.4. Edit. códigos

Para modificar el código PIN o el código del teléfono. Apunte los códigos y guárdelos en un lugar seguro.

- 5.4.1. Código PIN
- 5.4.2. Código teléfono. El código de teléfono ajustado en fábrica 1234 se utiliza la primera vez que cambie de código. El código de teléfono se utiliza para poner a cero el contador de llamadas.

## 5.5. Sonidos

- 5.5.1. Volumen. Permite regular el volumen de la señal de llamada.
- 5.5.2. Señal llamada. Dispone de siete señales de llamada distintas.
- 5.5.3. Atenuac.radio. On/off
- 5.5.4. Zumb. mensa.

## 5.6. Seguridad vial

- 5.6.1. Bloqueo menú. La desconexión del bloqueo de menú da acceso a todo el sistema de menús durante el trayecto.
- 5.6.2. IDIS. Si se desconecta la función IDIS no se retardarán las llamadas entrantes,

independientemente de la situación de conducción.

## 5.7. Conf. fábrica

Para restablecer los ajustes originales de fábrica.



[Empty rectangular box]

Designaciones de tipo .....	220
Pesos y medidas .....	221
Especificaciones del motor .....	224
Aceite de motor .....	226
Líquidos y lubricantes .....	230
Combustible .....	232
Catalizador .....	234
Sistema eléctrico .....	235

01 10

## ESPECIFICACIONES



# 11

## Designaciones de tipo

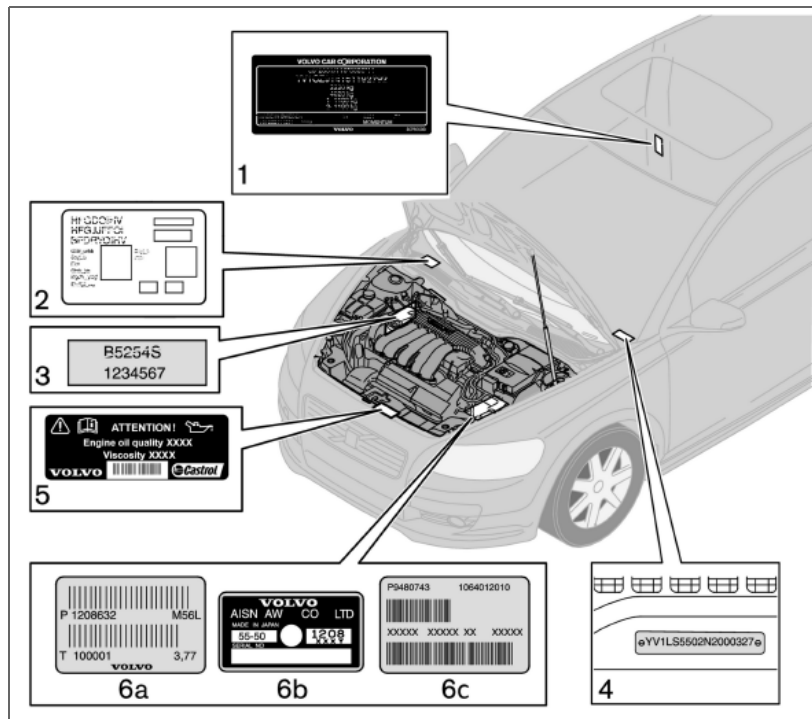

Cuando hable con el concesionario Volvo sobre el automóvil y cuando haga pedidos de repuestos y accesorios, le resultará más fácil si conoce la designación de tipo del automóvil, el número de chasis y el número de motor.

1. Designación de tipo, número de chasis, pesos máximos permitidos y número de código de color y tapizado, así como número de homologación de tipo.
2. Placa de características del calefactor de estacionamiento.
3. Denominación del tipo de motor, números de componentes y de serie.
4. Número VIN (designación de tipo y año de modelo, así como número de chasis).
5. Placa de características de aceite de motor.
6. Denominación del tipo, número de componente y número de serie de la caja de cambios:

(a) caja de cambios manual

(b), (c) caja de cambios automática

### Medidas

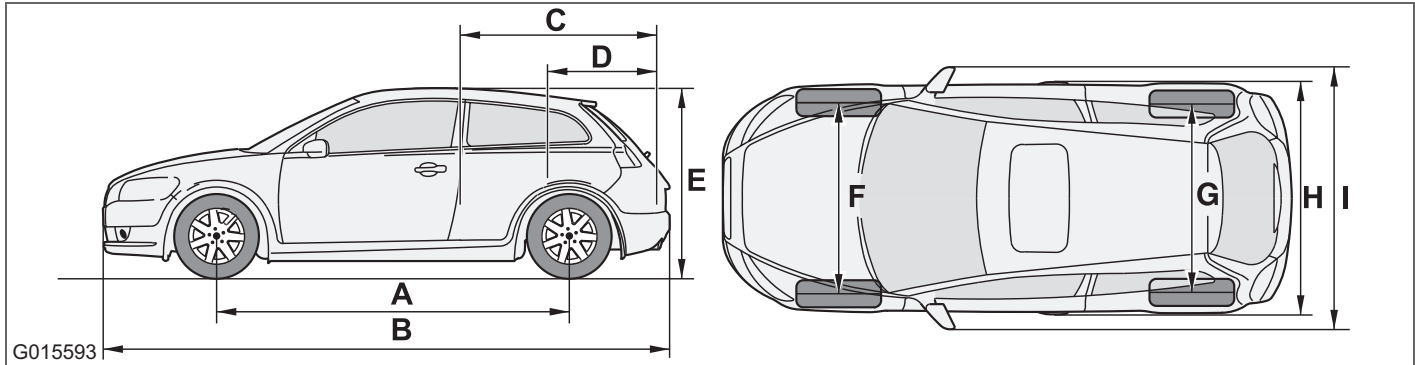

Situación en la figura	Medidas	cm
A	Distancia entre ejes	264
B	Longitud	425
C	Longitud de carga, piso, asiento abatido	149
D	Longitud de carga, piso	66
E	Altura	145
F	Vía delantera	155
G	Vía trasera	154
H	Anchura	178
I	Anchura incl. retrovisores	204

## Pesos y medidas

## Pesos

El peso en orden de marcha incluye el conductor, el peso del depósito de combustible cuando lleva un 90 % de combustible y el de otros líquidos como refrigerantes, líquido lavaparabrisas, etc. El peso de los pasajeros y los accesorios instalados como la bola de remolque, la carga sobre la bola (con remolque enganchado, vea la tabla), el portacargas, el cofre de techo, etc. afectan a la capacidad de carga y no están incluidos en el peso en orden de marcha. Peso de carga permitido (salvo el conductor) = Peso total – Peso en orden de marcha.



## PRECAUCIÓN

Las características de conducción del automóvil varían según el peso y la colocación de la carga.

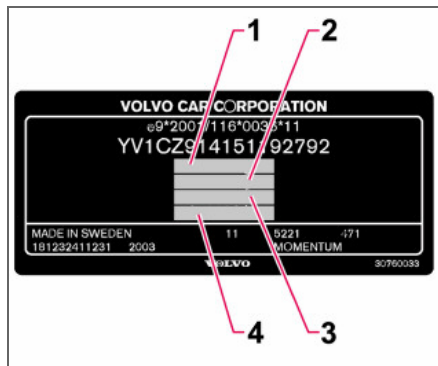

Vea la situación de la placa en la pág. 220.

1. Peso total máximo
2. Peso máximo (vehículo + remolque)
3. Carga máxima del eje delantero
4. Carga máxima del eje trasero

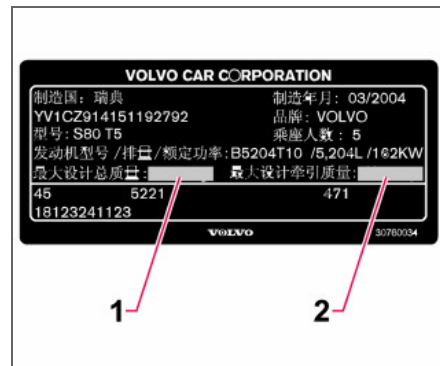

Sólo para China

1. Peso total máximo
2. Peso máximo del remolque

**Carga máxima:** consulte el certificado de registro.

## Pesos y medidas

**Carga máximo sobre el techo: 75 kg**

	<b>Peso máximo del remolque con freno kg</b>	<b>Carga máxima sobre la bola kg</b>
1.6	1200	75
1.6D	1300	
1.8	1300	
1.8F	1300	
2.0	1350	
otros	1500	

<b>Peso máximo del remolque sin freno kg</b>	<b>Carga máxima sobre la bola kg</b>
700	50



## Especificaciones del motor

	1.6	1.8	1.8F	2.0	2.4i	T5
Designación de motor	B4164S3	B4184S11	B4184S8	B4204S3	B5244S4	B5254T3
Potencia (kW/rpm)	74/6000	92/6000	92/6000	107/6000	125/6000	162/5000
(hk/rpm)	100/6000	125/6000	125/6000	145/6000	170/6000	220/5000
Par de torsión (Nm/rpm)	150/4000	165/4000	165/4000	185/4500	230/4400	320/1500-4800
Nº de cilindros	4	4	4	4	5	5
Calibre (mm)	79	83	83	87	83	83
Carrera (mm)	81,4	83,1	83,1	83	90	93,2
Cilindrada (litros)	1,60	1,80	1,80	1,99	2,44	2,52
Relación de compresión	11,0:1	10,8:1	10,8:1	10,8:1	10,3:1	9,0:1

La designación de tipo del motor, el número de componente y el número de serie se pueden leer en el motor, véase la página 220.

## Especificaciones del motor

	1.6D	2.0D	D5	D5
Designación de motor	D4164T	D4204T	D5244T9 <sup>1</sup>	D5244T8
Potencia (kW/rpm)	80/4000	100/4000	120/5500	132/4000
(hk/rpm)	109/4000	136/4000	163/5500	180/4000
Par de torsión (Nm/rpm)	240/-	320/2000	340/1750–2750	350/1750–3250
Nº de cilindros	4	4	5	5
Calibre (mm)	75	85	81	81
Carrera (mm)	88,3	88	93,2	93,2
Cilindrada (litros)	1,56	2,00	2,40	2,40
Relación de compresión	18,3:1	18,5:1	17,0:1	17,0:1

<sup>1</sup> Bélgica

La designación de tipo del motor, el número de componente y el número de serie se pueden leer en el motor, véase la página 220.

## Aceite de motor

### Condiciones de conducción poco favorables

Compruebe el nivel del aceite con mayor frecuencia si conduce durante mucho tiempo:

- con caravana o remolque
- en terreno montañoso
- a alta velocidad
- a temperaturas inferiores a  $-30\text{ }^{\circ}\text{C}$  o superiores a  $+40\text{ }^{\circ}\text{C}$ .

Compruebe también con mayor frecuencia el nivel de aceite si conduce normalmente trayectos cortos (menos de 10 km) a baja temperatura (inferior a  $+5\text{ }^{\circ}\text{C}$ ).

Estas condiciones pueden causar un aumento excesivo de la temperatura o el consumo de aceite.

Volvo recomienda los productos de aceite de marca .



### IMPORTANTE

Para cumplir las normas de intervalo de servicio del motor, todos los motores se llenan en fábrica con un aceite de motor sintético especialmente adaptado. El aceite se ha seleccionado con gran atención y tomando en consideración la vida útil, la capacidad de arranque, el consumo de combustible y la carga medioambiental. Para poder aplicar el intervalo de servicio recomendado, se requiere el uso de un aceite de motor aprobado. Utilice solamente la calidad de aceite especificada (véase la placa situada en el compartimento del motor) tanto para añadir como para cambiar aceite, de lo contrario corre el riesgo de alterar la vida útil, la capacidad de arranque, el consumo de combustible y la carga medioambiental. Volvo Car Corporation declina toda responsabilidad de garantía si no se utiliza un aceite de motor de la calidad y viscosidad especificada.

### Diagrama de viscosidades

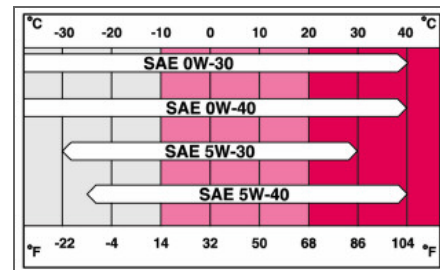

## Aceite de motor

## Etiqueta del aceite



Cuando esta placa de características está instalada en el compartimento del motor, se especifica lo siguiente. Compruebe el emplazamiento de la placa en la página 220.

**Calidad de aceite: ACEA A3/B3/B4**

**Viscosidad: SAE 0W-30**

Si conduce en condiciones desfavorables, utilice ACEA A5/B5 SAE 0W-30.

Variante de motor		Volumen de llenado entre MIN-MAX (litros)	Volumen <sup>1</sup> (litros)
2.4i	B5244S4	1,3	5,8
T5	B5254T3		

<sup>1</sup> Incluye el cambio del filtro.

## Aceite de motor

### Etiqueta del aceite



Cuando esta placa de características está instalada en el compartimento del motor, se especifica lo siguiente. Compruebe el emplazamiento de la placa en la página 220.

**Calidad de aceite: WSS-M2C913-B**

**Viscosidad: SAE 5W-30**

Si conduce en condiciones desfavorables, utilice ACEA A5/B5 SAE 0W-30.

Variante de motor		Volumen de llenado entre MIN-MAX (litros)	Volumen <sup>1</sup> (litros)
1.6	B4164S3	0,75	4,0
1.8	B4184S11		4,3
1.8F	B4184S8		
2.0	B4204S3		
1.6D	D4164T	1,0	3,7
2.0D	D4204T	2,0	5,5

<sup>1</sup> Incluye el cambio del filtro.

## Aceite de motor

## Etiqueta del aceite



Cuando esta placa de características está instalada en el compartimento del motor, se especifica lo siguiente. Compruebe el emplazamiento de la placa en la página 220.

**Calidad de aceite: ACEA A5/B5**

**Viscosidad: SAE 0W-30**

Variante de motor		Volumen de llenado entre MIN-MAX (litros)	Volumen <sup>1</sup> (litros)
D5	D5244T8	1,5	6
D5	D5244T9 <sup>2</sup>		

<sup>1</sup> Incluye el cambio del filtro.

<sup>2</sup> Bélgica

**i** NOTA

En condiciones normales de conducción no es necesario cambiar el aceite de la caja de cambios durante su vida útil. Sin embargo, el cambio puede ser necesario en condiciones de conducción poco favorables, véase la página 226.

## Líquidos y lubricantes

Líquido	Sistema	Volumen	Calidad recomendada:
Aceite de la caja de cambios	1.6 Manual, 5 velocidades	2,1 litros	Aceite de la transmisión: WSD-M2C200-C
	1.8 Manual, 5 velocidades	1,9 litros	
	1.6D Manual de 5 marchas	1,9 litros	
	1.8F Manual de 5 marchas	1,9 litros	
	2.0 Manual de 5 marchas	1,9 litros	
	2.0D Manual de 5 marchas	2,2 litros	Aceite de la transmisión: WSS-M2C200-C3
	2.0D Manual de 6 marchas	1,7 litros	Aceite de la transmisión: WSD-M2C200-C
	2.4D Caja de cambios automática	7,75 litros	Aceite de la transmisión: JWS 3309
	D5 Caja de cambios automática	7,75 litros	Aceite de la transmisión: JWS 3309
	2.4i Manual, 5 velocidades	2,1 litros	Aceite de la transmisión: MTF 97309-10
	2.4i Caja de cambios automática	7,75 litros	Aceite de la transmisión: JWS 3309
T5 Manual, 6 velocidades	2,0 litros	Aceite de la transmisión: MTF 97309-10	
T5 Caja de cambios automática	7,75 litros	Aceite de la transmisión: JWS 3309	
Líquido refrigerante	5 cilindros Gasolina, caja de cambios manual	9,5 litros	Refrigerante con protección contra la corrosión mezclado con agua, véase el envase. El termostato se abre a: motores de gasolina, 90 °C, motores diésel 82 °C motor de gasolina (1,6) 82 °C motor diésel (1,6D) 83 °C
	5 cilindros Gasolina caja de cambios automática	10,0 litros	
	5 cilindros Diésel (D5)	11,0 litros	
	4 cilindros Gasolina (1.8, 1.8F y 2.0)	7,5 litros	
	4 cilindros Diésel (2.0D)	9,5 litros	
	4 cilindros Gasolina (1.6)	6,2 litros	
	4 cilindros Diésel (1.6D)	7,2 litros	

## Líquidos y lubricantes

Líquido	Sistema	Volumen	Calidad recomendada:
Aire acondicionado <sup>1</sup>		180–200 gramos	Aceite de compresión PAG
		500–600 gramos	Fluido refrigerante R134a (HFC134a)
Líquido de frenos		0,6 litros	DOT 4+
Dirección asistida		0,8–0,9 litros	Aceite de la dirección asistida: WSS M2C204-A2 u otro producto equivalente con las mismas especificaciones.
Líquido de lavado	4 cilindros Gasolina/Diésel	4,0 litros	Utilice el anticongelante recomendado por Volvo mezclado con agua para temperaturas bajo cero.
	5 cilindros Gasolina /Diésel	6,5 litros	
Depósito de combustible	Consulte la página 232.		

<sup>1</sup>El peso varía según la variante de motor. Contacte un taller autorizado Volvo para obtener la información adecuada.



# 11 Especificaciones

## Combustible

### Consumo, emisiones y volumen

Motor	Caja de cambios	Consumo litros/100 km	Emisiones de dióxido de carbono (CO <sub>2</sub> ) g/km	Capacidad del depósito litros
1.6 B4164S3	Manual de 5 marchas (IB5)	7,0	167	55
1.8 B4184S11	Manual de 5 marchas (MTX75)	7,3	174	
1.8F B4184S8	Manual de 5 marchas (MTX75)	7,3	174	
2.0 B4204S3	Manual de 5 marchas (MTX75)	7,3	174	
2.4i B5244S4	Manual de 5 marchas (M56H)	8,4	200	62
	Caja de cambios automática (AW55-51)	9,0	214	
T5 B5254T3	Manual de 6 velocidades (M66)	8,7	208	
	Caja de cambios automática (AW55-51)	9,4	224	

Motor	Caja de cambios	Consumo litros/100 km	Emisiones de dióxido de carbono (CO <sub>2</sub> ) g/km	Capacidad del depósito litros
1.6D D4164T (EURO3) (EURO4)	Manual de 5 marchas (MTX75)	4,9	129	52
2.0D D4204T (EURO3) (EURO4)	Manual de 6 marchas (MMT6)	5,7	151	
D5 D5244T8	Caja de cambios automática (AW55-51)	6,9	182	60
D5 D5244T9 <sup>1</sup>	Caja de cambios automática (AW55-51)			

<sup>1</sup>Bélgica

### Consumo de combustible y emisiones de dióxido de carbono

El valor de consumo de combustible declarado oficialmente está basado en un ciclo de conducción normalizado según la directiva 80/1268 comb. de la UE. El valor de consumo de combustible puede alterarse si el automóvil se equipa con accesorios adicionales que afectan al peso del vehículo. La técnica de conducción y otros factores no técnicos también pueden influir en el consumo de combustible del automóvil. Si se utiliza un combustible con un índice de octano de 91 RON, aumentará el consumo y la potencia será menor.

### Gasolina

La mayoría de los motores pueden funcionar con octanajes de 91, 95 y 98 RON.

- La gasolina de 91 RON no debe utilizarse en motores de 4 cilindros y sólo debe emplearse en otros motores en casos excepcionales.
- La gasolina de 95 octanos puede utilizarse para conducción normal.
- La calidad de 98 octanos se recomienda para obtener el máximo rendimiento y el mínimo consumo de combustible.

Si se conduce a temperaturas superiores a +38 °C, recomendamos utilizar combustible de octanaje lo más elevado posible para obtener la máxima calidad en prestaciones y consumo de combustible.

Gasolina – Norma EN 228.



### IMPORTANTE

Utilice solamente gasolina sin plomo para no dañar el catalizador. Para que la garantía Volvo siga en vigor, no mezcle nunca alcohol con gasolina, ya que el sistema de combustible puede sufrir daños.

### Diésel

El sistema de combustible del motor diésel es sensible a las contaminaciones, véase la página 173.

## Catalizador

### Información general

La función del catalizador es depurar los gases de escape. Está situado en el flujo de gases de escape cerca del motor para alcanzar rápidamente su temperatura de funcionamiento. El catalizador está compuesto por un monolito (cerámico o metálico) provisto de conductos. Las paredes de los conductos están revestidas de platino, rodio y palatino. Estos metales se encargan de la función de catálisis, es decir, aceleran la reacción química sin consumirse en ella.

### Sonda Lambda™ sensor de oxígeno

La sonda Lambda forma parte de un sistema de regulación cuya función es reducir las emisiones y contribuir al ahorro de combustible.

El sensor de oxígeno supervisa el contenido de oxígeno de los gases de escape que salen del motor. El resultado del análisis de los gases de escape se envía a un sistema electrónico que controla de forma continua los inyectores de combustible. La relación entre el aire y el combustible enviado al motor se regula constantemente. Este sistema de regulación crea las condiciones ideales para obtener una eliminación eficaz de sustancias peligrosas (hidrocarburos, monóxido de carbono y óxidos de nitrógeno) con ayuda del catalizador de tres vías.

## Generalidades

Sistema de 12 V con alternador de tensión regulada. Sistema de un solo polo en el que el chasis y el bloque de motor se utilizan como conductores.

Tensión	12 V	12 V	12 V
Capacidad de arranque en frío (CCA)	590 A	600 A <sup>1</sup>	700 A <sup>2</sup>
Capacidad de reserva (RC)	100 min.	120 min.	135 min.
Capacidad (Ah)	60	70	80

<sup>1</sup> Automóviles equipados con nivel de audio High Performance.

<sup>2</sup> Automóviles equipados con diésel, keyless drive, nivel de audio Premium Sound, calefactor accionado por combustible o RTI.

Si se cambia la batería, sustitúyala por otra de la misma capacidad de arranque en frío y la misma capacidad de reserva que la batería original (compruebe la placa de características de la batería).

## Certificación del sistema keyless drive

Siemens VDO Automotive A.G. certifica por la presente que este tipo de equipamiento 5WK4 8952, 5WK48956, 5WK48812 se ajusta a las normas básicas de características y otras disposiciones aplicables que se estipulan en la directiva 1999/5/CE.

## Sistema eléctrico

## Bombillas

Iluminación	Potencia W	Base
Luces de cruce	55	H7
Bi-Xenon	35	D2S
Luces largas	55	HB3
Luces de freno, luces de marcha atrás, luz antiniebla trasera	21	BA15s
Intermitentes, delanteros/traseros (color amarillo)	21	BAU 15s
Luces de posición/estacionamiento traseras, luces de posición laterales traseras	5	BAY15d
Iluminación de acceso, iluminación del maletero, iluminación de la matrícula	5	SV8,5
Espejo de cortesía	1,2	SV5,5
Luces de posición/estacionamiento delanteras, luces de posición laterales delanteras	5	W 2,1 x 9,5d
Intermitentes retrovisores exteriores (color amarillo)	5	W 2,1 x 9,5d
Luces antiniebla	55	H11
Iluminación de la guantera	3	BA9

## Homologación de tipo sistema de mando a distancia

País	
A, B, CY, CZ, D, DK, E, EST, F, FIN, GB, GR, H, I, IRL, L, LT, LV, M, NL, P, PL, S, SK, SLO	
IS, LI, N, CH	
HR	
ROK	Delphi 2003-07-15, Germany R-LPD1-03-0151
BR	
RC	 ETC093LPD0155

<sup>1</sup>Delphi certifica por la presente que este sistema de mando a distancia cumple las normas fundamentales de calidad y otras disposiciones pertinentes de la directiva 1999/5/EG.

## A

A/C .....	70	Aire acondicionado .....	70	luz antiniebla trasera .....	47
climatizador electrónico .....	74	ECC .....	72	luz de seguridad .....	48, 61
climatizador manual .....	71	generalidades .....	68	panel de las luces .....	46
ABS .....	119	Ajuste de climatización .....		Alumbrado, cambio de lámpara .....	
avería en el sistema ABS .....	41	AUTO .....	72	catadióptrico .....	185
Aceite de la dirección asistida, control y llenado .....	177	Ajustes de cierre, personales .....	63	Ángulo muerto (BLIS) .....	125
Aceite de motor .....	174	Ajustes del vehículo .....	64	Anilla de remolque .....	128
cambio .....	174	Ajustes, vea Configuración personal .....	64	Antideslumbramiento automático .....	59
filtro .....	174	Alarma .....		Aparcar llamada .....	209
presión de aceite .....	42	comprobación del sistema de alarma .....	105	Apertura .....	
Aceite del motor .....		conexión .....	103	ajustes .....	64
calidad del aceite .....	226	desconexión .....	103	desde el exterior .....	100
capacidades .....	227, 228, 229	desconexión de una alarma disparada .....	104	portón trasero .....	100
conducción en condiciones desfavorables .....	226	generalidades .....	103	sin llave .....	100
Aceite, ver también Aceite de motor .....		luz de alarma .....	103	Apertura de puerta sin llave .....	65
presión de aceite .....	42	restablecimiento automático .....		Apoyabrazos .....	86
Actualización de frecuencia, automática .....	202	de la alarma .....	104	Arranque asistido .....	130
Advertencia .....	6	señales .....	104	Arranque automático .....	111
AF –actualización automática .....		Alarma, funciones de radio .....	200	Arranque del motor .....	111
de frecuencia .....	202	Alfombrillas .....	81, 85	"keyless drive" .....	113
Agua de condensación .....	173	Altavoz de graves .....	197	Arranque en frío .....	
Airbag .....		Alumbrado .....		caja de cambios automática .....	116
desconexión .....	20	ajuste de altura de las luces .....	46	Asiento .....	
lado del conductor y del acompañante .....	16	conexión automática, luces de cruce ... ..	46	abatimiento de respaldo .....	81
Airbags laterales .....	21	exterior .....	46	ajuste manual .....	80
		luces antiniebla delanteras .....	47, 49	memoria de llave .....	82
		luces de cruce .....	46	regulado eléctricamente .....	81
		luces de posición/de estacionamiento ..	46	Asiento infantil .....	
		luces largas y de cruce .....	48		

montaje .....	31
sistema de fijación .....	31
Asiento regulado eléctricamente .....	81
Asientos delantero	
Easy entry .....	80
Asientos delanteros	
abatimiento .....	80
posición de asiento .....	80
Audio, vea también Sonido .....	197
AUTO	
ajuste de climatización .....	72
memorización de preselección .....	199

**B**

Barrido intermitente .....	50
Batería	
arranque asistido .....	130
cambio .....	180
símbolos en la batería .....	180
sobrecarga .....	109
Bloqueo	
desde el interior .....	101
Bloqueo de puertas .....	102
desconexión temporal .....	102
desconexión temporal de sensores	
de alarma .....	104
Bloqueo del volante .....	112
Bobinado rápido .....	204
Bola de remolque	

desmontaje .....	138
especificaciones .....	134
generalidades .....	133
montaje .....	135
Bombillas	
cambio .....	181
especificaciones .....	236
Botiquín .....	85
Brújula .....	59
calibración .....	59
Búsqueda de emisoras .....	199
Búsqueda PI .....	202

**C**

Caja de cambios	
automática .....	116
manual .....	114
Caja de cambios automática .....	116
botón W .....	118
remolcado .....	128
remolque .....	131, 132
sistema de seguridad .....	116
Caja de cambios manual .....	114
Caja de fusibles y relés	
en el compartimento del motor .....	188
en el habitáculo .....	191
Calefacción eléctrica	
asientos delanteros .....	71, 74
luneta trasera .....	71
retrovisores .....	71
Calefactor adicional .....	77
Calefactor de estacionamiento	
batería y combustible .....	77
estacionamiento en pendiente .....	76
generalidades .....	76
programación de tiempos .....	77
Calidad de gasolina .....	233
Capó .....	172
Carga	
capacidad .....	140
generalidades .....	140
maletero .....	90
Casquillo	
alumbrado de matrícula .....	185
colocación de bombillas .....	184
desmontaje .....	184
Catalizador .....	234
remolcado .....	128
CDs	
compartimento .....	85
Choque, ver colisión .....	23
Cierre .....	100
apertura .....	100
desde el exterior .....	100
Cierre automático .....	100
Cinturón de seguridad .....	12
asiento trasero .....	13
embarazo .....	13
pretensores .....	14



Clases de velocidad, neumáticos .....	144	Conducción		Cuentakilómetros parciales .....	39
CLIMAT. AUTOM. ....	72	calzadas resbaladizas .....	108	Cuentarrevoluciones .....	39
Climatización		con el portón trasero abierto .....	108	Cuidado del vehículo	
configuración personal .....	64	con remolque .....	131	tapizado de cuero .....	164
generalidades .....	68	condiciones de conducción		<b>D</b>	
Código cromático, pintura .....	165	poco favorables .....	170	Datos del vehículo .....	170
Colgador de chaquetas .....	85	económica .....	108	Depuración de gases de escape .....	7
Colisión		en el agua .....	108	indicación de avería .....	41
airbag de techo lateral .....	23	sistema de refrigeración .....	108	Desbloqueo	
IC .....	23	Conducción económica .....	108	desde el interior .....	101
modo accidente .....	27	Configuración personal .....	64	Desempañador .....	71
sensores de colisión .....	23	ajuste del ventilador automático .....	64	Designación de tamaño .....	144
Combustible		apertura de puerta sin llave .....	65	Designaciones de tipo .....	220
calefactor de estacionamiento .....	77	apertura, puertas .....	65	Diésel .....	173
consumo .....	7, 232	cierre automático .....	65	precalentador del motor .....	41
consumo de combustible, indicación .....	49	indicación de apertura, luces .....	64	Difusores de ventilación .....	69
economía de combustible .....	148	indicación de cierre, luces .....	65	Distribución de aire	
filtro de combustible .....	173	luz de aproximación .....	65	ECC .....	74
indicación de nivel .....	41	luz de seguridad .....	65	Distribución del aire .....	75
llenado .....	110	temporizador de recirculación .....	64	Dolby Surround Pro Logic II .....	196, 198
sistema de combustible .....	173	Consumo medio de combustible .....	49	DSTC, vea también Sistema	
Compartimento		Control de distancia de aparcamiento .....	123	de estabilidad .....	121
discos CD .....	85	sensores del sistema .....	124	DSTC, ver también Sistema de estabilidad	
paneles laterales traseros .....	85	Control de giro .....	121	desconexión/conexión .....	121
Compartimento del motor .....	172	Control de tracción .....	121	símbolo .....	41
Compartimento para guardar objetos .....	84	Control de velocidad constante .....	52		
Compartimentos en el habitáculo .....	84	Controles			
Compensación por velocidad .....	198	líquidos y aceites .....	171, 174		
		Cruise control .....	52		
		Cubreobjetos .....	87		

**E**

ECC, climatizador electrónico .....	69
Ecuizador .....	198
Elevallas eléctricos .....	57
plaza del acompañante .....	58
Emissiones .....	232
dióxido de carbono .....	233
Encendedor	
asiento trasero .....	56
Encerado .....	163
Enchufe	
consola central .....	45
EON –Enhanced Other Networks .....	202
Escobillas	
cambio luneta trasera .....	178
cambio parabrisas .....	178
Especificaciones del motor .....	224
Estructura de menús	
reproductor de medios .....	205
teléfono, alternativas de menús .....	214
teléfono, generalidades .....	213

**F**

Faros	
conexión/desconexión .....	46
lavafaros .....	50
Filosofía medioambiental .....	7
Filtro de habitáculo .....	68

Filtro de hollín .....	43, 111
FILTRO DE HOLLÍN LLENO .....	111
Filtro de partículas diésel .....	111
Filtro diésel .....	173
Fluido refrigerante .....	68
Freno de estacionamiento .....	42, 56
Freno de mando .....	56
Frenos	
freno de mano .....	56
Función antiderrapaje .....	121
Función antideslizante .....	121
Función de tracción .....	121
Funciones de cd .....	203
Funciones de programa .....	200
Funciones de RDS	
restablecimiento .....	202
Funciones RDS .....	200
Fusibles	
caja de fusibles y relés en el compartimento del motor .....	188
caja de fusibles y relés en el habitáculo .....	191
cambio .....	187
información general .....	187

**G**

Gancho de remolque, vea Bola de remolque .....	133
---	-----

Gas detonante .....	130
Guantera .....	85
bloqueo .....	101

**H**

Habitáculo	
iluminación .....	82
Haz luminoso .....	141
Hermetización provisional de neumáticos	153
Homologación de tipo, sistema de mando a distancia .....	237

**I**

IDIS .....	207
Iluminación	
bombillas, especificaciones .....	236
cambio de bombillas, generalidades ...	181
en habitáculo .....	82
función automática, habitáculo .....	83
luces de lectura .....	82
maletero .....	82
Iluminación de instrumentos .....	46
iluminación de instrumentos .....	47
Iluminación de la pantalla .....	47
Iluminación, cambio de bombilla	
alumbrado de acceso .....	185
colocación de bombillas en el casquillo .....	184
delantera .....	181

espejo de cortesía .....	186
luces antiniebla .....	184
luces de cruce .....	182
luces largas .....	182
luz de marcación lateral .....	183
maletero .....	186
Luminación,cambio de bombilla	
intermitentes .....	183
luces de estacionamiento .....	183
luces de posición .....	183
luces traseras .....	184
Importante .....	6
Indicador de combustible .....	39
Indicador de temperatura exterior .....	39
Indicadores de dirección .....	48
Información de tráfico .....	200
Información y entretenimiento	
manejo de menú .....	196
Inhibidor de marcha atrás	
cinco velocidades .....	114
seis velocidades, gasolina .....	115
Inmovilizador .....	94, 112
Inmovilizador electrónico .....	94
Instrumento combinado .....	39
Instrumentos	
iluminación .....	47
Intermitentes .....	48
ISOFIX	
sistema de fijación .....	31

**K**

Keyless drive .....	98
arranque del automóvil .....	113
Kick-down	
caja de cambios automática .....	116

**L**

Lámpara de advertencia	
sistema de control dinámico	
de estabilidad y tracción .....	121
Lavacristales	
luneta trasera .....	51
parabrisas y faros .....	50
Lavado automático .....	162
Lavado del automóvil .....	162
Lesiones por latigazo cervical WHIPS .....	24
Limpiacristales	
luneta trasera .....	51
Limpiaparabrisas	
sensor de lluvia .....	51
Limpiaparabrisas y lavaparabrisas .....	50
Limpieza	
cinturones de seguridad .....	164
lavado automático .....	162
lavado del automóvil .....	162
tapizado .....	163
Limpio por dentro y por fuera .....	8
Líquido de conexiones, control y llenado .	177

Líquido de frenos, control y llenado .....	177
Líquido lavaparabrisas, llenado .....	176
Líquidos y aceites	
controles .....	171, 174
Líquidos, capacidades .....	230
Listín telefónico	
gestión de números .....	210
Llamada	
gestión .....	209
volumen del teléfono .....	210
Llamada en espera .....	209
Llamada rápida .....	211
Llamadas	
funciones durante una llamada activa .	211
Llamadas de emergencia .....	207
Llamadas entrantes .....	209
Llave .....	94
mando a distancia .....	94
sistema de cierre y arranque sin llave ...	98
Llave extraíble .....	95
puntos de cierre .....	96
Llaves de encendido .....	112
Lubricantes, capacidades .....	230
Luces	
ráfaga de luz .....	48
Luces antiniebla	
conexión/desconexión .....	47, 49
Luces de cruce .....	46, 48

- Luces de emergencia .....55
- Luces de estacionamiento .....46
- Luces de lectura .....82
- Luces de posición .....46
- Luces largas .....48
- conexión/desconexión .....46
- conmutación y destello .....48
- Luz de aproximación
- ajuste .....65
- lámparas activas .....61
- Luz de seguridad .....48
- ajuste .....65
- Luz de seguridad .....61
- 
- M**
- Maletero
- anillas de fijación de la carga .....90
- carga .....140
- cubreobjetos .....87
- iluminación .....82
- red de protección .....90
- Manchas .....163
- Mando a distancia .....94
- cambio de pila .....97
- funciones .....94
- keyless drive .....98
- lave extraíble .....95
- Manejo de menús
- equipo de sonido .....196
- Mantenimiento
- mantenimiento propio .....171
- protección antioxidante .....166
- Mantenimiento de la batería .....179
- Memorización de preselección,  
manual y automática .....199
- Mensajes en la pantalla de información ....43
- Motor .....172
- Mujeres embarazadas
- seguridad .....13
- 
- N**
- Neumático
- designación de tamaño .....144
- Neumáticos
- clases de velocidad .....144
- de invierno .....145
- de verano y de invierno .....147
- dirección de la rotación .....147
- generalidades .....144
- hermetización .....153
- indicadores de desgaste .....145
- presión de inflado .....148
- presión ECO .....149
- propiedades de conducción .....144
- Neumáticos de invierno .....145
- NEWS .....201
- Niños
- accesorios de seguridad .....28
- asiento infantil y airbag .....28
- asiento infantil y airbag lateral .....21
- colocación en el automóvil, tabla .....30
- Nota .....6
- Noticiero .....201
- Número abreviado .....211
- Número IMEI .....212
- 
- O**
- Ordenador de a bordo .....48
- 
- P**
- PACOS .....19
- Panel de mandos de la puerta del conductor
- accionamiento .....57
- presentación general .....38
- Pantalla
- iluminación .....47
- mensajes .....43
- Pantalla de información .....43
- Peso total .....222
- Picaduras de gravilla y arañazos .....165
- Pila
- cambio de pila en mando a distancia ....97
- Pintura
- código cromático .....165
- daños en la pintura y mejora .....165

Pinza portabilletes .....	85	Refrigerante, control y llenado .....	176	Temporary spare .....	147
Portón trasero		REG –Programas de radio regionales .....	202	Ruedas	
cierre/apertura .....	94, 100	Reloj .....	39	llantas .....	146
conducir con el portón abierto .....	108	programación del reloj .....	39	<b>S</b>	
Posición de alerta, teléfono .....	209	Remolcado .....	128	<b>SCAN</b>	
Posición standby, teléfono .....	209	Remolcaje .....	128	cd y archivos de sonido .....	204
Presentación general de los instrumentos		Remolque		emisoras de radio .....	200
vehículo con volante a la derecha .....	36	cable .....	133	Seguridad .....	12
vehículo con volante a la izquierda	34, 206	conducción con remolque .....	131	sistemas de seguridad, tabla .....	26
Presión ECO		peso .....	222	Selección al azar, cd y archivos	
economía de combustible .....	148	Repostado		de sonido .....	204
tabla .....	149	llenado de combustible .....	110	Sensor de lluvia .....	51
Pretensor del cinturón de seguridad .....	14	Repostaje		Símbolo de advertencia, sistema AIRBAG .	15
Programa de servicio .....	170	tapón del depósito .....	110	Símbolos .....	122
Protección antiobstrucciones, techo solar .	63	Respaldo		símbolos de advertencia .....	40
Protección antioxidante .....	166	asiento delantero, abatimiento .....	81	símbolos de control .....	41
PTY –Tipo de programa .....	201	asiento trasero, abatimiento .....	86	SIPS-bag .....	21
Pulido .....	163	Retrovisor interior .....	59	Sistema de calidad del aire, ECC .....	73
<b>R</b>		Retrovisores		Sistema de estabilidad .....	121
Radio		brújula .....	59	indicación .....	41
ajustes .....	199	exterior .....	61	Sistema de frenos .....	119, 177
emisoras .....	199	interior .....	59	Sistema de mando a distancia,	
Realizar llamada .....	209	plegables .....	61	homologación de tipo .....	237
Rechazar llamada .....	209	Retrovisores exteriores .....	61	Sistema de refrigeración .....	108
Recirculación .....	70	Rueda		Sistema de teléfono .....	206
ECC .....	73	desmontaje .....	151	Sistema SRS	
Red de protección .....	90	montaje .....	152	conmutador .....	20
		Rueda de repuesto .....	150		
		tapa del piso .....	89		

generalidades .....	17
SMS	
escribir .....	212
leer .....	212
Sonda Lambda .....	234
Sonido	
ajustes del sonido .....	197
fuente de sonido .....	197
STC .....	121
Subwoofer .....	197
Surround .....	196, 198

**T**

Tabla de fusibles	
fusibles en el compartimento del motor .....	189
fusibles en el habitáculo .....	192
Tapa del piso .....	89
Tapizado de cuero, consejos de limpieza .	164
Tapizado de vehículo .....	163
Tara total .....	222
Tarjeta SIM .....	207
Techo solar .....	62
cierre con mando a distancia .....	63
protección antiobstrucciones .....	63
visera .....	63
Teléfono .....	208
activado/desactivado .....	209

alimentación de texto .....	210
llamada desde el listín telefónico .....	211
posición de alerta, posición standby ..	209
Temperatura	
habitáculo, climatizador electrónico ....	74
habitáculo, climatizador manual .....	71
temperatura real .....	69
Temporizador	
A/C .....	71
ECC .....	73
Testigo del cinturón de seguridad .....	13
Texto del disco .....	204
Texto radio .....	202

Toma de encendedor	
asiento delantero .....	45
Toma eléctrica	
asiento trasero .....	56
TP –información de tráfico .....	200
Triángulo de emergencia .....	150

**V**

Vadeo .....	108
Vaho	
eliminar con la función del desempañador .....	71, 73
función de temporización, A/C .....	71
función de temporización, ECC .....	73
luneta trasera .....	71
tratamiento de los cristales .....	68

Velocímetro .....	39
Ventilación .....	69
Ventilador .....	70
ECC .....	72
Visera, techo solar .....	63
Volante	
ajuste del volante .....	55
cruise control .....	52
teclado .....	208
teclado lado derecho .....	54
teclado lado izquierdo .....	52
Volumen	
compensación de velocidad .....	198
teléfono/reproductor de medios .....	210
tipos de programa .....	202
Volumen del depósito .....	232
Volumen del sonido	
instalación de sonido .....	197
reproductor de media .....	197
Volumen, vea también Volumen del sonido .....	197

**W**

WHIPS .....	24
asiento infantil/cojín elevador .....	24

Volvo. for life

**VOLVO**

Volvo Car Corporation TP 8791 (Spanish), AT 0637, Printed in Sweden, Göteborg 2006, Copyright © 2000-2006 Volvo Car Corporation